

# DMITRI YAVORINITSKI

I. INTERNATIONAL EUROPEAN CONGRESS ON SOCIAL SCIENCES

10 - 13 AGUSTOS 2017

KIEV - UKRAINE



**THE BOOK OF FULL TEXTS**

**Editors**

**Prof. Dr. Salih ÖZTÜRK**

**Damezhan SADYKOVA**

**ISBN 978-605-9885-28-7**



# DMITRI YAVORINITSKI 1<sup>st</sup> INTERNATIONAL EUROPEAN CONGRESS ON SOCIAL SCIENCES

**Kiev / UKRAINE  
August 10-13/2017**

**THE BOOK OF ABSTRACT**

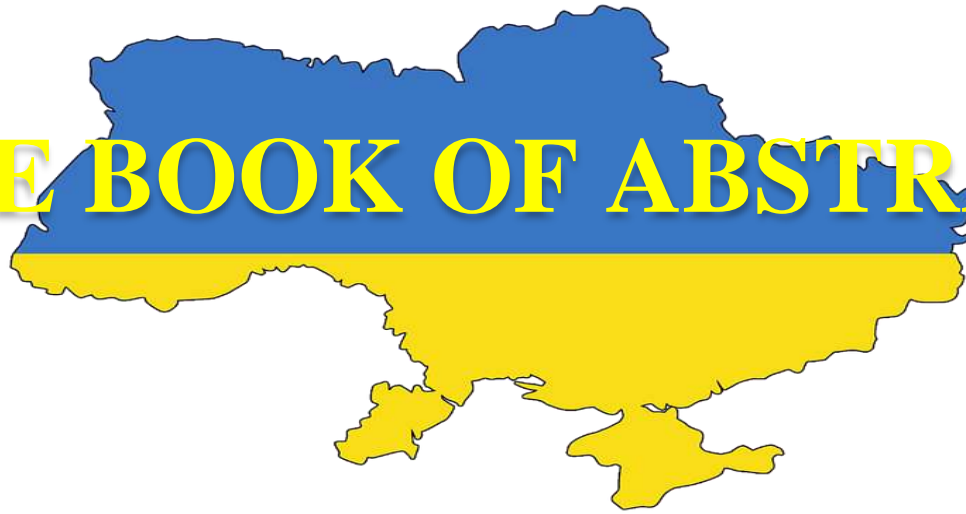

**Editors  
Prof. Dr. Salih ÖZTÜRK  
Damezhan SADYKOVA**

**Institution Of Economic Development And Social Researches Publications®**

(The Licence Number of Publiator: 2014/31220)

Golbaşı / ADIYAMAN - TURKEY

TR: +90 342 606 06 50 USA: +1 631 685 0 853

E posta: [kongreiksad@gmail.com](mailto:kongreiksad@gmail.com)

[www.iksad.org](http://www.iksad.org)

[www.iksadkongre.org](http://www.iksadkongre.org)

All rights of this book belongs to IKSAD. Without permission, this book can't be duplicated and delivered.  
The writers are responsible both ethically and juristically related with texts

**Iksad Publications - 2017©  
ISBN – 978-605-9885-28-7**

# DMITRI YAVORINITSKI 1<sup>st</sup> INTERNATIONAL EUROPEAN CONGRESS ON SOCIAL SCIENCES

## CONGRESS ID

---

### NAME OF CONGRESS

Dmitri Yavorinitski 1<sup>st</sup> International European Congress On Social Sciences

### PARTICIPATION

Keynote and Invited

### DATE AND PLACE

August 10-13 2017 - Kiev / UKRAINE

### ORGANIZATOR

IKSAD-Institution of Economic Development and Social Researches

### SUPPORTERS

Al Farabi International Journal on Social Sciences

### HEAD of CONGRESS

Prof. Dr. Salih OZTURK

### HEAD OF ORGANIZING COMMITTEE

Mustafa Latif EMEK

### GENERAL COORDINATOR

Sefa Salih BILDIRICI

### ORGANIZATION COMMITTEE

Omer Okan FETTAHLIOGLU

Mehmet POLAT

Ahmad Awad RASLAN

Dmezhan SADYKOVA

Umsunay ZHUMASHEVA

Kaldygul ADILBEKOVA

---

# DMITRI YAVORINITSKI 1st INTERNATIONAL EUROPEAN CONGRESS ON SOCIAL SCIENCES

## SCIENTIFIC ADVISORY BOARD

Dr. Alma T. AKAJANOVA	Abay Kazak Milli Pedagoji Üniversitesi
Dr. Alia R. MASALİMOVA	Al – Farabi Kazak Milli Üniversitesi
Dr. Alma T. AKAJANOVA	Abay Kazak Milli Pedagoji Üniversitesi
Dr. Amanbay MOLDİBAEV	Taraz Devlet Pedagoji Üniversitesi
Dr. Ahmet KULAŞ	Al – Farabi Kazak Milli Üniversitesi
Dr. Akmaral S. SYRGAKBAYEVA	Al – Farabi Kazak Milli Üniversitesi
Dr. Armağan KONAK	Mehmet Akif Ersoy Üniversitesi
Dr. Anatoliy LOGİNOV	Ukrayna Şevçenko Lugan Milli Üniversitesi
Dr. A.S. KİDİRŞAYEV	Makhambet U. Batı Kazakistan Devlet Üniversitesi
Dr. Ayslu B. SARSEKENOVA	Orleu Milli Kalkınma Enstitüsü
Dr. Bahit KULBAEVA	S.Baybeşev Aktobe Üniversitesi
Dr. Bakıt OSPANOVA	H.Ahmet Yesevi Uluslararası Kazak-Türk Üniv.
Dr. Bayram BOLAT	Ömer Halisdemir Üniversitesi
Dr. Bazarhan İMANGALİYEVA	K.Zhubanov Aktobe Devlet Bölge Üniversitesi
Dr. B.K.ZAYADAN	Al – Farabi Kazak Milli Üniversitesi
Dr. Botagul TURGUNBAEVA	Kazak Devlet Kızlar Pedagoji Üniversitesi
Dr. Caner KARAVİT	Mimar Sinan Üniversitesi
Dr. Cholpon TOKTOSUNOVA	Rasulbekov Kırgız Ekonomi Üniversitesi
Dr. D.K.TÖLEGENOVA	Makhambet U. Batı Kazakistan Devlet Üniversitesi
Dr. Dinarakhan TURSUNALİEVA	Rasulbekov Kırgız Ekonomi Üniversitesi
Dr. Dursun KÖSE	Mehmet Akif Ersoy Üniversitesi
Dr. Dzhakipbek Altaevich ALTAYEV	Al – Farabi Kazak Milli Üniversitesi
Dr. Elvan YALÇINKAYA	Ömer Halisdemir Üniversitesi
Dr. Fethi DEMİR	Yüzüncü Yıl Üniversitesi
Dr. Gulmira ABDİRASULOVA	Kazak Devlet Kızlar Pedagoji Üniversitesi
Dr. Gulşat ŞUGAYEVA	Dosmukhamedov Atyrau Devlet Üniversitesi
Dr. G.I. ERNAZAROVA	Al – Farabi Kazak Milli Üniversitesi
Dr. İsaevna URKİMBAEVA	Abılay Han Uluslararası İlişkiler Üniversitesi
Dr. Kalemkas KALİBAEVA	Kazak Devlet Kızlar Pedagoji Üniversitesi
Dr. Karligash BAYTANASOVA	Al – Farabi Kazak Milli Üniversitesi
Dr. K.A.TLEUBERGENOVA	Kazak Devlet Kızlar Pedagoji Üniversitesi
Dr. Kemal EROL	Yüzüncü Yıl Üniversitesi
Dr. Kenjehan MEDEUBAEVA	Kazak Devlet Kızlar Pedagoji Üniversitesi
Dr. Kenan İLARSLAN	Afyon Kocatepe Üniversitesi
Dr. Keles Nurmaşulı JAYLIBAY	Kazak Devlet Kızlar Pedagoji Üniversitesi
Dr. Kulaş MAMİROVA	Kazak Devlet Kızlar Pedagoji Üniversitesi
Dr. Mahabbat OSPANBAEVA	Taraz Devlet Pedagoji Üniversitesi
Dr. Maha Hamdan ALANAZİ	Riyad Kral Abdülaziz Teknoloji Enstitüsü
Dr. Malik YILMAZ	Atatürk Üniversitesi
Dr. Mavlyanov ABDİGAPPAR	Kırgızistan Elaralık Üniversitesi
Dr. Maira ESİMBOLOVA	Kazakistan Narkhoz Üniversitesi
Dr. Maira MURZAHMEDOVA	Al – Farabi Kazak Milli Üniversitesi
Dr. Mehmet Recep TAŞ	Yüzüncü Yıl Üniversitesi
Dr. Metin KOPAR	Adıyaman Üniversitesi

Dr. Mustafa METE	Gaziantep Üniversitesi
Dr. Mustafa TALAS	Ömer Halisdemir Üniversitesi
Dr. Mustafa ÜNAL	Erciyes Üniversitesi
Dr. Han Nadejda	E.A. Buketov Karaganda Devlet Üniversitesi
Dr. Osman Kubilay GÜL	Cumhuriyet Üniversitesi
Dr. P.S. PANKOV	Kazak Devlet Kızlar Pedagoji Üniversitesi
Dr. Rustem KOZBAGAROV	M. Tınışbayev Kazak Araç ve İletişim Akademisi
Dr. Sarash KONYRBAEVA	Kazak Devlet Kızlar Pedagoji Üniversitesi
Dr. Salima N. KAİRJANOVA	Dosmukhamedov Atyrau Devlet Üniversitesi
Dr. Şara MAJITAYEVA	E.A. Buketov Karaganda Devlet Üniversitesi
Dr. Vecihi SÖNMEZ	Yüzüncü Yıl Üniversitesi
Dr. Vera ABRAMENKOVA	Rusya Aile ve Eğitim Çalışmaları Enstitüsü
Dr. Yang ZİTONG	Wuhan Üniversitesi
Dr. Zeynullina AYMAN	S. Toraygırov Pavlodar Devlet Üniversitesi
Dr. Zharkyn BALTABAEVA	Abay Kazak Milli Pedagoji Üniversitesi
Dr. Zongxian FENG	Xi'an Jiatong Üniversitesi



# DMITRI YAVORINITSKI 1st INTERNATIONAL EUROPEAN CONGRESS ON SOCIAL SCIENCES

August 10, 2017 - DAY-I

## CONGRESS PROGRAMME

09:15 / 10:15

<b>TARAS SHEVCHENKO SESSION</b> <b>IBIS / ибис HOTEL</b>
<b>ПРЕДСЕДАТЕЛЬ СЕССИИ</b> Медеубаева Кенжехан Турапбековна
<b>ФОРМЫ ОРГАНИЗАЦИИ ПОВЫШЕНИЯ СЛОВЕСНОЙ КУЛЬТУРЫ СТУДЕНТОВ</b> Сейтенова Салима Сейтеновна & Медеубаева Кенжехан Турапбековна, к.п.н. и.о. Садирбекова Динара Калымбековна
<b>БАҒАЛАУ ТЕХНОЛОГИЯСЫНЫҢ ОҚУ ҮДЕРІСІНДЕГІ МАҢЫЗЫ</b> Сейтенова Салима Сейтеновна & Медеубаева Кенжехан Турапбековна, к.п.н. и.о. Садирбекова Динара Калымбековна
<b>БОЛАШАҚ ПЕДАГОГТАРДЫҢ БАСҚАРУШЫЛЫҚ ҚАБІЛЕТТЕРІН ҚАЛЫПТАСТЫРУДЫҢ ЗЕРТТЕЛУІ</b> Гулнар Абылқасымқызы Мұратбаева & Сараш Сахиқызы Қоңырбаева

10:00/11:00

<b>GIRAY KHAN SESSION</b> <b>IBIS HOTEL</b>
<b>HEAD OF SESSION</b> <b>YRD. DOÇ. DR. OSMAN KUBİLAY GÜL</b>
<b>19. YÜZYILDA ANADOLU'DA BİR MİSYONER AİLESİ JEWETT'LER</b> YRD. DOÇ. DR. OSMAN KUBİLAY GÜL
<b>AMERİKA BİRLEŞİK DEVLETLERİ SİVAS KONSOLOSU HENRY JEWETT'İN RAPORUNA GÖRE SİVAS VE ÇEVRESİNDEKİ AMERİKAN KOLEJLERİ</b> YRD. DOÇ. DR. OSMAN KUBİLAY GÜL
<b>HALKEVLERİ VE İDEOLOJİK YAPILANMASI</b> DR. ÖMER OBUZ
<b>AHİLİK FELSEFESİNİN BATI İKTİSADİ HAYATINDAKİ İZLERİ VE ÖNEMİ</b> <b>YRD. DOÇ. DR. YUSUF KEMAL ÖZTÜRK</b> ÖĞR. GÖR. DR. YILMAZ TOKTAŞ & ÖĞR. GÖR. SELAMİ SEDAT AKGÖZ

<b>GIRAY KHAN SESSION</b> <b>IBIS HOTEL</b>
<b>HEAD OF SESSION</b> <b>PROF. DR. SALİH ÖZTÜRK</b>
<b>NECİP FAZIL KISAKÜREK'İN ŞİİRLERİNDE TOPLUMSAL DEĞİŞME VE AİLE KURUMU</b> DOÇ. DR. KEMAL EROL & RIDVAN DEMİRCİ
<b>THE DIFFERENCES AND SIMILARITIES OF RANKINGS AND QUALITY REPORTS IN HIGHER EDUCATION: WHICH WAY TO GO?</b> PROF. DR. N. TOLGA SARUÇ ASST. PROF. ÇIĞDEM BÖRKE TUNALI & DR. IŞIL AYAS
<b>REWARDING HONEST TAXPAYERS: DOES IT WORK?</b> PROF. DR. N. TOLGA SARUÇ ASST. PROF. ÇIĞDEM BÖRKE TUNALI & DR. IŞIL AYAS
<b>FIGHT AGAINST CHILDREN OBESITY: THE IMPORTANCE OF PUBLIC POLICIES</b> PROF. DR. N. TOLGA SARUÇ ASST. PROF. ÇIĞDEM BÖRKE TUNALI & DR. IŞIL AYAS
<b>ENDÜSTRİ 4.0 SANAYİLEŞME SÜRECİNDE KÜRESEL LOJİSTİĞİN TÜRKİYE AÇISINDAN ÖNEMİ</b> YRD. DOÇ. DR. YUSUF KEMAL ÖZTÜRK ÖĞR. GÖR. DR. YILMAZ TOKTAŞ & ÖĞR. GÖR. SELAMİ SEDAT AKGÖZ
<b>REEL EFEKTİF DÖVİZ KURU OYNAKLIĞININ TÜRKİYE'NİN SEBZE VE MEYVE İHRACATI ÜZERİNE ETKİSİNİN ANALİZİ: SINIR TESTİ YAKLAŞIMI</b>

ÖĞR. GÖR. DR. YILMAZ TOKTAŞ & YRD. DOÇ. DR. YUSUF KEMAL ÖZTÜRK ÖĞR. GÖR. SELAMİ SEDAT AKGÖZANİ
ЖОО БОЛАШАҚ ДИЗАЙНЕР МАМАНДАРЫНА КӘСІБИ БІЛІМ БЕРУДІҢ МАЗМҰНЫ Крыкбаева С.М & Иманкулова Л.Б. Бакирова Л.Ш. & Кипшаков С.А. п.ғ.к. & Т.А.Букетов ат. ҚарМУ,

13:00/14:00

<b>GIRAY KHAN SESSION</b> <b>IBIS HOTEL</b>
<b>HEAD OF SESSION</b> <b>PROF. DR. HİMMET KARADAL</b>
<b>ANALYSIS OF INTANGIBLE CAPITAL SOURCES AND ENTREPRENEURIAL CHARACTERISTICS: AN EXPLANATORY MIXED METHOD STUDY</b> YRD. DOÇ. DR. MUHAMMET SAYGIN & PROF. DR. HİMMET KARADAL
<b>PERFORMANCE RANKING WITH MULTI-MOORA IN ENERGY SECTOR</b> ASSOC. PROF. DR. MUSTAFA SOBA & ASST. PROF. FATMA AKYÜZ RES. ASST. MERT DURMUŞ & RES. ASST. MÜFİT AYDIN & ÖMER DİNÇER
<b>USE OF TWITTER AS A MARKETING TOOL: "TWEETSALE" AS A FIRST IN THE WORLD</b> ASSOC. PROF. DR. MUSTAFA SOBA & ASST. PROF. DR. FATMA AKYÜZ RES. ASST. MERT DURMUŞ & RES. ASST. MÜFİT AYDIN & ÖMER DİNÇER

14:15/15:15

<b>GIRAY KHAN SESSION</b> <b>IBIS HOTEL</b>
<b>HEAD OF SESSION</b> <b>Prof. Dr. Salih ÖZTÜRK</b>
<b>CONCEPTUALISATION OF ECOPRENEURSHIP AND ITS TENDENCY FOR UNIVERSITY STUDENTS IN TURKEY</b> MEHMET GOKERİK & FURKAN GOKTAS
<b>MARKA DEĞERİ ÜZERİNDE OLUŞAN FARKINDALIĞIN, TÜKETİCİ TERCİHİNE ETKİSİ: CEP TELEFONU SEKTÖRÜ ÖRNEĞİ</b> MUHAMMET ESAT BOLAT
<b>MATHEMATICAL MODELING FOR QUALITY LOSS</b> MEHMET GOKERİK & FURKAN GOKTAS
<b>EFFECTIVENESS OF LOCAL ADMINISTRATIONS ON CITY MARKETING: THE CASE OF USAK PROVINCE</b> MEHMET GOKERİK & MUSTAFA TOSUN & FURKAN GOKTAS
<b>FATHER-SON RELATIONSHIP IN THE WORKS OF PAUL AUSTER</b> RES. ASSIST. ÖMER AYTAÇ AYKAÇ
<b>GÜNÜMÜZ TÜRK YARGI SİSTEMİNDE "YARGI BÜROKRASİSİ" SORUNU</b> MUHAMMET ESAT BOLAT & MUSTAFA TOSUN
<b>AİLE İŞLETMELERİNDE KURUMSALLAŞMA SÜRECİ VE KARŞILAŞILAN SORUNLAR: TÜRKİYE'DE TRB2 BÖLGESİ VAN İLİ ÖZELİNDE</b> ASSİT. PROF. DR.EMİNE CİHANGİR

15:30/16:30

<b>GIRAY KHAN SESSION</b> <b>IBIS HOTEL</b>
<b>HEAD OF SESSION</b> <b>Prof. Dr. Salih ÖZTÜRK</b>
<b>BİLGİ, YENİLİK VE TEKNOLOJİ YÖNETİMİNİN İŞLETMELERE FAYDALARI</b> ARŞ. GÖR. AYŞEGÜL İREM ULADI & ARŞ. GÖR. ŞÜKRÜ UFUK ULADI
<b>YÖNETİCİLERDEN ALGILANAN KARANLIK KİŞİLİK ÖZELLİKLERİNİN ÇALIŞANLARIN İŞ TATMİNİ İLE İLİŞKİSİNİN İNCELENMESİ</b> ARŞ. GÖR. EMRAH ÖZSOY & PROF. DR. KADİR ARDIÇ & YRD. DOÇ. DR. ÖZLEM BALABAN
<b>BİR ŞİRKET İÇİN EN İDEAL FİLO OTOMOBİLİNİN VIKOR YÖNTEMİYLE BELİRLENMESİ</b> ARŞ. GÖR. AYŞEGÜL İREM ULADI & ARŞ. GÖR. ŞÜKRÜ UFUK ULADI
<b>KÜLTÜREL DEĞERLERİN ÖRGÜTSEL HİYERARŞİ BAĞLAMINDA İNCELENMESİ</b> PROF. DR. KADİR ARDIÇ & ARŞ. GÖR. OSMAN USLU & ARŞ. GÖR. EMRAH ÖZSOY
<b>KARANLIK ÜÇLÜ'NÜN (NARSİSİZM, MAKYAVELİZM VE PSİKOPATI) ÜRETKENLİK KARŞITI DAVRANIŞLARA ETKİSİNİN İNCELENMESİ</b> PROF. DR. KADİR ARDIÇ & ARŞ. GÖR. EMRAH ÖZSOY & ARŞ. GÖR. OSMAN USLU

16:45/17:45

<b>GIRAY KHAN SESSION</b> <b>IBIS HOTEL</b>
<b>HEAD OF SESSION</b> <b>YRD. DOÇ. DR. EMİNE CİHANGİR</b>
OSMANİYE İLİ GENELİNDE KONUT ÖZELLİKLERİ İLE KONUT FİYATLARI ARASINDAKİ İLİŞKİNİN BELİRLENMESİ ARŞ. GÖR. AYŞEGÜL İREM ULADI & ARŞ. GÖR. ŞÜKRÜ UFUK ULADI
SOVYETLER BİRLİĞİ'NİN DAĞILMASI SONRASI KONUT GELİŞİMİ VE FİNANSMANI ALİ BİRVURAL & BURAK ERDOĞAN & MEHMET TAMER
SOVYETLER BİRLİĞİ TOPLU KONUT SİSTEMİYLE TÜRKİYE TOPLU KONUT SİSTEMİNİN KARŞILAŞTIRILMASI ALİ BİRVURAL & BURAK ERDOĞAN & MEHMET TAMER
GİRİŞİMCİLİĞİN DESTEKLEMESİNDE İŞ GELİŞTİRME MERKEZLERİ: VAN-İŞGEM ÖZELİNDE YRD. DOÇ. DR. EMİNE CİHANGİR

August 11, 2017 - DAY-II

09:45/10:45

<b>MIRSAID SULTANGALİYEV SESSION</b> <b>PREMIER LYBID HOTEL</b>
<b>HEAD OF SESSION</b> <b>DOÇ.DR. ÜMRAN TÜRKYILMAZ</b>
<b>HERKES İÇİN RESİM</b> YRD. DOÇ. GÖKHAN EKEN
<b>YOK ETMENİN VE YARATMANIN DUYGUSAL EŞİĞİNDE BİR SANAT ARAÇ OLARAK "ATEŞ"</b> YRD. DOÇ. GÖKHAN EKEN
<b>RENÉ DU PARQUET'NİN İSTANBUL'DA BİR YIL' INDAN YANSIDIĞI BİÇİMİYLE 19. YÜZYILDA TÜRKLER / OSMANLILAR</b> DOÇ. DR. ÜMRAN TÜRKYILMAZ
<b>AN IDEAL CONCERNING EUROPEAN IDENTITY: IS 'EUROPEANNESS' POSSIBLE</b> ASSOC. PROF. DR. MUSTAFA GÜLEÇ

11:00/12:00

<b>MIRSAID SULTANGALİYEV SESSION</b> <b>PREMIER LYBID HOTEL</b>
<b>HEAD OF SESSION</b> <b>PROF. DR. HİMMET KARADAL</b>
<b>İNOVASYON VE ÖRGÜTSEL PERFORMANS</b> ARŞ. GÖR. AYŞEGÜL İREM ULADI & ARŞ. GÖR. ŞÜKRÜ UFUK ULADI
<b>İNOVASYONUN VERGİ GELİRLERİNE ETKİSİ</b> YRD. DOÇ. DR. ADİL AKINCI
<b>HİZMETKÂR LİDERLİK İLE STRATEJİK İKY'NİN İŞTEN AYRILMA NİYETİNE ETKİLERİNİN İNCELENMESİ</b> PROF. DR. HİMMET KARADAL & ASST. PROF. DR. ZAFER ADIGUZEL
<b>KKTC'DE EKONOMİK BÜYÜME VE İŞGÜCÜ PİYASASI İSTİKRARININ SAĞLANMASI</b> YRD. DOÇ. DR. DEMET B. KALMAZ & YRD. DOÇ. DR. NURU GİRİTLİ
<b>EFL LEARNERS' VIEWS ON MOBILE APPLICATIONS</b> OKUTMAN YUNUS EMRE AKBANA YRD.DOÇ.DR.HAYRİYE BİLGİNER

13:00/14:00

<b>MIRSAID SULTANGALİYEV SESSION</b> <b>PREMIER LYBID HOTEL</b>
<b>HEAD OF SESSION</b> <b>YRD. DOÇ. DR. MEHMET GÜLLÜ</b>
<b>AİLE İÇİ KADINA KARŞI ŞİDDETTE KADINLARIN TUTUMLARININ BAZI DEMOGRAFİK DEĞİŞKENLERE GÖRE İNCELENMESİ: BİNGÖL İLİ ÖRNEĞİ</b> KASIM TATLILIOĞLU
<b>İŞE YABANCILAŞMANIN DEMOGRAFİK ÖZELLİKLER AÇISINDAN İNCELENMESİ ÜZERİNE BİR ARAŞTIRMA</b> YRD. DOÇ. DR. ENGİN KANBUR



<b>AİLE İÇİ KADINA KARŞI ŞİDDETE ERKEKLERİN TUTUMLARININ BAZI DEMOGRAFİK DEĞİŞKENLERE GÖRE İNCELENMESİ: BİNGÖL İLİ ÖRNEĞİ</b> KASIM TATLILIOĞLU
<b>ULUSAL AŞÇILIK MESLEK STANDARTI ÇERÇEVESİNDE YİYECEK-İÇECEK İŞLETMECİLİĞİ ÖĞRENCİLERİNİN MESLEKİ YETERLİLİK DÜZEYLERİNİN PRATİK AÇIDAN DEĞERLENDİRİLMESİ</b> YRD. DOÇ. DR. MEHMET GÜLLÜ
<b>ECONOMIC ANALYSIS OF INCREASING WATER SUPPLY IN TRNC USING A CGE MODEL</b> NURU GİRİTLİ & DEMET B. KALMAZ

**14:15/15:15**

<b>MIRSAID SULTANGALİYEV SESSION</b> <b>PREMIER LYBID HOTEL</b>
<b>HEAD OF SESSION</b> <b>PROF. DR. ABDULLAH KIRAN</b>
<b>ULUSLARARSI HUKUK BAĞLAYICI MIDIR?</b> PROF. DR. ABDULLAH KIRAN
<b>DEDE KORKUT HİKÂYELERİNDEN ÇAĞDAŞ TÜRK TİYATROSUNA "TEPEGÖZ" MOTİFİ</b> DOÇ. DR. NURULLAH ULUTAŞ
<b>AİLE İÇİ KADINA KARŞI ŞİDDET TUTUM ÖLÇEĞİ PUANLARININ BAZI DEMOGRAFİK DEĞİŞKENLERE GÖRE KARŞILAŞTIRMALI ANALİZ SONUÇLARI: BİNGÖL İLİ ÖRNEĞİ</b> KASIM TATLILIOĞLU
<b>TÜRKİYE'DE İŞ SAĞLIĞI VE GÜVENLİĞİ YÖNÜNDEN KAMU-ÖZEL SEKTÖR ÇALIŞANLARININ BEKLENTİLERİNİN KARŞILAŞTIRMASI</b> Öğr.Gör. Dr. Ömer Güngör & Yrd.Doç.Dr. Öznur GÖKKAYA Öğr.Gör. Barış DEMİR & Öğr.Gör. Zafer CESUR
<b>İKTİSAT EĞİTİMİNDE MATEMATİK KULLANIMI</b> YRD. DOÇ.DR. F. ZİŞAN KARA & İNCİ MİNE ÖZKAN

**15:30/16:30**

<b>MIRSAID SULTANGALİYEV SESSION</b> <b>PREMIER LYBID HOTEL</b>	<b>16: 45/ 17: 45</b>
<b>HEAD OF SESSION</b> <b>PROF.DR. HİMMET KARADAL &amp; PROF.DR. HASAN TUTAR</b>	
<b>BİLGİ YÖNETİMİNİN ÖRGÜTSEL USTALIK VE ÖRGÜT KÜLTÜRÜNE ETKİSİ ÜZERİNE ALAN ARAŞTIRMASI</b> DOÇ.DR. ÖMER OKAN FETTAHLIOĞLU & PROF. DR. HİMMET KARADAL & YRD. DOÇ. DR. MUHAMMET SAYGIN & DOÇ. DR. EMEL BAHAR	
<b>SAĞLIK ÇALIŞANLARININ ŞİDDETE MARUZ KALMA NEDENLERİ ÜZERİNE BİR ARAŞTIRMA</b> DOÇ. DR. EMEL BAHAR & DOÇ.DR. ÖMER OKAN FETTAHLIOĞLU ARŞ. GÖR. DUYGU TERZİ & SEVİLAY GÜLER	
<b>ÜNİVERSİTE ÖĞRENCİLERİNİN DEĞER ALGILARI ÜZERİNE ÇOK KÜLTÜRLÜ BİR KARŞILAŞTIRMA</b> PROF.DR. HASAN TUTAR & DOÇ.DR. MEHMET ALTINÖZ ARŞ. GÖR. DUYGU TERZİ & DR. ÖĞR. MEHMET ATAŞ	
<b>ENDÜSTRİ 4.0 ÇAĞINDA AR-GE/ PROJE YÖNETİMİ DERSİ KAPSAMINDA AKILLI EĞİTİM PRATİKLERİ</b> Öğr.Gör.Asiye YÜKSEL & Yrd.Doç.Dr.Öznur GÖKKAYA Prof.Dr. Hasan LATİF & Öğr.Gör. Barış DEMİR	
<b>İŞ ARAMA SÜRECİNİN KARMAŞIKLIĞI</b> Yrd. Doç. Dr. Öznur Gökçaya & Prof. Dr. Hasan Latif & Öğr.Gör. Barış Demir	
<b>MIRSAID SULTANGALİYEV SESSION</b> <b>PREMIER LYBID HOTEL</b>	
<b>HEAD OF SESSION</b> <b>PROF. DR. HASAN TUTAR &amp; DOÇ.DR. MEHMET ALTINÖZ</b>	
<b>THE SPIRIT OF THE TRADITIONAL SPACE OR LIVING IN "TOKİ HOUSES"</b> PROF. DR. HASAN TUTAR & ASSOC. PROF. DR. FERRUH TUZCUOĞLU	
<b>KİŞİLİK VE ÖRGÜTSEL ÖZDEŞLEŞME İLİŞKİSİ ÜZERİNE BİR ARAŞTIRMA: KAMU SEKTÖRÜ- ÖZEL SEKTÖR KARŞILAŞTIRMASI</b> PROF.DR. HASAN TUTAR & DOÇ.DR. MEHMET ALTINÖZ & ARŞ. GÖR. DUYGU TERZİ	
<b>EXAMINING THE IMPACTS OF STRATEGIC HUMAN RESOURCES MANAGEMENT AND SERVANT LEADERSHIP OVER EMPLOYEES' RULE BREAKING AND JOB SATISFACTION REACTIONS AND</b>	

UNDERSTANDING THE MODERATING EFFECT OF SERVANT LEADERSHIP  
PROF. DR. HİMMET KARADAL & ASST. PROF. DR. ZAFER ADIGÜZEL  
ASST. PROF. DR. MEHMET FARUK ÖZÇINAR

17:50/18:50

**MIRSAID SULTANGALIYEV SESSION**  
**PREMIER LYBID HOTEL**

**HEAD OF SESSION**  
**PROF.DR. ILYAS AKHİSAR**  
**ASSOC. PROF.DR. KAŞIF BATU TUNAY**

**BİLGİ UÇURMA (WHISTLEBLOWING) VE İŞ HUKUKU AÇISINDAN DEĞERLENDİRİLMESİ**  
ÖĞR. GÖR. ERKAN BİLGE

**6360 SAYILI YASANIN GETİRDİKLERİ VE SONRASINDA TÜRKİYE'DE**  
**BÜYÜKŞEHİR VE İL BELEDİYELERİNİN SAYISAL DEĞERLENDİRİLMESİ**  
ÖĞR. GÖR. ALİ BİRVURAL & ÖĞR. GÖR. BURAK ERDOĞAN & ÖĞR. GÖR. MEHMET TAMER

**TÜRK SİGORTA SEKTÖRÜNÜN EKONOMİK, POLİTİK VE YASAL ÇERÇEVEDEN DEĞERLENDİRİLMESİ**  
LEC. FUAT ÇAMLİBEL & PROF.DR. ILYAS AKHİSAR & ASSOC. PROF. DR. KAŞIF BATU TUNAY

**THE EFFECT OF INCOME-EXPENDITURE RATIO ON BANK'S PERFORMANCE: AHP APPLICATION**  
PROF.DR. ILYAS AKHİSAR & LECTURER. FUAT ÇAMLİBEL & ASSOC. PROF.DR. KAŞIF BATU TUNAY

**TÜRKİYE'DE TAKİPTEKİ TİCARİ BANKA KREDİLERİ VE KREDİ AÇIĞI ARASINDAKİ NEDENSELLİKLER**  
ASSOC. PROF.DR. KAŞIF BATU TUNAY & PROF.DR. ILYAS AKHİSAR & LECTURER. FUAT ÇAMLİBEL

12 AĞUSTOS 2017 - 3.GÜN

11:00 - 12:00

**GIRAY KHAN SESSION**  
**IBIS HOTEL**

**HEAD OF SESSION**  
**PROF. DR. SALİH ÖZTÜRK & DOÇ. DR. ÖMER OKAN FETTAHLIOĞLU**

**NATION ON TURKISH TAX SYSTEM IN TERMS OF TANZI'S CONCENTRATION, DISPERSION AND SPECIFITY INDEXES**  
ASSOC. PROF. DR. OSMAN FATİH SARAÇOĞLU  
ASSOC. PROF. DR. EREN ÇAŞKURLU & RESEARCH ASSISTANT ÖNER GÜMÜŞ

**Мектеп тәрбие жұмысын басқару және ұйымдастыру ерекшеліктері**  
Утегенова Салима Мұқатқызы & Садыкова Динура Адилхановна

**MESLEK YÜKSEKOKULU ÖĞRENCİLERİNİN BİLİME YÖNELİK TUTUMLARININ İNCELENMESİ**  
YRD. DOÇ. DR. BİRSEL AYBEK

ÖĞR. GÖR. SİDDİK DOĞRULUK & ARŞ. GÖR. SEDA BAYSAL  
ARŞ. GÖR. YALÇIN MUTLUAY & ARŞ. GÖR. AYŞE RABİA BAŞARAN UĞUR

**Хунармандчилик рисодалари – “устоз шогирд” анъаналарида маънавий- ахлоқий**  
**қоидаларни белгилаб берувчи меъерий хужжат.**

Давлатова Саодат Тиловбердиевна & Норбўтаева Гулчеҳра Қувондиқ қизи

**ÖN LİSANS PROGRAMLARINDA ÖĞRENİM GÖREN ÖĞRENCİLERİN E-ZORBALIK VE E-MAĞDURİYET**  
**DAVRANIŞLARI ARASINDAKİ İLİŞKİNİN İNCELENMESİ**

YRD. DOÇ. DR. BİRSEL AYBEK  
ÖĞR. GÖR. SİDDİK DOĞRULUK & ARŞ. GÖR. SEDA BAYSAL  
ARŞ. GÖR. AYŞE RABİA BAŞARAN UĞUR & ARŞ. GÖR. YALÇIN MUTLUAY

**MESLEK YÜKSEKOKULU ÖĞRENCİLERİNİN SOSYAL AĞLARI KULLANIM AMAÇLARININ ÇEŞİTLİ**  
**DEĞİŞKENLERE GÖRE İNCELENMESİ**

YRD. DOÇ. DR. BİRSEL AYBEK  
ÖĞR. GÖR. SİDDİK DOĞRULUK & ARŞ. GÖR. SEDA BAYSAL  
ARŞ. GÖR. YALÇIN MUTLUAY & ARŞ. GÖR. AYŞE RABİA BAŞARAN UĞUR

**ХУДОЖЕСТВЕННЫЕ НАПРАВЛЕНИЯ СОВРЕМЕННОМ ПРОИЗВЕДЕНИИ ИСКУССТВА**  
Крыкбаева С.М.

**БІЛІМ САПАСЫН АРТТЫРУДА БАҚЫЛАУ ЖӘНЕ БАҒАЛАУ ҚЫЗМЕТІ**  
Г.Ә. Мұратбаева & С.С. Қоңырбаева

13:00 - 14:00

<b>GIRAY KHAN SESSION</b> <b>IBIS HOTEL</b>
<b>HEAD OF SESSION</b> <b>PROF. DR. SALİH ÖZTÜRK &amp; Сараш Сахиқызы Қоңырбаева</b>
ДАРЫНДЫ БАЛАМЕН ЖҰМЫС ІСТЕЙТІН ПЕДАГОГТЫҢ КӘСІБИ-ТҰЛҒАЛЫҚ БІЛІКТІЛІГІ Садыкова Марияш Адилхановна & Хасенова Жумагул Қажыбаевна
<b>БАЛҚАШ КӨЛІНІҢ ЭКОЛОГИЯЛЫҚ ЖАҒДАЙЫ</b> Медеуова Ғалия Жұмакановна & Садыкова Дамежан Адилхановна
<b>KNOWLEDGE MANAGEMENT CAPABILITY: A SCALE ADAPTATION STUDY</b> PHD CANDIDATE. CENK TUFAN & ASSISTANT PROF. DR. ÖZLEM YAŞAR UĞURLU ASSOC. PROF. DR. DUYGU KIZILDAĞ
<b>THE RELATIONSHIP BETWEEN TAX POLICY ANALYSIS AND TAX COMPLIANCE PERCEPTION: AN EXPERIMENTAL STUDY ON UNIVERSITY STUDENTS</b> ASSOC. PROF. DR. OSMAN FATİH SARAÇOĞLU & ASSOC. PROF. DR. EREN ÇAŞKURLU RESEARCH ASSISTANT ÖNER GÜMÜŞ
Ўзбек гиламдўзлиги анъаналарининг локал хусусиятлари (Жанубий худудлар мисолида) Саодат Давлатова

14:00 - 15:00

<b>GIRAY KHAN SESSION</b> <b>IBIS HOTEL</b>
<b>HEAD OF SESSION</b> <b>PROF. DR. SALİH ÖZTÜRK &amp; DOÇ. DR. ÖMER OKAN FETTAHLIOĞLU</b>
DIFFERENT ISLAMIC COMMENTS AND TODAY'S DISCUSSION PROF. DR. ABDULHAMİT SİNANOĞLU
DİNİ ANLAMA METOTLARI ÜZERİNE BİR DEĞERLENDİRME PROF. DR. SELİM ÖZARSLAN
КОНЦЕНТРАТОРНЫЕ СОЛНЕЧНЫЕ ЭЛЕМЕНТЫ С КОРРЕКТИРУЮЩИМИ ЗЕРКАЛАМИ Садыкова Дамежан Адилхановна & Даутбек Алан Нұрланович
KUR'AN'IN TEMEL KAVRAMLARINA ORYANTALİST YAKLAŞIMIN SORUNLARI: "VAHİY" KAVRAMI ÜZERİNDEN ELEŞTİREL BİR ANALİZ FATİH ALTUN & REYHAN ÇAĞLAYAN ALTUN
<b>GIRAY KHAN SESSION</b> <b>IBIS HOTEL</b>
<b>HEAD OF SESSION</b> <b>PROF. DR. SALİH ÖZTÜRK &amp; YRD. DOÇ. DR. MUSTAFA BAŞKONAK</b>
DÜNYADA VE TÜRKİYE'DE GENEL HATLARIYLA ÖZEL EĞİTİM KRONOLOJİSİ YRD. DOÇ. DR. MUSTAFA BAŞKONAK
MESLEK YÜKSEKOKULU MEZUNLARININ İSTİHDAM SORUNLARI VE ÇÖZÜM ÖNERİLERİ FATİH DELEN
AİLELERİN VE ÖĞRENCİLERİN OLUMSUZ MESLEKİ EĞİTİM ALGISI, NEDENLERİ VE SONUÇLARI FATİH DELEN
TOPLUSAL CİNSİYET ŞİDDET KADIN VE DİN ASSOC. PROF. DR. ALİ BAYER
TÜRK TOPLUMUNDA KADININ DEĞİŞEN ROLLERİNİN AİLE İÇİ İLİŞKİLERE ETKİSİ ASİST PROF. DR. ALİ BAYER
ENGEL ÇEŞİTLERİNE GÖRE ENGELLİLİK İFADE EDEN KAVRAMLAR YRD. DOÇ. DR. MUSTAFA BAŞKONAK
ŞİDDET VE NAMUS CİNAYETLERİN BİR SEBEBİ OLARAK NAMUS ALGISI ASSOC. PROF. DR. ALİ BAYER
GÖRME-İŞİTME ENGELLİ BİREYLER (DEAF-BLIND) İÇİN DİN EĞİTİMİ VE KUR'AN-I KERİM ÖĞRETİMİ YRD. DOÇ. DR. MUSTAFA BAŞKONAK
KUR'AN'A GÖRE BİRLİKTE YAŞAMA KÜLTÜRÜ YRD. DOÇ. DR. DURAN ALİ YILDIRIM
GENÇLERİN İNTERNET KULLANIMININ BİR ÖNCÜLÜ OLARAK KİŞİLİK: YÜKSEKÖĞRENİM ÖĞRENCİLERİ ÖRNEĞİ

15:  
00/  
16:  
00

YRD. DOÇ. DR. DURDU MEHMET BİÇKES

Celal YILMAZ

**THE FUTURE MEANING OF IMMIGRATION IN TURKEY**

YRD.DOÇ.DR.HAYRIYE BİLGİNER

OKUTMAN YUNUS EMRE AKBANA

**THE ROLE OF KNOWLEDGE AND ITS IMPACTS ON DEVELOPMENT**

Zekeriya NAS



# DMITRI YAVORINITSKI 1<sup>st</sup> INTERNATIONAL EUROPEAN CONGRESS ON SOCIAL SCIENCES

## CONGRESS PICTURES





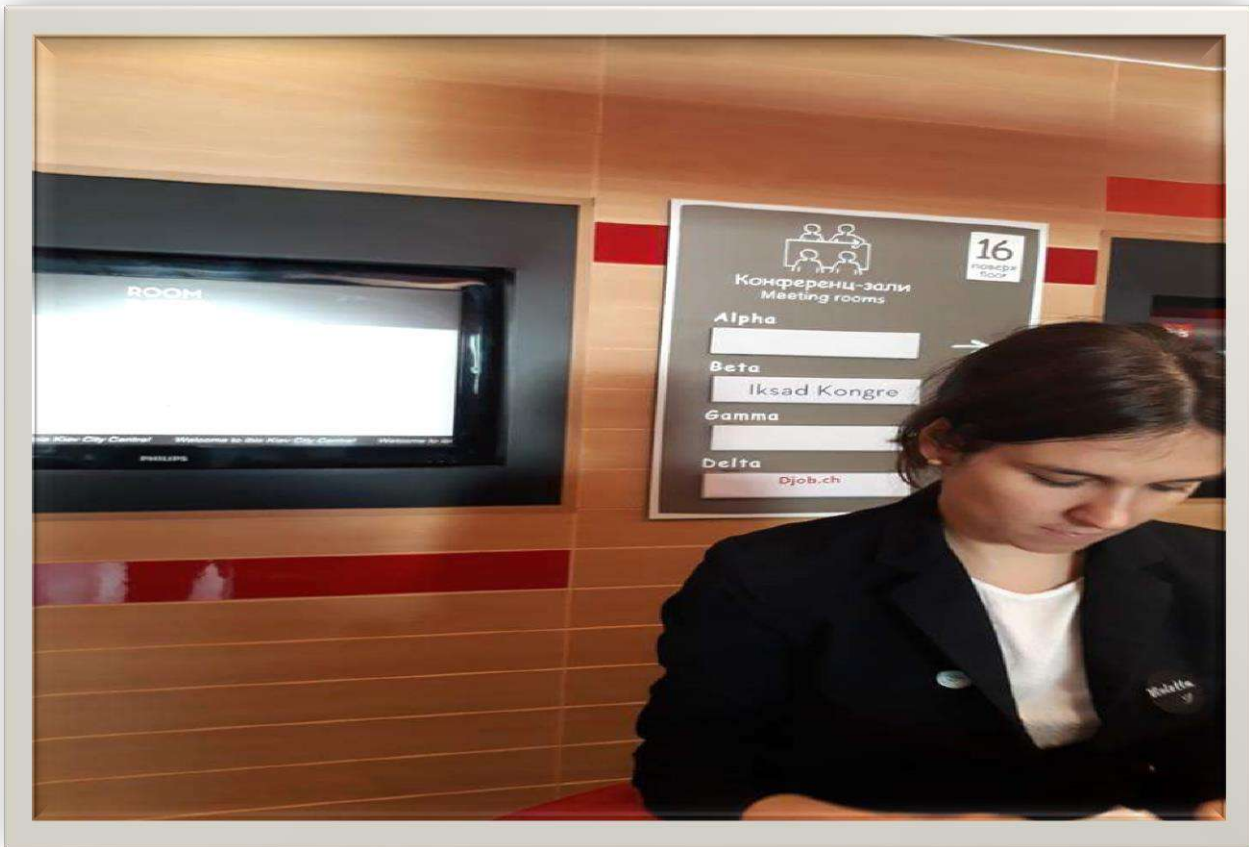

# DMITRI YAVORINITSKI 1<sup>st</sup> INTERNATIONAL EUROPEAN CONGRESS ON SOCIAL SCIENCES

## FOREWORD



Distinguished academics

From the beginning of İKSAD, we always eager to serve academic researches, ethic and microverers. Today, our Turkish flag flicking passion blew away us to Ukraine. Ukraine is the largest country in Europe and it is a country with more than a thousand years of history and traditions that originate in antiquity. Our relationship with Ukraine dates back to Ottoman Term. After the founding of Republic of Turkey, we began to establish a good inteaction with Ukraine. As to Ukraine, the well-known events took place there in 1917-1918. The foundation of the Central Council "Tsentralna Rada" and proclamation of the Ukrainian People's Republic" signified that independent Ukraine appeared on the political map of Europe. It should be emphasized that Turkey was one of the first states in the world to announce officially about recognition of sovereign Ukraine. Ahmet Muhtar Bey, in the capacity of the Ambassador of Turkey to Ukraine and Ahmed Ferid Bey, of the Consul were sent to Kyiv. Just after the collapsion of Soviet Union, Turkey recognized Ukraine's independence on 16 December 1991, since then our relationship goes better each day. Now it is gained the status of strategic partnership, with the establishment of High Level Strategic Council in 2011. In order to strengthen economic and humanitarian ties, visa-free regime between Turkey and Ukraine was put into force on 1 August 2012. The recent development is passport-free reciprocal travel regime in 2017.

As the head of the Institute of Economic Development and Social Researches, I was pleased to welcome you to this landmark congress on social sciences, performed in Kiev/Ukraine. I was all the more delighted to welcome you with your valuable studies. Through this conference, we liked to engage with all of you in an open and constructive dialogue about different disciplines and how to cooperate with foreign academics. There are increasing concerns from Ukrainian scientists about the potential of Turkish academics. And this is probably just the tip of the iceberg considering that best scientests of Turkey.

I believe in that as the number of such conferences increase, the other part of science World will know more about our country. From the beginning of İKSAD, we always eager to serve academic researches, ethic and microverers.

Again, I would like to thanks all the participant, organizing committe and scientific advisory committee.

Kind regards

**MUSTAFA LATİF EMEK**

*President of Institution of Economic Development and Social Researches*



# DMITRI YAVORINITSKI 1<sup>st</sup> INTERNATIONAL EUROPEAN CONGRESS ON SOCIAL SCIENCES

## CONTENTS

<b>CONGRESS ID</b>	<b>i</b>
<b>SCIENTIFIC ADVISORY BOARD</b>	<b>ii</b>
<b>CONGRESS PROGRAMME</b>	<b>iv</b>
<b>CONGRESS PICTURES</b>	<b>xi</b>
<b>FOREWORD</b>	<b>xiv</b>
<b>CONTENTS</b>	<b>xv</b>

## FULL TEXTS

<b>Садыкова Дамежан Адилхановна &amp; Даутбек Алан Нұрланович</b> КОНЦЕНТРАТОРНЫЕ СОЛНЕЧНЫЕ ЭЛЕМЕНТЫ С КОРРЕКТИРУЮЩИМИ ЗЕРКАЛАМИ	<b>1</b>
<b>Саодат Давлатова</b> ЎЗБЕК ГИЛАМДЎЗЛИГИ АНЪАНАЛАРИНИНГ ЛОКАЛ ХУСУСИЯТЛАРИ (ЖАНУБИЙ ҲУДУДЛАР МИСОЛИДА)	<b>7</b>
<b>Крыкбаева С.М. &amp; Иманкулова Л.Б. &amp; Бакирова Л.Ш. &amp; Кипшаков С.А.</b> ЖОО БОЛАШАҚ ДИЗАЙНЕР МАМАНДАРЫНА КЭСІБИ БІЛІМ БЕРУДІҢ МАЗМҰНЫ	<b>14</b>
<b>Крыкбаева Сара Мукашевна</b> ЗАМАНАУИ ӨНЕР ТУЫНДЫЛАРЫНДАҒЫ КӨРКЕМДІК БАҒЫТ	<b>23</b>
<b>Медеубаева Кенжехан Турапбековна &amp; Садирбекова Динара Қалымбекқызы &amp; Сейтенова Салима Сейтеновна &amp; Қылышпай Баян Сағындыққызы</b> БАҒАЛАУ ТЕХНОЛОГИЯСЫНЫҢ ОҚУ ҮДЕРІСІНДЕГІ МАҢЫЗЫ	<b>32</b>
<b>Медеуова Ғалия Жұмакановна &amp; Садыкова Дамежан Адилхановна</b> БАЛҚАШ КӨЛІНІҢ ЭКОЛОГИЯЛЫҚ ЖАҒДАЙЫ	<b>40</b>
<b>Г.Ә. Мұратбаева &amp; С.С. Қоңырбаева</b> БІЛІМ САПАСЫН АРТТЫРУДА БАҚЫЛАУ ЖӘНЕ БАҒАЛАУ ҚЫЗМЕТІ	<b>46</b>
<b>Давлатова Саодат &amp; Норбўтаева Гулчеҳра Қувондиқ</b> ҲУНАРМАНДЧИЛИК РИСОЛАЛАРИ –“УСТОЗ-ШОГИРД” АНЪАНАЛАРИДА МАЪНАВИЙ-АХЛОҚИЙ ҚОИДАЛАРНИ БЕЛГИЛАБ БЕРУВЧИ МЕЪЁРИЙ ҲУЖЖАТ	<b>53</b>
<b>Утегенова Салима Мұқатқызы &amp; Садыкова Динура Адилхановна</b> Мектеп тәрбие жұмысын басқару және ұйымдастыру ерекшеліктері	<b>72</b>

<b>Садыкова Марияш Адилхановна &amp; Хасенова Жумагул Қажыбаевна</b> МЕКТЕП ТӘРБИЕ ЖҢЙЕСІН ҚҒРУДЫҢ ШАРТТАРЫ ЖӘНЕ ПРИНЦИПТЕРІ	77
<b>Мұратбаева Гулнар Абылкасымқызы &amp; Қоңырбаева Сараш Сахиқызы &amp; Садирбекова Динара Қалымбекқызы</b> БОЛАШАҚ ПЕДАГОГТАРДЫҢ БАСҚАРУШЫЛЫҚ ҚАБИЛЕТТЕРІН ҚАЛЫПТАСТЫРУДЫҢ ЗЕРТТЕЛУІ	82
<b>Сейтенова Салима Сейтеновна &amp; Медеубаева Кенжехан Турапбековна &amp; Садирбекова Динара Қалымбекқызы &amp; Қылышпай Баян Сағындыққызы</b> СТУДЕНТТЕРДІҢ СӨЗ МӘДЕНИЕТІН ЖЕТІЛДІРУДІ ҰЙЫМДАСТЫРУ ФОРМАЛАРЫ	88

# КОНЦЕНТРАТОРНЫЕ СОЛНЕЧНЫЕ ЭЛЕМЕНТЫ С КОРРЕКТИРУЮЩИМИ ЗЕРКАЛАМИ

*Садыкова Дамежан Адилхановна*

*М.е.н., стр препод*

*КазГосЖенПУ*

*Даутбек Алан Нұрланович*

*студент 3 курса специальности*

*Математическое и компьютерное моделирование*

*Международный Университет Информационных Технологий*

*Sadykova Damezhan*

*Master of Science, senior lecturer*

*Kazakh State Women's Teacher Training University, Almaty, Kazakhstan*

*damelia\_71@mail.ru*

*Dautbek Alan*

*Researcher International Information Technology University Almaty, Kazakhstan*

*dautbekov07@gmail.com*

## **Аннотация**

**Цель данной работы:** Целью данной работы является развитие энергетики на возобновляемых, т.е. практически нескончаемых источниках энергии и разработки концентраторных солнечных элементов с корректирующими зеркалами, имеющих низкие требования к системе наведения. С применением самых высокоэффективных кремниевых солнечных элементов (кпд-25%). Это позволит обеспечить самую низкую себестоимость солнечной электроэнергетики.

**Актуальность работы:** Энергетическая проблема - одна из основных проблем, которая стоит перед человечеством. И следует отметить, что как атомная, так и термоядерная энергетики, вызывают тепловое загрязнение, опасность которого состоит в глобальном изменении климата. Это один из самых актуальных вопросов.

**Новизна исследования:** В данном проекте исследованы разные методы выработки электроэнергии. В этом заключается новизна исследования.

**Выводы:** Разработан эскизный проект высокоэффективного концентраторного СЭ с корректирующими зеркалами и проведена оценка влияния отражающих зеркал на параметры СЭ. Для создания СЭ с очень низкой себестоимостью я выбираю высокоэффективные кремниевые СЭ и точечный тип концентраторов с корректирующими зеркалами наиболее простой конструкции, что позволит значительно снизить себестоимость солнечных батарей, увеличить апертуру и уменьшить потребность в кремнии в сотни раз.

Энергетическая проблема - одна из основных проблем, которая стоит перед человечеством. Уже сейчас ясно, что традиционная энергетика, основанная на сжигании угля, нефти и газа скоро исчерпает себя. По мнению пессимистов, это может произойти в ближайшие 30-50 лет, а по мнению оптимистов - в течение 150-200 лет. При сжигании химически ценного сырья - нефти, происходит загрязнение окружающей среды и повышение температуры.

По подсчетам ученых, солнечная энергия, достигающая поверхности Земли, превышает все потребности человечества в энергии примерно в 10 тыс раз.

Пока что доля солнечной энергетики в глобальном энергобалансе составляет лишь около 0.1% — уж очень дороги "солнечные киловатты".

Однако уже никто не сомневается что у солнечной энергетики большое будущее.

Самые эффективные экспериментальные установки пока не в состоянии производить электроэнергию дешевле 10-12 центов за 1 кВт, что в несколько раз дороже, чем при использовании традиционных источников энергии.

Министерство энергетики США анонсировало программу "SunShot", целью которой является снижение удельных затрат на возведение солнечных электростанций в 4 раза по сравнению с текущим уровнем (не более \$1 за 1 Вт мощности) в течение 6 лет. Для этого стоимость фотобатарей необходимо сократить до около 25 центов за 1 Вт и довести их КПД до более 20%. Все затраты на установку модулей и содержание станций не должны превышать 50 центов за 1 Вт.

Дочерняя Фирма корпорации Боинг приступает к организации производства концентраторных солнечных элементов (степень концентрации 1000) с применением самых высокоэффективных (кпд-42%), но и самых дорогих трех каскадных гетероструктурных фотопреобразователей. В России

Наблюдательный совет РОСНАНО одобрил проект серийного производства концентраторных солнечных фотоэлектрических установок 3-го поколения в 2013 – 2015 гг. на суммарную мощность 85 МВт в год. Разработчик технологии: Физико-технический институт им. А.Ф. Иоффе РАН



1<sup>ое</sup> поколение:  
Кристаллический Кремний

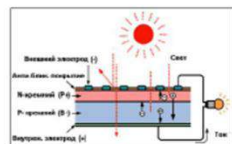

2<sup>ое</sup> поколение:  
Тонкие пленки

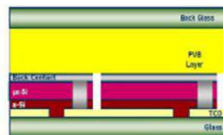

3<sup>ое</sup> поколение:  
Гетероструктуры  
(концентраторы)

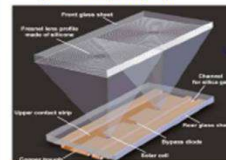

Моей целью является снижение стоимости солнечной батареи.

Для достижения цели я разработал конструкцию концентраторных солнечных элементов с корректирующими зеркалами, имеющих низкие требования к системе наведения. Вместо дорогих гетероструктурных СЭ я применил высокоэффективные кремниевые солнечные элементы (кпд-25%). Это позволит обеспечить самую низкую себестоимость солнечной электроэнергии.

**Концентраторы могут фокусировать в линию или в точку.**

Концентраторы больших размеров громоздки. Маленькие гетероструктурные СЭ с концентраторами компактные.

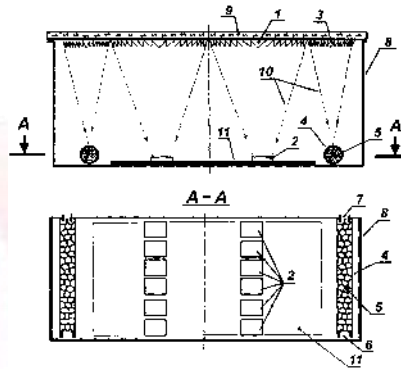
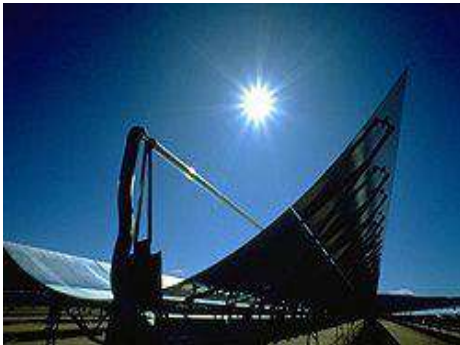
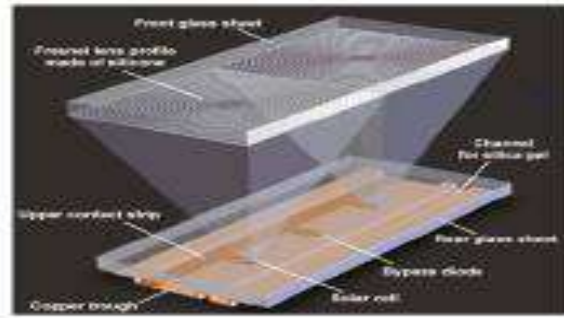

Линейно-параболические концентраторы в течении дня вообще не требуют наведения. Нужно только корректировать годовые изменения угла падения солнечных лучей. Для примера фирма «Боинг» и ФТИ им. А.Ф.Иоффе применяют концентраторы собирающие свет в точку.

Недостатки концентраторных систем фирмы «Боинг» и ФТИ им.А.Ф.Иоффе в том, что Высокая стоимость наногетероструктурных СЭ.Самый дорогой из всех концентраторных СЭ Маленький СЭ расположен перед фокусом, вследствие этого: Требуется очень точная (0,1 градуса) и дорогая система наведения на солнце. Такая конструкция не позволяет собирать рассеянный свет и в облачные дни фототок будет почти нулевым

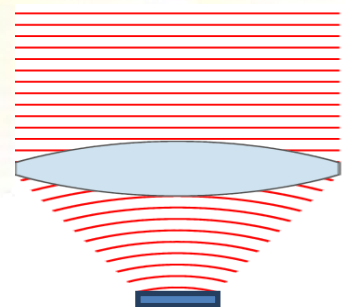
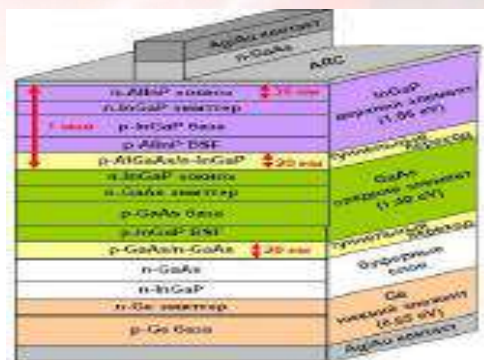

Сравним GaInP/GaAs/Ge наногетероструктуру фотопреобразователя и высокоэффективный кремниевый СЭ трехкаскадного

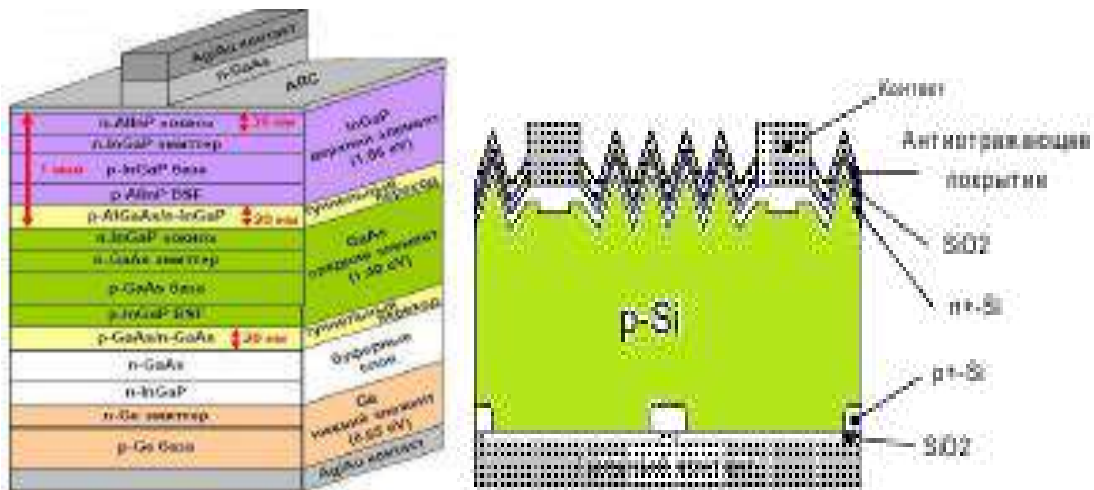

КПД гетероструктурных СЭ 32 - 42%, а высокоэффективных кремниевых 25 - 28% но кремниевые СЭ стоят в сотни раз дешевле. Поэтому для удешевления СЭ мы выбираем высокоэффективные кремниевые СЭ малых размеров и концентратор с корректирующими зеркалами. Принцип работы концентратора с корректирующими зеркалами мы разместим СЭ за фокусом и поставим по бокам корректирующие зеркала.

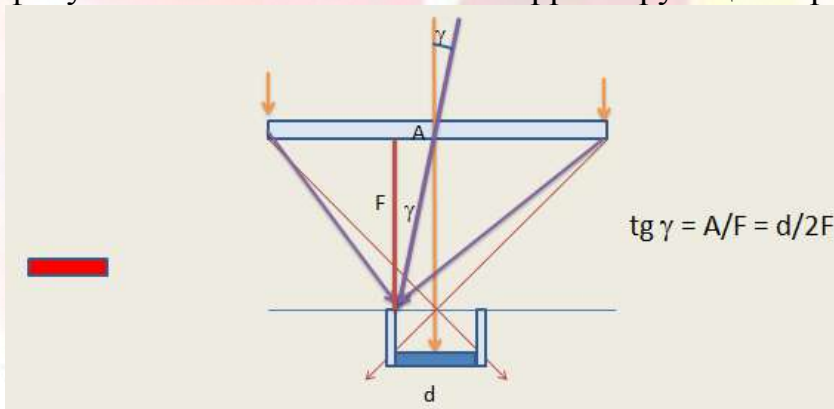

Размещение СЭ за фокусом и применение корректирующих зеркал позволяет вернуть весь световой поток на СЭ при смещении угла падения на  $\pm g = 2g$  (апертура).

Концентраторы с корректирующими зеркалами можно сделать линейными или фокусирующими в точку. Сравним их.

Если фокус-точка то для $K=100$ , при $d_{CЭ}=7$ мм $D_{\text{линзы}} = 70$ мм. $tg \alpha = d/2F$				Фокус-линия 00, при $d=7$ мм $D=700$ мм			
F, мм	300	200	100	F, мм	300	200	100
Апертура град. 2g,	1,96	2,88	4	Апертура град. 2g,	1,96	2,88	4
t, дней	5,88	8,6	12	t, дней	5,88	8,6	12
$t = 2g$ (1440мин/360град) $K = D^2/d^2$				$t = 2g$ (182 дня)/60град $K = D/d$			
При фокусировании в точку концентраторный СЭ может иметь апертуру до $40^\circ$ и быть компактным. Может собирать рассеянный свет, вырабатывая электроэнергию и в облачные дни. Для линзы 7 см можно поставить и 2 мм кремниевый СЭ, но тогда резко уменьшится апертура, а цена уменьшится не намного.				При фокусировании в линию концентраторный СЭ может иметь апертуру до $4^\circ$ и будет более громоздким. Рассеянный свет почти не собирается. Единственное преимущество, коррекцию наведения требует раз в несколько дней			

## Эксперимент

Рассмотрим систему из двух линз.

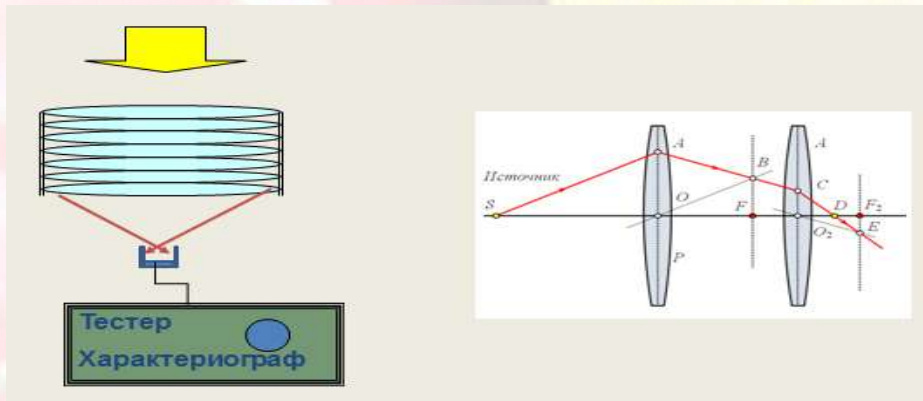

Для моделирования использовали линзы диаметром 10 см и фокусным расстоянием 30 см. Для уменьшения фокусного расстояния собирали батарею до 7 линз. При использовании 7 линз  $F=4$  см.

## Выводы

Разработан эскизный проект высокоэффективного концентраторного СЭ с корректирующими зеркалами и проведена оценка влияния отражающих зеркал на параметры СЭ.

Из приведенных расчетов видно:

1. При фокусировании в точку концентраторный СЭ получается более компактным. Применение корректирующих зеркал позволяет собирать солнечный свет с апертурой до  $40^\circ$  градусов, что, гораздо больше известных аналогов. Это позволяет собирать рассеянный свет и использовать самые простые системы наведения, имеющие низкую себестоимость. Квадратный 7 мм СЭ будет гораздо дешевле 2 мм гетероструктурного СЭ.

2. При фокусировании в линию концентраторный СЭ получается более громоздким и апертура гораздо меньше. Единственное преимущество – коррекцию наведения нужно делать только 1 раз в день.

Для создания СЭ с очень низкой себестоимостью мы выбираем высокоэффективные кремниевые СЭ и точечный тип концентраторов с корректирующими зеркалами наиболее простой конструкции, что позволит значительно снизить себестоимость солнечных батарей, увеличить апертуру и уменьшить потребность в кремнии в сотни раз.





## Ўзбек гиламдўзлиги анъаналарининг локал хусусиятлари (Жанубий ҳудудлар мисолида)

Саодат Давлатова тарих фанлари номзоди,  
катта илмий ходим  
Ўзбекистон Республикаси Фанлар Академияси  
Тарих институтининг  
saodatdavlatova@yandex.ru

**Резюме:** Мақолада ўзбек гиламдўзлиги анъаналарининг жанубий ҳудудлар (Қашқадарё ва Сурхондарё) га хос локал хусусиятлари ёритилади. Шунингдек, ўзбек хунармандчилигида гилам тайёрлаш усуллари, гилам тўқиш хом-ашёлари, тўқувчилик дастгоҳлари, гиламларни тўқишда ишлатиладиган ипларни бўйиш жараёни, гилам турлари ва уларнинг фарқли жиҳатлари кўрсатилади.

**Калит сўзлар:** гиламчилик, хунармандчилик, дастгоҳ, гилам турлари, жун, гилам маҳсулотлари.

### Локальные особенности традиций узбекского ковроткачества (на примере южных регионов Узбекистана)

**Резюме:** В статье прослежены локальные особенности традиций узбекского ковроткачества на примере образцов из южных регионов (Кашкадарьинской и Сурхандарьинской областей) Узбекистана. Также, показаны отличительные черты в процессах подготовки сырья и ткацких станков, в том числе процесса крашения пряжи, также описаны виды ковров и их особенности.

**Ключевые слова:** ковроткачество, ремесло, ткацкий станок, виды ковров, шерсть, ковровые изделия.

### Local features of traditions of Uzbek carpet weaving (on the example of southern regions of Uzbekistan)

In the article is enlightened local features of traditions of the Uzbek carpet weaving on examples of samples from southern regions (Kashkadarya and Surkhandarya regions) of Uzbekistan. Also, are shown distinctive features in the processes of preparing raw materials and weaving machines, including the dyeing process of yarns, and are also described types of carpets and their features.

**Key words:** carpet weaving, craft, loom, types of carpets, wool, carpet products.

Гиламдўзлик узок ривож топган тўкимачиликнинг ноёб турларидан бири ҳисобланиб, асрлар давомида ўз анъаналарини давом эттириб шаклланиб келган<sup>1</sup>. Гиламчилик билан асосан аёллар шуғулланиб, улар уй жиҳозлари, намат, кигиз, гилам ва гилам маҳсулотларини кўплаб тўқишган.

Гиламдўзлик асосан, чорвачилик билан узвий боғлиқ бўлиб, Ўзбекистоннинг Андижон, Самарқанд, Қашқадарё, Сурхондарё, Бухоро шаҳарларида, Амударёнинг куйи томонларида тараққий этган ва бугунги кунгача давом этиб келмоқда. Жумладан, Ўзбекистоннинг жанубий ҳудудлари (Қашқадарё ва Сурхондарё вилоятлари) қадимий ва такрорланмас ўзига хос этнографик минтақа эканлиги билан ажралиб туради. Воҳаларда бу хунар тури аёллар ишлаб чиқаришига асосланган бўлиб, гиламдўз усталар ўзига хос тукли ва туксиз гиламлар тўқишнинг турлича техникасига эга бўлганлар<sup>2</sup>.

<sup>1</sup> Жабборов И. Ўзбек халқи этнографияси. – Т.: Ўқитувчи, 1994. Б.309

<sup>2</sup> Фахретдинова Д.А. Декоративно-прикладное искусство Узбекистана. Ташкент, 1972. стр.17-20.

**Гидам тўқиш усуллари.** Гидамлар, асосан табиий бўёқларда бўялган маҳаллий жун ва пахта, жуда кам ҳолларда эса ипак толалардан уй шароитида тўқилган. Эчки жуни, туя юнги, пахта, ипак толасидан йиғирилган иплар гидамдўзликда ёрдамчи маҳсулот сифатида ишлатилган.

XIX аср охири XX аср бошларида гидамдўзликнинг асосий хом ашёси кўй жуни ҳисобланган. Жанубий воҳалар гидамдўзлари Россиядан келтирилган жун турларидан деярли фойдаланишмаган. Бироқ, Афғонистон, Эрон ва Шарқий Туркистондан келтирилган маҳсулотлардан ишлатиладиглиги борасида маълумотлар учрайди<sup>3</sup>.

Қашқадарё гидамларида дашт чорвадор қабилаларининг гидамдўзлик анъаналари сезилиб туради. Воҳа гидамдўзлигида асосан геометрик нақшлар ва қисман ислимий безаклар ишлатилган. Асосий хом – ашёси кўй, эчки<sup>4</sup> жуни ҳамда туя юнгидан бўлган гидамдўзлик илгари кўчманчи ҳаёт кечирган халқларда (туркман, араб, ўзбекларнинг кўнғирот, сарой, манғит уруғлари) кенг тарқалган бўлиб, уларга Қашқадарёнинг ғарбий ва марказий туманлари (Мубо-рак, Дехқонобод, Чирокчи, Ғузор, Қамаш) киради. Вилоятнинг ғарбий ва жануби - ғарбидаги Муборак, Дехқонобод туманларида қадимдан яшаган кўч-манчи ва чорвадор ўзбек қабилаларидан кўнғиротлар, шунингдек, туркманлар, араблар гидам буюмларидан кенг фойдаланганлар<sup>5</sup>.

Гидам турли жойларга ўтов, қапа ёки уй хоналарининг ҳажмига қараб турли ўлчовларда, безакли хандасавий шаклда, нилуфар гул ва кенг ҳошияли, шохдор буғулар тасвири туширилган ҳолда тўқилган. Табиий ишлов берилган-лиги сабабли гидамлар ўз рангини ва сифатини узоқ вақт йўқотмаган. Бироқ жун ёмғирли ва баланд ҳароратга чидамсиз бўлганлиги туфайли қадимги турлари сақланиб қолмаган.

Жанубий воҳа ҳисобланган Қарши чўлларида яшовчи чорвадор араблар ва туркманлар Қамаш, Жейнов, Чирокчи туманларида яшаган<sup>6</sup> ва ҳозирга қа-дар ҳам гидамдўзлик анъаналарини давом эттириб келмоқдалар. Улар тўқиган гидамдўзлик буюмлари сирасига *бозор гидам, қиз гидам, жулхирс, араби, қоқ-ма, жун каби* гидамлар, *патсиз паласлар*, турли буюмлар солиб қўйиладиган гидам, хуржун, халта, тўрва ва, қопларни киритиш мумкин. Қолаверса, Қарши шаҳри Ўрта Осиё худудидаги гидам тўқиш энг ривожланган жойларидан бири ҳисобланади.

Жанубий минтақаларнинг XIX – XX аср бошларига мансуб гидамлари ўзининг юқори сифати ва нақшларининг ранг-баранглиги билан Ўзбекистон-нинг бошқа худудларидан ажралиб туради. Жумладан, Қашқадарё воҳасининг Муборак тумани (Геолог қишлоғи ва Жайнай кўрғони), Қарши шаҳри (Шойхўжа қишлоғи), Дехқонобод (Оқйиртма қишлоғи), Косон (Оқтепа, Жиззали, Оброн қишлоқлари), Касби (Касби маркази), Чирокчи (Маданият, Чияли қишлоқлари), Яккабоғ (Қорасув ва Ғуржоб қишлоқлари), Китоб (Дониёршайх, Варганза, Қурама, Чиркай ва Ўрус қишлоқлари), Шаҳрисабз (Дўнг, Аваз, Малик, Шомби, Овул, Учўйли, Мироқи, Паландара, Наримонов, Ҳазрати Башир ва бошқа қишлоқлар) каби туман ва қишлоқларида гидамчиликнинг асосий марказлари ҳисобланади<sup>7</sup>. Бу жойларда бугун гидамдўзликнинг анъанавий гидамдўзлик усуллари билан бирга замонавий нақш солиб безаш ва технологик хусусиятларининг локал усуллари ўзига хос тарзда ривожланиб келмоқда.

Гидам тўқиш учун зарур бўлган дастгоҳлар кичик бўлиб, олиб юришга қулай ва ўрнатиш ҳам осон бўлган<sup>8</sup>. Дастгоҳларда узунаси ва энига тортилган ипларнинг эни 40 см келадиган йўл-тахтни ташкил этади.

<sup>3</sup> Қобулов Э. Сурхон воҳаси хўжалиги. – Тошкент.: Академнашр, 2012. Б.183.

<sup>4</sup> Эчки жунидан тўқилган гидамлар асосан рўзгор учун ишлатилган. Баъзида тежаб қолиш учун унга кўй жуни аралаштирилган. Эчки жунидан Самарқандда кўпроқ фойдаланишган.

<sup>5</sup> Ҳақимов А, Носирова З. Косонсой анъанавий каштачилиги ....8-бет

<sup>6</sup> Мошкова В.Г. Ковры народов Средней Азии конца XIX – начала XX вв. Ташкент: Фан, 1970. С.105.

<sup>7</sup> Ҳақимов А. Қашқадарё вилоятининг анъанавий ҳунармандчилиги // Мозийдан садо. 2008. №4. 4-бет

<sup>8</sup> Дала ёзувлари. Қашқадарё вилояти, Ғузор тумани. 2009 йил.

Одатда, гилам тўқиш учун қўй жунидан ёки айрим ҳолларда пахта ипидан ҳам фойдаланилади. Битта гиламга 8-12 кггача хом-ашё керак бўлади. Қўйлардан олинган баҳорги қирқим жун сифатли бўлиши керак. Ахборотчи-ларнинг таъкидлашича, кузги қирқим жундан яхши гилам тайёрлаб бўлмайди. Чунки баҳор ва кузги қирқимларнинг фарқи шундаки, айнан баҳорги жун узун ва майин, тўқиш учун қулай бўлиб, ялтироқлиги юқори ва тайёрлаш жараёнида кам қайишқоқлиги яъни, бунда чатишиб кетиш ҳолати паст бўлади. Кузги жун эса қаттиқ ва дағал бўлиб, асосан кигиз босиш учун ишлатилади. Гиламдўзлик учун асосий хом-ашё ҳисобланган жун тури олинадиган қўйлар қирқимдан олдин алоҳида ажратиб олинган ва эътибор бериб боқилган. Бу ҳолат қўйнинг озикланишининг яхши бўлишига ва айниқса жуннинг сифатли бўлишига ёрдам берган. Шунга қараб унинг сифати ҳам белгиланган. Чунки озғин қўйнинг жуни ёғсиз, қуруқ ва узилиб кетиши осон бўлган<sup>9</sup>. Қўй жунини қирқишдан аввал қўйларни дастлаб бир неча бор сувга солиб ювишган, юқори сифатли тоза жунни олиш учун бу ишлар амалга оширилган. Масалан, Сурхондарё вилоятида гилам тўқиш учун асосан 20 августдан 10 сентябргача ўтказилган тирик қирқим жунлардан кенг фойдаланилган<sup>10</sup>.

Гиламдўзлар кўпроқ ҳайдов жунидан унинг ялтироқлиги, эгилувчанлиги кам меҳнат талаб қилиши ва кўп чиқиши учун ҳам фойдаланишган<sup>11</sup>. Фақат кам ҳоллардагина ювилмаган қўйнинг жунидан фойдаланишган. Жунни катта лоҳан (охур)ларда оқаётган совуқ сувда ювишган. Жун бир мунча муддат ивителиб қўйилган, кейин яхшилаб ишқалаб сиқиб олинган. Шундан сўнг жун офтобда қуритилган. Жунни ювиш жараёни турлича бўлиб, Қашқадарё араблари, Амударё бўйи туркман қизлари (гиламдўзлар) дастлабки ювишни қилмасдан тайёр маҳ-сулот(ипларни) яъни, йигирилган ипни ювганлар. Сурхондарёда ҳам тирик қир-қимда олинган қўй жуни яхшилаб ювилиб, титилган ва савоб чўп билан саваланган<sup>12</sup>.

Гилам тўқиш ишлари аввало жунни ювишдан бошланган бўлиб, жун ювилган ва жунтароқда текис таралган жун калава қилиниб, сўнг урчуқда ип қилиб эшилган(йигирилган –С.Д.). Дастлаб жун иплар(калава) шўр сувга солиб, қайнатилиб, захри кесилган. Калава иплар асосан, тузли сувда қайнатилганлиги учун пишиқ ва чидамлилиги билан ажралиб турган. Жун иплар қозонда қайна-тилгандан сўнг, қуритилган<sup>13</sup>. Улар яхши қуригач, яна тоза сувда ювилган ва пишиқ, мустаҳкам, чидамли бўлиши учун ҳамир қоришмасига ҳам солинган. Жунни тайёрлаш ишлари асосан, қўлда бажарилгани учун иш жараёнида инсон қўлига салбий таъсир кўрсатиб, турли тери касалликларига сабаб бўлган. Қолаверса, одатда аёллар жун ипларни ишлатганда қўллари кизарган, териси шилиниб қаварган, баъзан терининг турли хил аллергия касалликларга чали-нишига ҳам олиб келган. Шу сабабли ип тузли сувда қайнатилиб, унинг захри йўқотилган. Баъзан сувга ун солиб қайнатилган ва қуюқ елим ҳолатига келган унли қоришмага жун ипларни солиб, қозонларнинг қопқоғи 2-3 соат беркитиб қўйилган<sup>14</sup>.

Жунни тараш иши энг асосий тайёрлов жараёни бўлиб, унда жунни чигилини ёзиш, тараш, турларга ажратиш, узунлиги бўйича тахлаш ишлари амалга оширилган. Буларнинг ҳаммаси битта тароқ тараш мосламаси мураккаб дастгоҳ ёрдамида бажарилган. Жунни тарайдиган дастгоҳ (ўзбекча – тароқ, туркманча – йўндарак) икки қаторли бир-бирига нисбатан ўткир бурчак остида жойлашган темир тишлардан иборат бўлиб, ёғочга ўрнатилган бўлади. Бундай

<sup>9</sup> Дала ёзувлари. Қашқадарё вилояти. 2010 йил.

<sup>10</sup> Қобулов Э. Сурхон воҳаси хўжалиги. – Тошкент.: Академнашр, 2012. Б.200.

<sup>11</sup> Дала ёзувлари. Қашқадарё вилояти. Ғузур тумани. Яргунчи ва Қорасув қишлоқлари. 2010 йил.

<sup>12</sup> Томина Т.Н. Ткани и одежды кочевых и полукочевых народов Средней Азии. – М.: Наука, 1989. С.231.

<sup>13</sup> Давлатова С.Т. Қашқадарё миллий кийимлари: анъанавийлик ва замонавийлик. - Т: Янги аср авлоди, 2006. 94-бет.

<sup>14</sup> Баъзи туркий халқларда жундан бўлган ип калавалар сутга ботириб олинган. Қаранг: Томина Т.Н. Ткани в одежде кочевых и полукочевых народов Средней Азии...С.230. Туркманларда ҳам бугдой уни қоришмасига туз солиб жун ипларни қайнатишган. Қаранг: Васильева Г.П. Туркмены-нохурли. // СЭС. 1. М., 1954. С. 82-215.

тароқлардан Туркменистон гиламдўзлари ҳам кўп фойдаланишган. Ўзбе-кистоннинг баъзи жойлари ва Қирғизистоннинг жанубий туманларида тароқдан кам фойдаланишган. Тароқ ўрнида Ўзбекистон ва жанубий Қирғизистонда қўл билан ёки ювиш жараёнида узун савоқ чўплар билан уриб ёзишган. Қарши араблари жунни тараманлар, балки уни бўлакларга ажратиб йигиришган. Сурхон воҳасида ҳам жун асосан тароқда таралган. Тароқдан ўтказилган жун урчукда йигирилган<sup>15</sup>. Урчукда йигирилган жун калаваланиб тўқиш учун тайёрланган ва бу билан гилам тўқиш учун хом-ашё тайёрлашнинг биринчи босқичи тугаган.

**Гиламларни бўяш жараёни.** Ҳар қайси халқнинг гиламдўзлик соҳа-сидаги техник ютуқлари ўзига хос бўлиб, бу асосан гилам тўқиш учун ишла-тиладиган хом ашёни бўяшга ишлатиладиган материалларга боғлиқ. XIX аср охиригача гилам тўқишда фойдаланишга мўлжалланган калава иплар тоғда ўса-диган турли ўсимликлардан олинадиган бўёқларда бўялган. Кейинчалик Россия сифатсиз бўёқларининг кириб келиши бу муаммони бироз енгиллаштирган бўлди. Бироқ, ишлаб чиқарилган гиламларнинг сифати ва қиймати анча паса-йишига олиб келади. Ҳозирда эса ўсимликларнинг илдизи, пўстлоғи ва мева-лардан турли хил ранглар олиш қайта йўлга қўйилмоқда ва механик услубда олиш учун тажрибалар қилинмоқда. Шуни алоҳида таъкидлаш жоизки, ҳамон Ўзбекистон ҳудудлари гиламчилигида бўёқлар ҳали ҳам табиий усулда бўяли-ши ва кўпроқ фойдаланилиши гиламларда ўзига хос локал хусусиятларни акс эттиради. Чунончи, Сурхондарё вилояти Бойсун тумани Гуматак қишлоғида қора бўёқни татум деган дарахт мевасидан, сариқ бўёқни ёнғоқ дарахтида ўсувчи замбуруғдан, қизил бўёқни эса ёввойи рўяндан оладилар. Бўёқ сифатида яна жийда, ўрик, терак илдизларидан фойдаланадилар, улар қизил ва жигарранг бўёқ олишда жуда қулай. Аммо, бу бўёқларда бўялган жунларнинг ранги тиниқ чикмайди, кўриниши жиҳатдан бироз хирароқ кўринади<sup>16</sup>. Бўялган иплар тўқиладиган гиламнинг беагага қараб олинади. Гилам ипларни ўриш ва бир-бирига оддий тўқиш йўли билан ҳосил қилинади. Гиламнинг арқови бўялмаган бўлади. Чунки, у тўқилганда юқори ва пастки ўриш иплари остида умуман кўринмайди. Натижада гилам икки ёқлама бўлиб чиқади: ўнг томони сидирға, йўллари турли энликда бўлиб, тесқари томонидан сира фарқ қилмайди. Бир томондан ўтказилган арқоқни гиламдўз тез ҳаракатлар билан ёнғоқ дарахтидан тайёрланган ёғочдан қилинган махсус *ёғоч қилич* билан уради, натижада ип қаттиқ зичланади. Бу қилич гиламдўзликнинг асосий иш қуроли ҳисобланиб, ҳунармандчиликнинг моддий қадрияти ва мулки сифатида аждодлардан авлодларга ўтиб келмоқда.

Жанубий Ўзбекистоннинг дашт, тоғли ва тоғолди минтақаларида чорвачилик билан шуғулланувчи кўнғиротлар орасида жундан кийимлар ва кундалик хўжалик маҳсулотлари-чакмон, пўстин, турли хилдаги гиламлар, халта, хуржунлар тайёрлаш расм бўлганлиги боис, жундан ип йигириш ҳам айнан мазкур минтақаларда кенг тараққий этган. Тадқиқотчилар Бойсун ва Нурота кўнғиротларининг XIX аср ва XX аср бошларидаги гиламларида акс этган безак-нақшларида кўпгина ўхшашлик мавжудлигини таъкидлашади. Бун-га сабаб, иккала туманда яшовчи кўнғиротларнинг азалий оилавий муносабат-ларидан дарак беради<sup>17</sup>. Кўнғирот аёллари ёз фаслида маҳаллий усулда гилам тўқишган. Анъанага кўра, қизларни турмушга бераётганда махсус гилам - "*қиз гилам*" тўқишиб ва бунини сеп тариқасида беришган. Қизлар ва келинлар эса бу гиламни мерос сифатида сақлашган. Бундан ташқари, гиламнинг бир неча тури-(қоқма, жулхурс ва ш.клар) худди каштали кийим-кечаклар сингари сепнинг асосий қисми ҳисобланган<sup>18</sup>. Демак, бундан кўриниб турибдики, воҳа аҳолиси тайёрлаган ҳунармандчилик маҳсулотлари бозорга кам миқдорда чиқарилган бўлиб, асосан, ўз фарзандлари ва уйлари, қариндош-уруғлари ўртасида фойдаланиш учун ишлаб чиқарилган.

<sup>15</sup> Элшунос олима Б.Кармишева урчукнинг саккизта тури бўлганлигини таъкидлаган. Бу ҳақда қаранг: Томина Т.Н. Ткани в одежде кочевых и полукочевых народов Средней Азии...С.220.

<sup>16</sup> Гюль Э. Кўнғирот гиламлари // Мозийдан садо. 2004 №1. б.8.

<sup>17</sup> Гюль Э. Ковроткачества Байсуна // История и традиционная культура Байсуна. Труды Байсунской научной экспедиции. Вып.2. Т., 2005. С.27.

<sup>18</sup> Дала ёзувлари. Қашқадарё вилояти. Чирокчи, Муборак, Касби туманлари. 2010 йил.

Шу боис, каштачилик юксак маҳорат билан бажарилган бўлиб, рангларнинг уйғунлигига ҳам қатъий амал қилинган<sup>19</sup>.

Гилям тўқишда Фарғона водийсида кўплаб Эрон, Озарбайжон “боғли”(Кирман, Тебриз, Ардебил) ва Хитой (уйғур) “анор”(Қошғар, Хотан) намуналарини кўриш мумкин. Чунки, маҳаллий гилямчиликда интерпретация ўзига хос услубга эга эди<sup>20</sup>.

Тукли гилям маҳсулотларида айниқса, Андижон, Самарқанд гилямлари ва қорақалпоқ юртасининг жиҳозлари ўзига хос ўрин тутлади. XIX асрнинг иккинчи ярмида Андижон гилямлари Фарғона водийсининг ўзбек ва қирғиз аҳолиси томонидан ишлаб чиқилган<sup>21</sup> бўлиб, гилямларда ўзига хос локал бадий асослар, гилям юзасида такрорланиб турувчи крестга ўхшаш мотивлар, нақшлар хошияларида "тўлқин" кучли сезилади.

Жанубий Ўзбекистонда шол гилям, патли гилям, жулхирс, араби гилям, ғажари гилям, хуржун тўқиш, чакмон тикиш, супра тикиш ва кигизга гул босиш кенг расм бўлган<sup>22</sup>. Гилямдўзликнинг энг йирик марказларидан бири бу воҳанинг Жайнай қишлоғи бўлиб, бу ерда ўрта асрлардан кўчиб келган араблар яшашади. Ҳозирги кунда улар маҳаллий аҳолига сингишиб кетишган. Шундай бўлишига қарамасдан улар ўзларининг қадимий анъаналарини сақлаб қолишган. Бу ерда асосан қадимий ҳисобланган жиҳиз гилямлар тўқилади ва сақланади. Ўз ўрнида шуни таъкидлаш керакки, бу ерда тўқиладиган “жиҳиз гилям”ни Г.Мошкова ўз асарида “қиз гилям” деб кўрсатган<sup>23</sup>.

Сурхон воҳаси тожик аёллари жундан нақшли наMATлар (кигизлар) тайёрлашган ва ҳатто ўтов учун тукли маҳсулотлар ҳам тўқишган<sup>24</sup>.

Чорвачилик узоқ йиллар давомида ўлка аҳолиси, хусусан ўзбеклар, турк-манлар, араблар ва қорақалпоқлар учун асосий ва сердаромад тармоқ ҳисоб-ланган. Анъанавий гилям тўқиш билан бу ерда асосан араблар шуғулланишган. Гилямлар ўзининг яхши сифати боис доимо харидоргир бўлган. Бу эса гилям тўқишга бўлган интилишни кучайтирган. Қаршидан 30 км узоқликдаги Қама-ши, Хўжаки, Жейнов қишлоқларида гилям тўқиш ривожланган. Бу ерда “араби гилям” деб юритиладиган патсиз гилямлар тўқилган. Шунингдек, жойнамоz, парда, тўрва, қоп, хуржун, турли маиший буюмлар учун ғилоф, жилдлар тайёр-ланган. Бу буюмларда кўчманчи чорвадор халқларнинг ўзига хос маданияти акс этган. Гилям тўқишда кенг ғалтакли дастгоҳдан майда маиший уй-рўзғор буюм-ларини тўқишда эса тор ғалтакли дастгоҳдан фойдаланилган. Гилямлар жундан тўқилган. Гилям ва бошқа буюмларнинг чекка хошияси учун ипак ип қўл-ланган. 1870 йилгача гилям учун фақат табиий бўёқлардан фойдаланишган. Кейинчалик табиий бўёқлар ўрнини анилини бўёқлар эгаллайди. Бўёқлар бир-биридан аниқ ажралиб турадиган қизил, тўқ сариқ, кўк, яшил, оқ, қора рангдан иборат бўлган. Гилямлар тўқилиши ва безаклари жиҳатидан ҳам бир-биридан алоҳида ажралиб туради. Қоқма, ғажари, терма, беш кашта ёки хурбовлик (нақшга кўшимча ип кўшиш) усулида тўқилган гилямлар бир-биридан фарқ қилади. Араби гилямлар безаклари тишсимон, поғонасимон, квадрат, ромб, учбурчак шакллардан иборат. Безакларга кўшимча сифатида турли рангларда занжирсимон квадрат ёки ромб шакллари қўшилган. Араби гилямлари билан ўзбек гилямлари тўқилиши, безаклари (геометрик шакллар алмашилиши) жи-ҳатидан муайян умумийликка эга. Бу икки мусулмон халқ анъаналари яқинли-гидан келиб чиққан. Шунингдек, ўзбек ва араби гилямларнинг ўзаро фарқли жиҳатлари ҳам бор.

<sup>19</sup> Дудин С.М. Ковровые изделия Средней Азии // СМАЭ. Т.7. - Л., 1928. С. 139-140.

<sup>20</sup> Элмира Гуль. Своеобразие этнокультурных взаимодействий в искусстве Узбекистана XIX – нач. XX вв. // Марказий Осиёда анъанавий ва замонавий этномаданий жараёнлар. 2. қисм. Т., 2005. 71-бет.

<sup>21</sup> Хидирша - Андижонда яшайдиган қирғиз уруғи.

<sup>22</sup> Бўриев О. Хўжамбердиев Т. Ўзбек халқи боқий қадриятлари (Этнотарихий лавҳалар). Қарши. “Насаф”. 2005. 73-бет.

<sup>23</sup> Мошкова В.Г. Кўрсатилган асар..

<sup>24</sup> Султанов М.Х. Этнографические наблюдения в Сурхандарынской области // Материалы по истории Узбекистана. – Т., Фан, 1966. – С. 74-75.

Сурхон воҳасида эчки жунига талаб катта бўлиб, маҳаллий хунармандлар ундан *гилам, кигиз, хўржун, қоп, арқон, матолар, қўй терисидан этик, маҳси, кавуш, меиш, дам, чолвар, камар* каби буюмлар тайёрланган.

Гилам тўқиш касбини уй шароитида оиланинг кекса ёшли аёллари ўргатган ва қизлар болалик вақтидан бошлаб урчук йиғиришга ва сўнгра вақти соати етгач, ўрмак(гилам тўқиш - С.Д.) тўқиш хунарини ўзлаштириши шарт бўлган. Улар асосан, поёндоз, халтача, мапрамачлар тайёрлашган.

**Гилам турлари.** Қашқадарё воҳасида гиламларнинг энг машҳур - *ғажари гилам, қаттиқ гилам, тақир гилам, арава гилам, араби гилам* ва Сурхондарёда эса, *тақир, шерозий, шойи, ғажакли, араби, терма, ироқи, қоқма, тақир, шол, бозорий, қуроқи* каби турлари халқ орасида кенг тарқалган. Сурхондарёда гиламнинг патсиз тури ривожланган бўлиб, бундай гиламлар “қоқма гилам” деб аталган. Бундан ташқари гиламлар уларга туширилган гуллар ва нақшинкор безакларнинг шаклига қараб ҳам *олча, қулф-калит, қўзи тиши, тумор гул, чумчуқ бош, бўри кўз, қуроқ гул, балиқ кўз, гулдор, атлас, иттовон* каби бир неча турларга бўлинган<sup>25</sup>. Гиламларнинг бундай аталиши ўзига хос рамзий маъно акс этган. Масалан, *қулф-калит* номли гилам бир-бирига қарама-қарши турган шоҳдор қўчқор калласини эслатувчи тасвир туширилган бўлиб, уй эгасининг эшиги дўстга очиқ, душманга ёпиқлигини билдирувчи рамз ҳисобланган<sup>26</sup>. *Бўрикўз* деб аталувчи гилам эса хонадон аъзоларини бало-қазодан ва инс-жинслардан асровчи, ҳимояловчи буюм сифатида қадрланганлиги боис уй тўрида ҳаммининг кўзи тушадиган ерга осиб қўйилган. Бу гилам асосан безаклари оқ айлана ичига қора гардиш ва нуқталар туши-рилган ҳолда тўқилган. Шунингдек, байрам, сайил, тўй-маракаларда қиматбаҳо совға ва соврин сифатида ҳам қадрланган.

Ғажари гилам - чорвачилик билан шуғулланувчи аҳолининг энг оммабоп гиламларидан саналиб, тўқилишининг ўзига хослиги билан ажралиб туради. Бу гиламларда йўл-йўл чизиқлар билан узунчоқ нақшлар туширилиб, ранг-баранг шаклда товланиб туради. Оқ тагликда тўқ қизил, қора тагликда сариқ гул маҳаллий аҳолининг ўзига хос локал ечими ҳисобланади. Тўқ қизил, яшил рангларни қора, оқ, қора йўллар бир-биридан ажратиб туради. Айнан бундай ранглар уйғунлиги ғажари гиламлар учун анъанавийдир. Безаклар тор йўлларга тикилгани учун уларнинг барча узвлари чўзикроқ ҳолда шакл олади.

*Ғажари гилам* тўқишда ингичка қилиб йиғирилган жун иплардан фойдаланиб, чийратиб бўлгандан кейин бўяш олдида роса чингланади, яъни иккита катта - катта қозик қоқиб тайёр иплар айлантириб солинади ва қайноқ сув қўйилиб, ўртасидан урчук солиб, нам ҳолдаги иплар урчукқа ўраб айлантирилади. Бу усул бир неча бор такрорланиб, иплар ўралган ҳолда қуритилади. Бундай йиғирилган иплар анча ингичка бўлади ва гиламнинг чиройли чиқишини таъминлайди.

Ғажари гилам учун икки қават ип қилиб ўрмак қурилади. Ҳар иккала ип қўшилиб, жуфт ҳолда кузув ипга боғланади ва қўшқузув деб аталади. Бунда со-линадиган нақшлар бир текис чиқади. Кузув боғланиб, ўрмак жойлаштирил-гандан сўнг турли нақшлар солинади ва юзига қизил ип чиқиб оқ иплар тагида турган бўлса, нусха олинаётган гиламнинг нақшига қараб ип санаб тагидаги оқ ип юзига олиниб, ўрнига ўша кузув ипдаги қизил ип ботирилади. Ғажари гилам терма қилиб тўқилганлиги учун тўқиш жуда диққат ва катта эътибор талаб қилади.

*Ойгилам* ҳам қўнғиротларнинг уй деворига осиб қўйиладиган безак гила-ми бўлиб, келинларнинг сепига 1-2тача солинган. Ойгиламни тўқиш учун оқ қўй жуни титилиб, таралиб, йиғирилади. Кейин қайноқ сувда тозалаб ювилади ва қуритиб калава қилинади. Ойгиламнинг юзи, яъни нақшли қисмини тўқиш учун битта тўқиб бўлинган ойгиламдан андоза сифатида фойдаланиб, нақшидан нусха кўчирилади.

*Тақир гилам* йирик-йирик тўқилган бўлиб, уни бутун энини қоплаб олган меҳроб шаклидаги безагидан ажратиб олиш мумкин.

<sup>25</sup> Дала ёзувлари. Сурхондарё вилояти. 2010 йил.

<sup>26</sup> Туреунов С. ва бошқалар. Сурхондарё этнографик макон. – Тошкент.: Академнашр, 2011. Б.62.

Ўзбек гиламлари орасида айниқса, Жанубий Ўзбекистонга хослари ўзининг нақшлари, тўқилиш услублари ва безалишига кўра локал хусусиятлар касб этади. Бу хусусиятлар эса аҳолининг гилам тўқиш технологияси, гиламлар учун ишлатиладиган хом-ашё ва уларни бўяшга кетадиган бўёқларга боғлиқ. Гиламдўзлик анъаналари эса бугунги кунгача ўз аҳамиятини сақлаб қолган ва воҳалар аҳолиси эҳтиёжига кўра тўқилиб келинмоқда.

### Фойдаланилган адабиётлар рўйхати:

1. Бўриев О. Хўжамбердиев Т. Ўзбек халқи боқий қадриятлари (Этнотарихий лавҳалар). Қарши. “Насаф”. 2005. 73-бет.
2. Васильева Г.П. Туркмены-нохурли. // СЭС. 1. М., 1954. С. 82-215.
3. Давлатова С.Т. Қашқадарё миллий кийимлари: анъанавийлик ва замонавийлик. - Т: Янги аср авлоди, 2006. 94-бет.
4. Жабборов И. Ўзбек халқи этнографияси. – Т.: Ўқитувчи, 1994. Б.309.
5. Гюль Э. Қўнғирот гиламлари // Мозийдан садо. 2004 №1. б.8.
6. Гюль Э. Ковроткачества Байсуна // История и традиционная культура Байсуна. Труды Байсунской научной экспедиции. Вып.2. Т., 2005. С.27.
7. Гюль Э. Своеобразие этнокультурных взаимодействий в искусстве Узбекистана XIX – нач. XX вв.// Марказий Осиёда анъанавий ва замонавий этномаданий жараёнлар. 2.қисм.Т., 2005. 71-бет.
8. Дудин С.М. Ковровые изделия Средней Азии // СМАЭ. Т.7. - Л., 1928. С. 139-140.
9. Мошкова В.Г. Ковры народов Средней Азии конца XIX – начала XX вв. Ташкент: Фан, 1970. С.105.
10. Султанов М.Х. Этнографические наблюдения в Сурхандарынской области // Материалы по истории Узбекистана. – Т., Фан, 1966. – С. 74-75.
11. Турсунов С. ва бошқалар. Сурхондарё этнографик макон. – Тошкент.: Академнашр, 2011. Б.62.
12. Томина Т.Н. Ткани и одежды кочевых и полукочевых народов Средней Азии. – М.: Наука, 1989. С.231.
13. Фахретдинова Д.А. Декоративно-прикладное искусства Узбекистана. Ташкент, 1972. С.162.
14. Қобулов Э. Сурхон воҳаси хўжалиги. – Тошкент.: Академнашр, 2012. Б.183
15. Ҳақимов А. Қашқадарё вилоятининг анъанавий ҳунармандчилиги // Мозийдан садо. 2008. №4. 4-бет.
16. Ҳақимов А, Носирова З. Косонсой анъанавий каштачилиги // Мозийдан садо. №1., 2009. 8-бет.
17. Муаллифнинг 2009-2016 йилларда Ўзбекистоннинг Қашқадарё, Сурхондарё, Фарғона, Бухоро вилоятларида олиб борган дала тадқиқотлари материаллари.

## ЖОО БОЛАШАҚ ДИЗАЙНЕР МАМАНДАРЫНА КӘСІБИ БІЛІМ БЕРУДІҢ МАЗМҰНЫ

*Крыкбаева С.М., өнертану кандидаты, қауымд. проф.м.а. ҚазМемҚызПУ,  
Қазақстан, Алматы қ. [sarakm@yandex.ru](mailto:sarakm@yandex.ru);  
Иманкулова Л.Б. магистр аға оқытушы. ҚазМемҚызПУ,  
Қазақстан, Алматы, [lei\\_84@mail.ru](mailto:lei_84@mail.ru);  
Бакирова Л.Ш. магистр аға оқытушы ҚазМемҚызПУ,  
Қазақстан, Алматы, [15.01.70@mail.ru](mailto:15.01.70@mail.ru);  
Кипшаков С.А. п.ғ.к., Т.А.Букетов ат. ҚарМУ,  
Қазақстан, Қарағанды, [kipshakov@mail.ru](mailto:kipshakov@mail.ru)*

### Аннотация

Бұл мақалада ЖОО болашақ дизайнер мамандарына кәсіби білім берудің мазмұны баяндалады. Мемлекет пен қоғам талаптарына жауап беретін, заманауи кәсіби міндеттерді шешуге қабілетті дизайн мамандарына деген әлеуметтік сұраныс дизайнның адам өмірінің сапасын арттыру факторы ретіндегі дамуымен байланысты. Дизайн кәсіби қызмет түрі ретінде елімізде жақында ғана пайда болғандықтан, бүгінгі кәсіби дизайнерлік білім беру жүйесі әлі де болса қалыптасу үрдісінде.

Бүгінгі кәсіби дизайнерлердің саны мен сапасы осы сала бойынша қоғамда пайда болған сұраныстарды толық қамтамасыз ете алмайды, ал, негізінен батыстық әріптестер мен тәжірибеге, техникалық эстетика факультеттері мен кеңестік көркем-өндірістік ЖОО-ның тәжірибелеріне сүйенген кәсіби дизайн білім беру енді ғана дамып келеді. Дизайн-білім берудің теориясы мен практикасын талдау көрсеткендей, дизайнердің кәсіби мәдениетінің дамуы әрдайым жоғары бола бермейді. Бұл өз кезегінде кәсіби жобалау қызметінің өнімдеріне кері әсер етіп, ол болса жалпы қоғам дамуына ықпал етеді.

### СОДЕРЖАНИЕ ПРОФЕССИОНАЛЬНОГО ОБРАЗОВАНИЯ БУДУЩИХ СПЕЦИАЛИСТОВ-ДИЗАЙНЕРОВ В ВУЗЕ

*Крыкбаева С.М., канд.искусств., и.о.асс. проф., [sarakm@yandex.ru](mailto:sarakm@yandex.ru);  
Иманкулова Л.Б. магистр ст.преп. КазГосЖенПУ, [lei\\_84@mail.ru](mailto:lei_84@mail.ru);  
Бакирова Л.Ш. магистр ст.преп. КазГосЖенПУ, [15.01.70@mail.ru](mailto:15.01.70@mail.ru);  
Кипшаков С.А. к.п.н., КарГУ им. Т.А.Букетова, [kipshakov@mail.ru](mailto:kipshakov@mail.ru)*

### Аннотация

В этой статье рассматриваются содержание профессионального образования будущих преподавателей дизайнера в Вуз. Социальная потребность в специалистах дизайна, способных решать современные профессиональные задачи, отвечать потребностям общества и



государства, связана с развитием дизайна, как фактора обеспечения качества жизни человека. Существующая сегодня система профессионального дизайнерского образования еще проходит стадию формирования в связи с тем, что дизайн, как профессиональная деятельность, появился в нашей стране-сравнительно, недавно.

Анализ теории и практики дизайн-образования показал, что уровень развития профессиональной культуры дизайнера не всегда достаточно, высок, что отрицательно сказывается на продуктах профессиональной проектной деятельности, а это, в свою очередь, влияет на развитие общества в целом. Осмысление дизайна как нового вида проектно-художественной деятельности человека ставит перед педагогами вузов новые задачи и побуждает к поиску более эффективных способов их профессиональной подготовки. При этом главной задачей в решении этого вопроса в вузе остается задача формирования творчески мыслящей и действующей личности высокой профессиональной культуры.

## **THE CONTENT OF PROFESSIONAL EDUCATION FUTURE SPECIALISTS-DESIGNERS IN THE UNIVERSITY**

*Krykbayeva S.M, Candidate of Arts, ass. Prof. KazGosZhenPU, sarakm@yandex.ru;  
Imankulova LB Master of Arts. KazGosZhenPU, lei\_84@mail.ru;  
Bakirova L.Sh. Master of Arts. KazGosZhenPU, 15.01.70@mail.ru;  
Kipshakov S.A. Candidate of pedagogical sciences,  
KarSU named after. T.A.Buketova, kipshakov@mail.ru*

### **Annotation**

This article examines the content of vocational education for future design teachers in the University. The social need for specialists in design, capable of solving modern professional tasks, meet the needs of society and the state, is associated with the development of design as a factor in ensuring the quality of life of a person.

The existing system of professional design education is still undergoing the formation stage due to the fact that design, as a professional activity, has appeared in our country-relatively recently. Analysis of the theory and practice of design education has shown that the level of development of the designer's professional culture is not always enough, it is high that negatively affects the products of professional project activities, and this, in turn, affects "the development of society in. Whole.

The comprehension of design as a new type of design and artistic activity of a man puts new problems for teachers of higher educational institutions and prompts them to search for more effective ways of their professional training. At the same time, the main task in solving this issue at

the university remains the task of forming a creative and thinking personality of a high professional culture.

Болашақ дизайнерлерді дайындау сапасына байланысты «Кәсіби құзіреттілік» ұғымы жақын арада ғана қолданылып жүр әрі олардың шығармашылық және кәсіби қабілеттерінің жиынтығын танытады.

Соңғы онжылдықта дизайн-білім беру әлемдік білім беру жүйесінің маңызды салаларының біріне айналды. Қоғам өмірінің барлық саласына дизайнның ықпалы артып, жалпы және жобалау мәдениетіндегі өзара ықпалдастықтың жаңа талаптары мен түрлері туындады. Дизайн-білім берудің дамуы аталған мамандарды дайындаудағы дәстүрлі талаптарды, өзектілік пен мақсат-міндеттерді қайта қарауды тудырды.

Дизайнды адамның көркемдік-жобалау қызметінің түрі ретінде қарастыру ЖОО педагогтары алдына жаңа міндеттер қояды және оларды кәсіби дайындауда тиімді тәсілдерді іздестіруге жетелейді. Сонымен қатар, ЖОО бұл мәселені шешудің басты міндеті шығармашылық тұрғыда ойлап, әрекет ете білетін жоғары кәсіби мәдениетке ие тұлға қалыптастыру болып табылады.

«Дизайнер» мамандығы – кәсіби қызметтің интегративті түрі болып табылады және техникалық, архитектуралық, көркемдік, экологиялық, әлеуметтік т.б. сияқты кәсіби дайындық түрлерін интеграциялауды көздейді. Осыған байланысты, дизайнерлерді кәсіби дайындаудың мақсаты түрлі кәсіби саладағы (техникалық, гуманитарлық, көркемдік, экономикалық, экологиялық т.б.) білім, білік, дағдылар кіріктірілген кәсіби мәдениетті қалыптастыру болып табылады.

Дизайнерлік білім беруді – дизайнның ғылыми негізі туралы жүйелі білімдерді студенттердің меңгеруі, қазіргі жағдайда дизайнерлік жоба жасау тәжірибесін шығармашылықпен пайдалану шеберліктері мен дағдыларына ие болу және дизайн мәдениетіне деген бағалы көзқарас пен оның нәтижесі ретінде танимыз. Болашақ бейнелеу өнері мұғалімдерін даярлауда дизайнерлік білім берудің мақсаты олардың дизайнерлік ойын дамытып, дизайн тарихына, дизайн негіздерін құрайтын біртұтас көзқарас қалыптастыру болып табылады [1].

Дизайн өнерінің кәсіби қызметі өнер, техника, технология сияқты өнердің әр түрлі кәсіби облыстардың элементтерін өзіне жинақтап біріктіреді. Бүгінгі күнгі жоғарғы білім беру жүйесінің ауқымды міндеті тек қана халықаралық деңгейге сәйкес келетін маман даярлау ғана емес, өз кәсібінің қызметін жоғары білікті жүзеге асыруға қабілетті маман даярлау болып табылады. Конкуренция жағдайында өзгеріп тұратын әлеуметтік-

экономикалық тенденциялар мен жеке тұлға тәрбиесін қоғамның қазіргі мәдениетін жоғарғы деңгейде қалыптастыруға қабілетті қазіргі дизайнерде кәсіби білім, іскерлік пен дағды болуымен қатар орындалған іс-әрекеттің өнімділігі деңгейіне байланысты болатын, кәсіби мәдениеттің тасымалдаушысы ретінде танылады.

Сондықтан, дизайнерлік білім мәдениет қызметінің бір түрі ретінде жоғары мәдениетті кәсіби адам ретінде болашақ дизайнерді тәрбиелеудегі өзіндік ерекшелігі бар мәселелермен ұшырасады. Білім берудің жаңа парадигмасы жағдайында кәсіби – шығармашылық ойдың жаңа стилін қалыптастыру, тұлғалық бағдарлық іс-әрекетке сүйену, қазіргі білім беру технологиясын ендіру, білім беру мазмұнын гуманизациялау және қазіргі жоғары дизайнерлік білім беруді, дамыту тенденциялары мен басты мұратты анықтайтын басқа процестерді қалыптастыру негізгі фактор болып табылады. Дизайнерлік жоғары білім берудің негізгі мақсаты – тар шеңбердегі бейіндік даярлық емес, жалпы мәдениеттік, әлеуметтік даралық мәні бар жеке шығармашылық тұлғаның деңгейін үздіксіз дамыту, кәсіби мәдениетті қалыптастыру болып табылады [2].

Болашақ дизайн мұғалімдеріне көркемдік білім берудің басты мақсаттарын негізге ала отырып, біз дизайн өнеріне бағалы көзқарасты қалыптастыру, дизайнерлік құндылықтарды қабылдауға деген мүмкіндікті дамыту, дизайнерлік білімді меңгерту, дизайнерлік іс-әрекеттерді қалыптастыру; дизайнерлік білімдерді, шеберліктер мен дағдыларды меңгеруге деген қызығушылықты дамыту; дизайнерлік өнер дәстүрлерін және өзіндік мәдениетін игерту; студенттердің дизайн өнеріне деген сұранымын қанағаттандыру үшін жағдай жасау; дизайнерлік құндылықтарды тану негізінде эстетикалық мәдениетін қалыптастыру, студенттердің дизайнерлік білімі мазмұнының негізіне дизайнның теориялық және әдістемелік принциптерін ендіру; дизайнерлік білім беру тұжырымдамасын жасау; дизайндық жоба жасау идеялары мен ұстанымдары алынады.

Дизайн білімі мазмұнының құрылымы жоғары оқу орындарындағы оқудың барлық кезеңінде жеке адамды дамытудың жас мөлшері кезеңдеріне сәйкес оның мақсаттары мен міндеттерінің байланысын қамтамасыз етуге тиіс. Жоғары оқу орнында дизайн білімін беру – тұтас педагогикалық білім берудің құрамдас бөлігі. Сондықтан, дизайнерлік білім берудің мазмұнын айқындау кезеңінде біз дизайн саласының белгілі ғалымдарының, жалпы дизайнерлік білім беру жөніндегі ойларын басшылыққа аламыз. Олардың еңбектерін талдау дизайнерлік білім берудің басты қызметі – алдыңғы ұрпақтар жинағы дизайнерлік тәжірибені үйрету деп тұжырымдауға негіз болады [3].

Дизайнды жоғары педагогикалық оқу орны жағдайында оқыту – студенттерге өнер арқылы оқыту мен өнер арқылы тәрбиелеу жөніндегі тәжірибені бере білу, оларды кәсіптік

дизайнерлік-педагогикалық қызметке даярлау, білім мен шеберлікті, практикалық қызмет дағдысын, педагогикалық болмысқа және тұтас алғанда қоршаған ортадағы заттар формасына деген әсемдік көзқарасын қалыптастыру болып табылады.

Болашақ ұстаздарға дизайнерлік білім беру мазмұнында өзара байланысты төрт бағытты бөліп көрсету қажет. Олар:

- болашақ мұғалімнің дизайн өнеріне деген біртұтас көзқарасты қалыптастыруды қамтамасыз ететін, танымдық және практикалық қызметінің дұрыс әдістемелік біліммен қаруландыратын мәдениет, дизайн тарихы туралы білім жүйесі;

- көптеген нақты қызметтің (танымдық, бағалы еңбек және т.б.) негізі болып табылатын және болашақ педагогтардың дизайнерлік мәдениетті сақтау қабілетін қамтамасыз ететін жалпы интеллектуалдық және дизайнерлік практикалық дағдылардың шеберліктердің жүйесін меңгерту;

- болашақ мұғалімдердің дизайнды оқу-тәрбие үдерісінде пайдалану жөніндегі педагогикалық қызметінің тәжірибесін меңгерту;

- болашақ мұғалімдердің бойында сенімдерді, құндылықтар жүйесін қалыптастыру шарты болып табылатын біліммен, іскерліктермен бірге айналадағы көркемдік болмысқа эмоциялық – еріктік көзқарас тәжірибесін қалыптастыру болып анықталады.

Дизайнерлік білім беру мазмұны дизайнерлік қызметке мұғалімнің теориялық, практикалық, адамгершілік психологиялық тұрғыдан даярлығы мазмұнының бір бөлігі ретінде ұсынылуға тиіс. Мұғалімнің студенттерді дизайнерлікке оқыту мазмұнын анықтаудың бастапқы нүктесі ретінде теориялық даярлығын айқындайтын білімдер жиынтығы туралы мәселені есептеген орынды. Мұғалімнің дәстүрлі ұғымдағы теориялық даярлығының мазмұнын дизайнерлік білім мазмұнының бірінші бағытымен ұштастыру. Теориялық білім мазмұнын форма, пропорция, форма құрылымы, модель, макет, көркемдік конструкция, жоба, форма әсемдігі, демонстрация, симметрия, ритм, акцент экспозиция, т.б. ұғымдары құрайды. Практикалық іс-әрекеттерге: жоба ізденісі, форма құрау, моделдеу, эскиздеу, маркеттеу, жобалау, безендіру, демонстрациялау, экспозициялау жобаны талдау, жобаны рәсімдеу т.б көркем болады. еңбек дағдыларын қосуға Осы білімдер мен дағдыларды игеру болашақ мұғалімді дизайнерлік болмысты танып – білудің және оны қайта түлетудің теориялық – әдістемелік жолдарымен қаруландыру тиіс. Бұл әдістерді меңгеру қызмет әдістерін, нақты педагогикалық фактілерді, сондай-ақ педагогикалық құбылыстардың ерекшеліктерін ескере отырып, олардың жекелеген жақтары туралы бағамды пікірлерді зерттеуді талап етеді [4].

Болашақ дизайн мұғалімнің практикалық даярлығын дизайнерлік білім мазмұнының екінші элементімен жалғастыру алынған білім негізінде дизайнерлік шеберліктерді қалыптастыруды көздейді. Дизайнерлік шеберлік – теориялық білімдерге негізделген және жоба жасау міндеттерін шешуге бағытталған іс-әрекеттердің жиынтығы.

Болашақ мұғалімнің жоғарыда атап өткен дизайнерлік қызметке даярлығы шығармашылық қызмет тәжірибесінің, әсіресе арнайы ұйымдастырылған аудиториялық және аудиториядан тыс сабақтар арқылы жоғары оқу орнының қабырғасында қалыптасатын болмысқа дизайнерлік шығармашылық көзқарастар тәжірибесі негізгі қызмет атқарады. Шығармашылық қызмет тәжірибесі (дизайнерлік білім беру мазмұнының үшінші элементі) іс-әрекеттердің қатаң жүйесін көрсетуге мүмкіндік бермейді. Өйткені дизайнердің өзі жасайтын болғандықтан, бұл жүйе әрдайым бұл іс-әрекет бірегей.

Студенттерді дизайн туралы материалдарды шығармашылық тұрғыда пайдалануға интеллектуалдық белсенділігін ұдайы көтеру арқылы үйретуге болады. Дизайнерлік білім беру мазмұнының бесінші бағыты дизайнердің әлеуметтік және кәсіптік көзқарастарын қалыптастыру қажеттілігіне, яғни айналасындағы өмір шындығына, өз халқының тарихын, оның тілін, мәдениетін, салт-дәстүрін, дінін, эмоционалдық бағалау тұрғысындағы қарым-қатынас жүйесіне байланысты туындайды. Бір жағынан көзқарас қазіргі замандағы қоғам алға тартып, ұсынатын талаптарымен, үміт-сенімдерімен және мүмкіндіктерімен айқындалады, екінші жағынан оны ұлттық ой түйсігі, талап-тірегі, дәлелдері, құндылықтары, танымдары, көзқарастары іске қосылады. Педагогтің жеке басының қалыптасуы, мінез-құлқы мен әлеуметтік бағдары, азаматтық іс-әрекеттері мен қызметі оның дәл осы көзқарастарынан көрініс табады.

Педагогтің шынайылыққа деген дәлелдік құндылық қатынас мұғалімнің жеке басының негізін құрайтын бағыттан байқалады. Дизайн пәнінің мұғалімінің ерекше назар аударып, ден қоятын нәрсесі болашақ педагогтің мамандыққа, дизайн пәніне деген өз басына деген қатынастар жүйесінен тұратын, кәсіптік-педагогикалық бағытты қалыптастыру болуы тиіс. Дизайн мұғалімі өз пәнін терең біліп және одан сабақ беру әдістемесін игерген, адамгершілікті жеке басын қалыптастыруға күш-жігерін жұмылдыруы тиіс.

Сонымен, дизайнерлік білім беру мазмұны кәсіпқой дизайнердің біртұтас тұлғасын қалыптастыруға бағдар сілтеу керек, тек қажетті білім, іскерлік пен дағды жиынтығына айналмауы тиіс. Шығармашылық қызмет және педагогикалық қызмет тұтастай алғанда қоршаған әлемге деген дәлелдік – құндылық қатынастар тәжірибесі оның органикалық құрамдары болып табылады. Оның интерпретациясының неғұрлым қолайлы нысаны –

дизайн білімдері, оған практикалық және адамгершілік – психологиялық компоненттер кіреді.

Педагогикалық жоғарғы оқу орнында оқытуға тиісті дәрежеде ұйымдастырылғанда дизайнерлік білім беру мазмұнының барлық төрт бағытындағы жұмыстар жүзеге асырылуға тиіс. Дизайнерлік білім беру мазмұны аудиториялық сабақтардың алуан түрлі нысандары: лекциялар, семинарлар, лабораториялық – практикалық сабақтар, арнаулы курстар, арнаулы семинарлар арқылы; аудиториядан тыс сабақтар: педпрактика, ғылыми зерттеу және курс жұмыстары, рефераттар, диплом жұмыстары, кездесулер, тақырыптық кештер, дөңгелек стол, лекторилар, экскурсиялар, пікірталастар, конференциялар, конкурстар, көрмелер, КВН, олимпиадалар арқылы іске асырылады.

Дизайнерлік білім беру әдістері: әңгімелесу, пікір алысу, сұхбат, тренинг, сынақтан өткізу, түсіндіру, талқылау, сараптау көрсету, көз жеткізу, жаттығу және т.б. болып анықталады. Дизайнерлік білім берудің құралдары: костюм дизайны, жиһаз дизайны, сәулет дизайны, жарнама дизайны, көлік дизайны, ландшафт және т.б. дизайн түрлеріне қатысты иллюстрациялар, фотосуреттер, макеттер, аудио-видео мүмкіндіктер, виртуалды мүмкіндіктер болып табылады [5].

Дизайнерлік білім беру нәтежиесі: болашақ бейнелеу өнері мұғалімінің дизайн материалдарын практикалық қызметке пайдалануға қажетті және дизайнды оқытуға қажетті теориялық дайындығы, практикалық дайындығы, адамгершілік – психологиялық дайындығының болуымен айқындалады.

Жоғарғы оқу орындарында оқылатын көркемдік өнер пәндерінің мазмұнын болашақ мұғалімдер даярлаудағы гуманизациялаудың іргетасы болып табылады. Болашақ мұғалімдердің дизайнерлік білімін студенттердің көркемдік – практикалық білімінің бір бөлігі ретінде қарастырылады. Дизайнерлік білім бір тұтас педагогикалық білімнен тыс қарастырылмайды. Дизайнерлік білім болашақ бейнелеу өнері мұғалімдері үшін дизайн негіздері курсы оқу кезінде жүзеге асырылады. Дизайнды оқыту әдістемесінің білімі арнаулы пән ретінде оқытылуы арқылы жүзеге асады.

Дизайнер қызметі, басқалар сияқты ұтымды орындалуын қамтамасыз ететін кәсіби маңызды сапа жүйесі негізінде жүзеге асады. Дизайнердің маңызды кәсіби сапасы ретінде жүйке жүйесінің қасиеті, психологиялық үдерістер, жеке тұлғалық ерекшеліктері, бағыттылық сипаты, білімі мен көзқарасы көрініс табады. Дизайнер қызметінің негізгі ерекшелігі болып шығармашылық және тәжірибелік іс-әрекеттерінің үйлесуі болып табылады. Бұл көрсетілген ерекшеліктер өз кезегінде дизайнер маманының кәсіби қызмет бағдарын анықтап, дизайнер қызметінің ерекшелігін көрсетеді [6].

Жас маман даярлау проблемасы педагогика ғылымындағы зерттелудегі маңызды проблемалардың бірі. Жас маман тәжірибелік жұмыстың барлық бағытында ұжымдағы адаптациясының қажеттігі, маңызды іс-тәжірибелердің жеткіліксіздігі, өз кәсіби қызметінің ұйымдастыру дағдыларының кемшілігі сияқты қиындықтар кездеседі. Осы проблемалардың ішінде шығармашылық мамандықтар үшін маңыздысы негізгі әр түрлі өнердің синтезінен құралатын және кәсіби қызмет болып табылатын дизайн өнері танылады.

Қорыта айтқанда, болашақ дизайнер мамандарына дизайнерлік білім беруді – дизайнның ғылыми негізі туралы жүйелі білімдерді студенттердің меңгеруі, дизайнерлік жоба жасау тәжірибесін шығармашылықпен пайдалану шеберліктері мен дағдыларына ие болу ретінде тануымызға болады.

### Әдебиеттер

1. Могильная А.В. Развитие профессионального дизайна как фактор повышения конкурентоспособности. Промышленность Казахстана. 2006.- №37.-С.52-53.
2. Глазычев В. Очерки по теории и практике дизайна на Западе. М: Искусства, 1970.
3. Другов Д. Человек - образ жизни – дизайн интерьера. -М.: Изд.цент. «Табурет», 2001.
4. Иттен Н. Искусства цвета. -М.: «Гелла-Принт», 2000.
5. Ералин Қ, Ералина Ғ. Дизайн негіздері. 2012ж.
6. Кантер К. Дизайн в противоречивиях культуры и природы. -М.: Интер-Эксперт, 2000.

### References

1. Mogilnaia A.B. Developing a professional design as a factor in uncompromising ability. Industry of Kazakhstan. 2006.- 37.-С.52-53.
2. Glazhev V. Theory and Practice of Design in Zapad. M: Arts, 1970.
3. Drugov D. Personality - image of life - interior design. -M .: Researcher. Stool, 2001.
4. Itten N. Art is in color. -M .: "Hell-Prints", 2000.
5. Eralin K., Eralina G. Design basics. 2012.
6. Canter K. Designs in anti - inflammatory culture and perfumes. -M .: Inter-Expert, 2000.





*Крыкбаева Сара Мукашевна  
өнертану кандидаты, қауымд. проф.м.а.  
Қазақ Мемлекеттік Қыздар Педагогикалық Университеті,  
Қазақстан, Алматы қ. sarakm@yandex.ru*

### **Аннотация**

Бұл мақалада заманауи өнер туындыларындағы көркемдік бағыттардың үрдісі баяндалады. ХХІ ғасырда заманауи дүниетанымдық көзқарастар бейнелеу өнерінде түрлі стильдер мен бағыттарды қалыптастыра бастады, дегенмен олар бүгінгі күні түсінікті болып, айқындала қойған жоқ. Осындай көптүрліліктің болашағы зор екендігін көрсетеді. Барлық қоғамдағы парадигмалардың ауысуына қарамастан дәстүрді сақтау мен сабақтастығын жоғалтпау бүгінгі таңда ең маңызды мәселе. Сондықтан бейнелеу өнері көбіне өткен кезеңнің бейнелеу өнерінің жетістіктеріне қайта оралатынына таңданбаймыз. Дәстүрлі қазақ өнері еуропалық классикалық өнерді заманауи көркем тілмен айқындауға бағытталады. ХХІ ғасырда өнердің әлемдік аренасынан танымал бола бастаған заманауи қазақ кескіндеме өнері бүгінде қай бағытта дамуда деген мәселе барлығын да мазалайды.

### **ХУДОЖЕСТВЕННЫЕ НАПРАВЛЕНИЯ СОВРЕМЕННОМ ПРОИЗВЕДЕНИИ ИСКУССТВА**

*Крыкбаева С.М.,  
кандидат искусствоведения, и.о.асс. профессор Казахский Государственный женский  
педагогический университет, sarakm@yandex.ru;*

### **Аннотация**

В данной статье докладываются процессы художественной направлений современном произведении искусства. Двадцать первого века, в современном мире стали разрабатывать различные подходы к стилей и художественных направлений, но сегодня становится ясно, что они не были определены. Указывает, что перспективы такого разнообразия. Несмотря на зыбком парадигм общества для сохранения и поддержания непрерывности традиции, сегодня самый важный вопрос. Таким образом, изобразительное искусство часто удивляются в виду восстановление изобразительного искусства достижений предыдущего периода. Казахское традиционное искусство классического европейского искусства, будет использоваться для определения языка современного искусства. Двадцать первого века, искусство стало популярным на мировой арене современной казахской живописи сегодня, как говорят, развивается в направлении, в котором все заинтересованные.

## SUPERFICIAL ORIENTATION IN CONTEMPORARY ART PAINTINGS

*Kyrykbayeva Sara Mukashevna*  
*Candidate art., Ass. Professor of the Kazakh State Women 's Society*  
*Pedagogical university. Kazakhstan, Almaty, [sarakm@yandex.ru](mailto:sarakm@yandex.ru)*

### Annotation

In the present article, the process of artistic directing is the art of contemporary art. The twenty-first century, the modern world began to develop different approaches to art styles and directions, but today it is becoming clear that they have not been determined. Indicates that the prospects of such diversity. Despite the shifting paradigms of the society to preserve and maintain the continuity of the tradition, today the most important issue. Therefore, the visual arts are often surprised in mind restoration of fine arts achievements of the previous period. Kazakh traditional art of classical European art, will be used to determine the language of contemporary art. The twenty-first century, art has become popular in the global arena of modern Kazakh painting today is said to be developing in the direction in which all concerned.

Елбасы Н.Ә.Назарбаев атап көрсетіп жүргендей, біз 2050-дің мақсатына қарай күрделі жаһандық бәсекелестік жағдайында ілгерілейміз, оған жету тек экономикалық тұрғыдан ғана емес, ғылым мен білім негіздерін нығайту және қазақ көркемөнер кеңістік аясын кеңейту мен оны жан-жақты зерттеу маңызды үлестердің бірі екендіктен болып отыр [1].

Қазақстан кескіндеме өнері XX ғасырда орын алған оқиғалармен байланысты. Өткен ғасырдың басында, яғни жиырмамыншы-отызыншы жылдары қазақ кескіндеме өнерінің стильдік бағыты қалыптасты және айқындалды. Ал заманау қазақ өнерінің моделі қоғамдық және интеллектуалды өзгерістері өз таңбасын қалдырған өткен ғасырда қалыптасты.

Осы кезден бастап – қазақ мәдениетін бұза жарып отырып, ұлттық құндылықтарымызды жоққа шығарып, еуропалық мәдениетпен толтырып және оларға сәйкестендіре жаңаша кеңестік жүйеге, яғни қалыпқа салу үрдісі басталды. Осы кездерде тағдыр тәлкегімен Қазақстанға жер аударылып келген ресейлік суретшілердің қазақ кәсіби бейнелеу өнерінің қалыптасуында үлкен рөл ойнады. Олар: Н. Хлудов, А. Черкасский, В. Эйферт, Л. Брюммер, Л. Леонтьев, С. Калмыков, В. Стерлигов және т.б.

Дегенмен, қазақ көркем өнерінің қалыптасуына олардың әсері болғанымен, қазақ жастарының Мәскеулік, Ленинградтық көркем училищелері мен академияларынан алған білімі айрықша, айтарлықтай қомақты үлестерін қосты.

Жаңа заманауи өнер XIX ғасырдағы импрессионистерден бастау алады және олар дүниежүзілік өнерде қандай да бір рөл ойнады. Импрессионистер итальяндық, сосын француздық догмаға жеткізген классикалық өнердің жүйесін бұзды, жаңа кескіндемелік

үдерістердің дамуына күшті серпін берді. Импрессионистер ашқан еркіндік, бейнелеу өнерінде әртүрлі жолдарды ашты, ол әрбір суретшінің өзінше ашылуына мүмкіндік берді. Импрессионистердің күші, кескіндемеге деген ортақ көзқарастардың болуында еді. Топқа біріккен импрессионистер, дәстүрлі өнермен тең келіп қана қойған жоқ, өнердің жаңалықтарын жарқын етіп көрсете алды.

Қазақ кескіндеме өнерінде импрессионистік принциптердің жазу мәнері мен әдіс-тәсілдеріне көбірек көңіл бөлді. Мысалы С. Мәмбеевтің шығармашылығы импрессионизмнің техникалық тәсілін ұлттық көркемөнер дәстүрлеріне сай синтезделген. Қазақстан авангард суретшілерін зерттеуші, өнертанушы Х.Х. Труспекова: «Кеңес көркемөнерінде суретшілердің көпшілігі социализм шындығының талаптарына нұсқан келтірмей импрессионизмнің стилистикалық ұстанымдары мен техникалық қабылдауларын пайдаланды» [2, 7 б.]. - деп, осы өкілдің қатарына О. Тансықбаев, М.Кенбаев, А. Бротников, А. Ғалымбаева, Г. Исмаилова, А. Исмаилов және кенепке сурет салуды бастаған С. Романов пен Ж. Шарденов сынды кескіндемешілерді жатқызады.

Қазақ кескіндеме өнерінде импрессионизм мен постимпрессионизмнің тәсілдері бейнелеу өнерінде жаңа ізденістерді талап етті. Алпысыншы-жетпісінші жылдардың бірегей суретшілері болып саналатын Ш. Сариев, О. Нұржұмаев, Б. Табиев, Т. Тоғысбаев, А. Сыдыханов секілді суретшілердің шығармаларында посимпрессионистік нышандар байқалады. Батыс Еуропалық көркем мектепте XIX ғасырдың соңында көркем ағым да, бағыт та емес постимпрессионизмнің дамуын өнертанушылар ғылымдағы көптеген жаңалықтардың ашылуымен, этнографияның ғылым ретінде танысуымен байланыстырады. Түрлі үңгірлердегі росписьтердің, алтыннан жасалған әшекейлі бұйымдардың табылуы, еуропалық әлемнің кеңістігін кеңейтті, ал бұл суретшілерге таныс емес эстетиканың көкжиегін аша түсті. Егер де қазақ суретшілерінің шығармашылығынан жаңа пластикалық көркем тілдің нышандарының байқалуын қарастыратын болсақ, алпысыншы-жетпісінші жылдарға тура келері анық, ал бұл қазақ этнографиясының ашылуларымен сәйкес келері анық. Демек, еуропалық көркем мектептердегі жаңа көркем тілдің пайда болуы ғылыми жаңалықтар мен этнографияның ашылуларымен тура келетін болса, қазақ кескіндемесінде де осындай қатар келулер бар. Бұл көркем шығармашылықтың дамуында қандай да бір ортақ заңдылықтардың барлығын айқындай түсті.

Токболат Тоғысбаевтың шығармаларында ұлттық дүниетаным мен түсініктер жаңаша кескіндемелік және пластикалық көркем тілмен жазылды. «Түстік шешімнің сәнділігі, композицияның өрнекті ырғағы, жалпы рәмізділікке деген ұмтылыстар осыдан шығып отыр. Онда суретші балалық шағынан жаңғырып шыққан естеліктерді, ауылының қадірлі салттарын, табиғатты, яғни өзінің мұраттарын канонға сыйғызады» [3, 5б.]. Өнертанушы Л.

Уразбекова Токболат Тоғысбаевтың алғашқы кескіндемелері «тағылық» және әлемдік өнер білімімен қызыққан «жаңа мәденилігімен» әсер етеді деген. Оның шығармаларында екі жақты кереғарлық үнемі жүріп тұрады: дәстүрлілік пен заманауилық, қондырғылы кескіндеме мен монументалды сәнділік, шынайы мен перцептуалды кеңістік. Суретші фольклор маманы болмаса да, ол ұлттық рухани естелікті алып жүруші болғандықтан, оның шығармашылығы ұлттық дүниетаным мен мифологиялық архетип жасырын түрде көрініс тапқан. Оның декоративті-монументалды кескіндемелерінде түстерді көру мен түстерді сезіну кезеңдердің қалыптасуы айқын көрінеді. Басқа мәдениеттердің әсері күшті жүріп тұрған кезеңде шығармашылығын өзінің рухани қайнар бұлағына бағыттауда кескіндемешінің этнобиологиялық естелік коды жұмыс жасайды. Оның алғашқы кескіндемелері «Ұя», «Сырмақ» (1973-1978), «Асхана» (1973), «Далада туылу» (1982), «Уют» (1987) картиналары «ырғақты принцип пен декоративті пластикалықлығымен ерекшеленеді және онда Анри Матисске еліктеу айқын көрініп тұр», деп Л. Уразбекова Т. Тоғысбаев шығармашылығын қазақ кескіндеме өнеріндегі «неотрадиционализм» бағытына жатқызады. Оның ерекшелігі – заманауи кескіндемелік әдіс-тәсілдер мен оның үдерісінің өзектілігі, көшпелілердің кеңістік пен уақытты белгі мен бейнелеуші пішіндерде ұғыну формасы екенінде және бір айта кететін нәрсе міндетті түрде бір дәстүр алынады – исламға дейінгі және пұтқа табынушылық [3, 86]. Суретші классикалық дәстүр мен жаңаша қолтаңбалық ізденістер үстінде болды. Әдеттегідей бейнелеуден бас тарта отырып, «шынайы дүниені бейнелеуде» заттың көзге көрінетін сыртқы көрінісіне ғана емес, материалдылықтың ішіне үңілу, көңіл-күйге, сана астына терең бойлай ену, пластикалық жүйелерді әдейілеп қайта кодтау – бұның барлығы авангардтық өнер бұлағын шырғап, алдыңғы планға тек жаңаша, таңқаларлықтай көркем тілді ұсынды. Т. Тоғысбаев классикалық көркем тілді халықтық сәндік қолөнерімен тоғыстыра келе, мінсіз колорит ойлап тапты. Суретші заманында жаңаша ізденістерді интуитивті түрде сезініп, ұлттық модернистік бағыттың қалыптасуына өз әсерін тигізді.

Ш.Сариев, Т.Тоғысбаев, А.Сыдыханов, және т.б. қазақ суретшілерінің шығармашылықтарында көрініс тапқан фовистік үрдістерде «басқаның тәжірибесін пайдаланғанымен, өзге тілде жазған жоқ» [2, 104б.].

Суретші А. Сыдыхановтың композициялық құрылымында орта ғасырлық дәстүрлі сәнділік стиль жақын. Оның бірінің артына бірін қабаттастыра орналастырған фигуралар және олардың кері перспективада орналастыру, айшықты қанық түстер, қатаң сұлбалы фигуралар осыны аңғартады. Мысалы, «Айтыс» (1969ж.), «Көтерілгендер» (1969ж.), «Ақындар дауысы» (1969ж.) шығармаларында кеңестік кезеңнің рухы сезіледі. Ол саяси тақырыптардың поэтикалық шешімін тапқан суретші. Жиырмамыншы ғасырдың

алпысыншы, жетпісінші жылдарында жазылған А.Сыдыхановтың туындылары соцреализм идеалдарын жыр етеді. Еңбек пен тақырыбы кеңестік идеологияның ең кең тараған тақырыбы. Суретші қияли кеңістікті жасап, ауыр физикалық еңбекті жеңіл темекі жапырақтарынан моншақ тізіп отырғандай, өте сәнді, әсем көріністе бейнелейді. А. Сыдыханов кеңістікті романтикалық ұстанымда сұлу әйелдердің кербез қимылын «матистік биді соцреалистік канон арқылы» [2, 110б.] көрсетеді. Оның «Тоғызыншы ықшамауданы» туындысының «барлық композициялық құрылымы, жазу техникасы, бізді постимпрессионистерге сілтейді, П. Гогеннің таитилік мадонналарына, әрине онда қала пейзажының мүлдем жоқ екендігі бос емес: ықшамаудан бір шетте ғана және ол картинадан ешқандай да орын алмайды, алдыңғы планда – «қарапайым» адам бақыты: бала мен ана» [2, 110б.]. А. Сыдыханов соцреалистік канонды орындай отырып, өзіне тән дара қолтаңбалық ізденісте болды, сондықтан ол түстік, реңдік шешімдері мен композициялық құрылымы мен орындалу техникасы өзгеше көзге бірден түсетін картиналар жазды. Суретшінің алпысыншы, жетпісінші жылдардағы көркем ізденістері бұнымен тоқтап қалған жоқ, оның рәмізді картиналарында жазу әдісі ерекше қолтаңбаға ие болды және ол суретшілерге жаңа көкжиек ашты.

Бейнелеу өнерінде бірізділік дамудан параллельді дамуға көше бастады. Бұл үдерістер тек еуропалық көркемөнерде ғана жүріп жатпады, егер де қазақ кескіндеме өнерін алып қарайтын болсақ, онда да алпысыншы жылдардан бастап жаңаша қолтаңба ізденістер айқын көрінеді. Суретшілер олардың арасындағы стилистикалық өзгешеліктерін шайып жіберіп, бір кезеңде бірнеше көркем кеңістікте тұрды.

Әрине бұл мәселе барлық суретшілерді қызықтырмағанымен, біз қазақ кескіндеме өнерінде екі бағыттың айқын көрініс тапқаны байқалады – соцреализм және «неодәстүршілдік». Көркем ізденістер барысында суретшілердің шығармашылығында кәсібилік пен дәстүрлі әдіс-тәсілдер суретшілердің жазу мәнерінен байқалады, тіпті түрлі измдердер де жүріп жатты.

Өткен ғасырдың жетпісінші, сексенінші жылдарының басында қазақ-кеңес суретшілерінің үшінші буыны: Б.Түлкіев, Е.Төлепбаев, М.Аманжолов, Д.Әлиев, К.Дүйсенбаев, Г.Баянов, А.Ақанаев, К.Моллашев және басқалары шықты.

Жиырмамыншы ғасырдың жетпісінші жылдарында монументалист суретшілердің шығармаларынан символизммен тоғысу байқалады. «Символизм (sempolon грек тілінен- белгі, рәміз) – XIX ғ. соңы мен XX ғ. басындағы Еуропа өнерінде әдебиет пен бейнелеудегі бағыт. Рәмізділік реализм мен натурализмнің эстетикалық және көркем тәжірибелеріне алтернативті пайда болған. Символизмнің негізіне «рәміздердің» – әмбебап бейнелерді, белгіні, мазмұн мен мағыналардың сансыз мәнін түсіну. Өнердегі символизм – шектеулі

адам санасы арқылы адам көзіне көрінбейтін, қараңғы тұңғықты интуитивті түрде сезіну арқылы беру. Символистердің дүниетанымдық тұжырымы адамның көзіне көрінетін нағыз шынайы дүниенің ар жағында, бұлыңғыр көрінетін біздің дүниеміз бар деген идея. Бізбен болып жатқандардың барлығы кенеттен, күнделікті санамыздан жасырын, оған жетудің жалғыз жолы – шығармашылық» [4, 87б.]. Бейнелеу өнеріндегі символизм – өте күрделі, біртекті емес, ортақ көркем тілі қалыптаспаған. Батыс Еуропалық символистер үнемі аллегорияға, мифологияға және библиялық сюжеттерді бейнеледі. Сондықтан символизм әдебиетпен, ондағы бейнелерге көп оралады. Өте ертеде болған символизм XIX-XX ғасырларда модернистік эстетикамен тығыз араласып кетеді. Символизм бағыты ретінде бұл стиль «Наби» тобын қалыптасырды. Оның басында Францияда П.Серюзе, Германияда М.Клингер, Австралияда Г.Климт, Чехияда А.Муха және т.б. суретшілер тұрды. Орыс кескіндеме өнерінде алғаш рет М.Врубель шығармашылығында байқалады, ол кейіннен «Көгілдір раушан» (В. Борисов- Мусатов) мен «Өнер әлемі» (А. Бенуа, К.Сомов, Л.Бакст, М.Добужинский және т.б.) бірлестігінің суретшілер шығармашылығында жалғасын тапты.

Қазақ суретшілері символизмге терең бойлай қойған жоқ. Мысалы, символизм авангард өнердің қарсаңы болатын, бірақ қазақ шеберлері үшін өнердегі символизм өз түсініктеріне ие болды. Оның негізгісі этникалылық пен менталдылық сана ерекшелігі, XX ғасырдағы орыс өнерінің әсері және кеңестік көркем ортаның белсенді өзгеріп отыруы болды.

Барлық әлемдік авангардты «измдерден» символизм мен примитивизм қазақ кеңестік өнеріне кезегімен енеді. Қазақ кескіндемешілерінің символизмі халықтың дәстүрі мен салтынан, дүниетанымдық мифологиялық түсініктері мен көркем қабылдау ерекшеліктерде құрылғандықтан, еуропалық өнерден өзгешеленіп тұрды. Кейінгі буын жас суретшілер қатарына - Е. Төлепбаев, Х. Абаев, Д. Әлиев, А. Аканаяев, М. Аманжолов және т.б. жанрлардың жаңа тенденцияларын қамтыды.

Заманауи үрдістерге келетін болсақ, заманауи өнер өзінің келбетін үнемі өзгертіп отырады. Қатар өмір сүретін классикалық ағымдармен қатар, басқа бейнелер басымдылық танытатын, мәселелер мен жағдайды басқаша түсіндіретін, жаңа өнер ағымдары пайда болып отырады. Мысалы, 60-70 жылдары еуропалық бейнелеу өнерінде концептуалды және минимализм негізгі рөл ойнаса, қазақ бейнелеу өнерінде ұлттық қолтаңба озық шықты, Осы кезден бастап адам бейнесі басқаша қарастырылып, қоғамдық мәселелерге деген қызығушылық артты. Қазір әлемді таң қалдыру қиын. Оған дүниежүзілік өнер жетістіктері айғақ. Өнер - мәнімен, мағынасымен, білімділік хабарымен қымбат. Қазіргі көркем шығарманың өзі интеллектуалды өнерге айналып жатқаны сол үдерістің көрінісі.

Әр өнер адамы - тұтас бір әлем. Бүгінгі өнер өресі мен эстетикалық талғамы терең теңіздей, заңғар биік болуы ықтимал. Қазақ шығармашылығының бүгінгі сұранысы әлемдік

жаһандық үдерісте өз орнын әлемдік көркем тәжірибенің нәтижелерінен қалыс қалмайтын ұлттық келбетінде.

Айшықты түстер мен бейнелерге деген қызығушылық XX ғасыр өнерін өзгертті. Бүгінгі даму үрдісі үстіндегі XXI ғасыр өнерінің көркем бағытын анықтап, айқындау қиын. Өйткені қажеттіліктен кездейсоқтықты ажыратуға, оның тұрақтылығы мен болашағын айқындауға, уақыт өте қойған жоқ.

Қорыта келе, XXI ғасырда жаңа көркем сананың дами бастағанын біз тек белгілеп қана қоймаймыз, шын мәнінде де жаңа тенденциялардың адамзаттың дүниеге деген көзқарасының өзгергенінен, бұрынғы кейбір құндылықтардың құнсызданғанын байқаймыз. Бұл жаңа ғасырда өнердің жаңа стильдері дамуда дегенді де білдірмейді, ол көркемөнерде тұрақты, жалпы маңызды, жаңа көркем пішіндерге жол ашатын, айқындаушы әдістердің қалыптасуы. Өткен ғасырдың көркем үдерісінің ерекшелігі, ол кезде бірнеше көркем үрдістер кезекті дамымастан қатар дамыды және сонысына қарамастан олар бірдей қабылданды.

Ұлттық тақырыптардан бастап, реңдік, композициялық құрылымдар ұлттыққа қарай ойысып, онда тіпті кейбір қазақ дүниетанымы мен дәстүрлі өнеріндегі түсініктер мен элементтер картинаның мазмұндық ерекшелігін айқындай түсті.

### Әдебиеттер

1. Қазақстан Республикасының Президенті Н.Ә. Назарбаевтың Қазақстан халқына Жолдауы. 2014 жылғы 17 қаңтар.
2. Труспекова Х.Х. Авангардые идеи XX века в живописи и актуальном искусстве Казахстана. Алматы, 2011-376 бет. (14 б.).
3. Уразбекова Л. Токболат Тогысбаев // мастера изобразительного искусства Казахстана. 3 выпуск. / Ергалиева Р.А., Труспекова Х.Х., Каргабекова Р.И. и др. / - Алматы, 2004, 172 с.
4. Все о стилях и течениях в современном искусстве / сост. И.И. Мосин . – Вильнюс, UAB “Bestiary”, 2013. - 112 с., ил.

### References

1. Republic of Kazakhstan Republic of President N.N. Nazarbaev. . Message of the people of Kazakhstan zasostanaldauy. 17 January. 2014.
2. Truspekova Kh. The idea of the twentieth century in painting and the actual art of Kazakhstan. Almaty, 2011-376 pages. (P. 14).
3. Urazbekova L. Tokbolat Togyzbaev // Master of Arts in Kazakhstan. 3 Outputs. / Ergalieva RA, Truspekova HH, Kargabekova RI И др. / - Almaty, 2004, 172 p.

4. All the same styles and trends in modern art / сокр. II Moussin. - Vilnius, UAB "Bestiary", 2013. - 112 pp., P.







## БАҒАЛАУ ТЕХНОЛОГИЯСЫНЫҢ ОҚУ ҮДЕРІСІНДЕГІ МАҢЫЗЫ

*Медеубаева Кенжехан Турапбековна, п.ғ.к. қауымд. проф.м.а.  
Қазақ мемлекеттік қыздар педагогикалық университеті  
medeubaeva\_kt@mail.ru*

*Садирбекова Динара Қалымбекқызы, п.ғ.м., PhD докторант  
Абай атындағы Қазақ Ұлттық педагогикалық университеті  
diko82-@mail.ru  
Алматы қаласы*

*Қазақстан Республикасы  
Сейтенова Салима Сейтеновна, п.ғ.к., доцент  
Қ. Жұбанов атындағы Ақтөбе өңірлік мемлекеттік университеті  
Қазақстан Республикасы, Ақтөбе қаласы  
seitenova\_ss@mail.ru*

*Қылышпай Баян Сағындыққызы, п.ғ.м., аға оқытушы  
Қазақ мемлекеттік қыздар педагогикалық университеті  
Алматы қаласы  
Қазақстан Республикасы*

## ЗНАЧЕНИЕ ТЕХНОЛОГИИ ОЦЕНИВАНИЯ

### В УЧЕБНОМ ПРОЦЕССЕ

*Медеубаева Кенжехан Турапбековна, к.п.н., и.о. ассоц. проф.  
Казахский государственный женский педагогический университет  
medeubaeva\_kt@mail.ru*

*Садирбекова Динара Калымбековна, м.п.н., ст. преп. PhD докторант  
Казахский национальный педагогический университет имени Абая  
diko82-@mail.ru  
Алматы, Казахстан*

*Сейтенова Салима Сейтеновна, к.п.н., доцент  
АРГУ Актюбинский региональный государственный университет  
имени К.Жубанова  
Актобе, Казахстан*

*Қылышпай Баян Сағындыковна, магистр пед.образования, стр препод  
Казахский государственный женский педагогический университет  
Алматы, Казахстан*

**Түйіндеме:** Бұл мақалада бағалау технологиясының оқу үдерісіндегі маңызы қарастырылған. Білімді бақылау және бағалаудың әдіснамасын құрып, жалпы қағидаларын анықтау қазіргі таңда оқытушылар арасында қызу талас туғызып отырған мәселенің бірі. Мұндағы күтер нәтиже: қазіргі қоғам талабына сай әлеуметтік бейімділігі жоғары, мәдениетті, ұлттық тәлім-тәрбие алған, білімі мен біліктерін өмірде пайдалана алатын, жан – жақты дамыған жеке тұлға тәрбиелеу. Білім саласының инновациялық даму жолына сапалы көшуіне тікелей байланысты болғандықтан, бұл міндеттерді шешу үшін мектеп ұжымдарының, әр мұғалімнің күнделікті ізденісі арқылы барлық жаңалықтар мен қайта құру, өзгерістерге батыл жол ашарлық жаңа тәжірибеге, жаңа қарым-қатынасқа өту қажеттігі туындайды. Бағалаудың ең басты мақсаты, білім игерудегі жетістіктерді анықтау, үйренушінің өсу және даму қарқынын анықтау, белсендіру, ынталандыру, баланың өсіп жетілуін анықтап, әр баланың

тәжірибесінің табысты болуына себін тигізу. Осы бағалаудың мақсатынан білім беру үдерісіндегі бағалаудың маңызы айқын көрініс алады.

**Кілт сөздер:** бағалау технологиясы, инновациялық даму, білімді бақылау және бағалау, рефлексия, жеке тұлға, танымдық белсенділік, мотивация.

**Резюме:** В этой статье рассмотрено значение технологии оценивания в учебном процессе. Контроль знания и разработка методики оценивания, одна из проблем пророждающая дилемму среди преподавателей на сегодняшний день. Отсюда результат: воспитание разносторонне развитого индивида в соответствии с требованиями современного общества с высокой социальной адаптацией, культурного, воспитанного в национальном калорите, умеющего пользоваться знанием и жизненными навыками. Поскольку качество напрямую связано с переходом на инновационный путь развития сектора образования, чтобы решить эти проблемы школьных групп, изо дня в день интересов учителей всех новостей и реконструкции, открыть путь к новой решающей практике изменений, необходимо, чтобы перейти к новым отношениям. Основной целью оценки достижений в развитии образования, выявление, определение темпы роста и развития, активизация, поощрение учащихся, выявление роста и уровня развития ребенка, продвижение опыта успеха каждого ребенка. От этой цели оценивания четко отражается ценность оценивания образовательного процесса.

Білім берудің мемлекеттік бағдарламасында білім беру ісінің құрылымы мен мазмұнына елеулі өзгерістер енгізілуіне байланысты бүгінгі заман талабына сай білім беру жүйесінің халықаралық талаптарға сай дамыту міндеті тұр. Сол себепті қазіргі уақытта мұғалімнің алдында тұрған жауапты міндет – білім алушыға тиянақты білім беру. Оқыту үдерісінде білім алушылардың әрқайсысына жеке тұлға ретінде қарап, өздеріне деген сенімін туғыза білу, білім алушының білімге ынтасын көтере білудің маңызы ерекше. Озық ойлы, тапқыр да, шығармашыл, пайымды шәкірттердің іскерлігін, мүмкіндігін ескеріп, бағыт – бағдар беру, ой-өрісін дамытатындай логикалық ой тастау әрбір ұстаздың міндеті. Осы заманғы әрбір жас маман тек дайын білім жүйесін қабылдап, оны қайталап қолдануға ғана емес, сонымен қатар күрделі стандартты емес мәселелерді шешу үшін қажет болатын шығармашылық қызметті де орындауға әзір болуы керек [1].

Қазақстанда жоғары білім беру стандарттарын енгізумен қатар, ғылыми негізделген, білім алушы білімін бағалайтын және бақылайтын диагностикалық әділ жүйені ұйымдастыру да – өзекті мәселенің бірі. Басқа сөзбен айтқанда білім беру жүйесінде білім алушымен оқытушы әрекеті барысында білім алушы білімін әділ бағалау үшін қолайлы жағдай туғызу керек. Білімді бақылау және бағалаудың әдіснамасын құрып, жалпы қағидаларын анықтау мәселесі – қазіргі таңда оқытушылар арасында қызу талас туғызып отырған мәселенің бірі. Мұндағы, күтер нәтиже: қазіргі қоғам талабына сай әлеуметтік бейімділігі жоғары, мәдениетті, ұлттық тәлім-тәрбие алған, білімі мен біліктерін өмірде пайдалана алатын, жан-жақты дамыған жеке тұлға тәрбиелеу. Соңғы кезге дейін Қазақстанның оқу орындарында қолданылған, білім сапасын бағалайтын жүйе – бес балдық баға шкаласы болды. Мектептерде осы шкала әлі сақталған. Мұндай баға шкаласы тек сессия уақытында ғана емес, ағымдағы білім деңгейін бақылауда да қолданылды. Аталған мәселені шешу үшін келешекте жұмыс жасайтын 12 жылдық бейіндік мектептерде оқытудың мақсатына, міндетіне және күтілетін нәтижесіне сәйкес білім алушылардың оқу жетістіктерін бағалаудың жаңа жүйесін енгізу қажеттілігі осыдан туындады. Білім саласының инновациялық даму жолына сапалы көшуіне тікелей байланысты болғандықтан, бұл міндеттерді шешу үшін мектеп ұжымдарының, әр мұғалімнің күнделікті ізденісі арқылы барлық жаңалықтар мен қайта құру, өзгерістерге батыл жол ашарлық жаңа тәжірибеге, жаңа қарым-қатынасқа өту қажеттігі туындайды.

Әлемнің жетекші елдерінің көпшілігі білім беру жүйесін, білім берудің мақсатын, мазмұны мен технологияларын оның нәтижесіне қарап бағалайтын болды. Білім берудің қазіргі негізгі мақсаты білім алып, білік пен дағды, іскерлікке қол жеткізу ғана емес, солардың негізінде дербес, әлеуметтік және кәсіби біліктілікке – ақпаратты өзі іздеп табу, талдау және ұтымды пайдалану, жылдам қарқынмен өзгеріп жатқан бүгінгі дүниеде лайықты өмір сүру және жұмыс істеу болып табылады. ХХІ ғасырда әлемдегі қайта құрулар, экономиканы дамытудағы жаңа стратегиялық бағдарламалар, қоғамның ашықтығы, оның жедел ақпараттануы мен қарқынды дамуы білім беруге қойылатын талаптарды түбегейлі өзгертті. Дүние жүзіндегі инновациялық процестердің барлығы кез-келген мемлекеттің экономикалық дамуының жоғары деңгейін қамтамасыз етумен бірге, ғылыми-техникалық ілгерілуін де едәуір жылдамдатады. Өйткені, мемлекет дамуының негізі болып табылатын инновациялық саясат кез-келген бәсекеге қабілетті мемлекеттегі ғылым дамуының бағытын анықтайды. Сондықтан да ғылыми-техникалық процесс бүкіл әлемде «инновациялық процесс» ұғымымен тығыз байланыста болуды талап етеді. Инновациялық процесс жаңа бір өнімнің алынуын білдіреді де, ол идеяның пайда болуынан бастап, оның коммерциялық тұрғыда жүзеге асырылуына дейінгі ұзақ жолды қамти отырып, әртүрлі қарым-қатынастар кешенін өз қарамағына алады.

Қазақстан Республикасының «Білім туралы» Заңының 8-бабында «Білім беру жүйесінің басты міндеті – оқытудың жаңа технологияларын енгізу, білім беруді ақпараттандыру, халықаралық коммуникациялық желілерге шығу, ұлттық және жалпы адамзаттық құндылықтар, ғылым мен практика жетістіктері негізінде жеке тұлғаны қалыптастыруға, дамытуға және кәсіби шыңдауға бағытталған білім алу үшін қажетті жағдайлар жасау», – деп атап көрсеткендей, қазіргі кезеңде әрбір мұғалімнің алдына қойып отырған басты міндеттерінің бірі- оқытудың әдіс-тәсілдерін үнемі жетілдіріп отыру және жаңа педагогикалық технологияны меңгеру [2]. Осы орайда, білім берудің мақсаты – қазіргі қоғам талабына сай алынған терең білім, білік, дағдылар мен құзырлықтардың негізінде еркін бағдарлай білетін, қойылған мақсатқа танымдық қызмет жасау арқылы жете алатын, өз бетінше дұрыс, тиімді шешімдер қабылдауға қабілетті жеке тұлғаны қалыптастыру болып табылады. Оны жүзеге асыру – білім беру мекемелерінде жеке тұлғаның танымдық белсенділігін арттыруға септігін тигізетін оқу процесін ұйымдастырудың тәсілдерін, әдістері мен нысандарын іздестіруге өзекті сипат береді.

Білім беру мекемелерінің алдына қойып отырған мақсаты – инновациялық оқыту технологиясы арқылы оқу мен тәрбие жұмысын дамыту, елдің әлеуметтік-экономикалық жағдайын жақсарту бағытында жеке тұлғаға жүйелі, нақты білім беру. Алайда, инновациялық педагогикалық технологияларды қажетті деңгейде қолдану және осы арқылы жеке тұлғаның білім деңгейін, шығармашылық қабілетін қоғамдық сұранысқа сай қалыптастыру барлық білім беретін мекемелердің дағдылы ісіне айнала қойған жоқ. Әлі де болса көптеген оқу орындары оқыту процесін ұйымдастыру мен жүргізуде оқытудың дәстүрлі әдістері мен тәсілдерін пайдаланумен шектелуде. [3] Инновациялық педагогикалық технологияларды қолдану оқу процесін сапалы түрлендіруге, жаңашыл жобаларды енгізуге, оны тиімді басқаруға негіз болып, әрбір білім мекемесінде өзіндік даму жолын табуға, әрбір мұғалімге өзінің әдістемелік жүйесін құруға септігін тигізеді. Сондықтан қазіргі кезеңде оқытудың инновациялық технологияларын оқу орындарының практикасына белсенді түрде ендіру – қоғам талабы. «Технология» ұғымы «tehne» – өнер, шеберлік, «logos» – ілім, білім, оқу, ғылым деген мағыналарды білдіретін, грек тілінен енген екі сөзден тұрады. Сондықтан, «технология» терминін «өнер туралы ғылым» немесе «шеберлік туралы ғылым» деп аударуға болады.

«Білім беру технологиясы» ұғымын мұғалімдер мен оқушылардың білім берудің жоспарланған мақсаттарына бағыттанып, арнайы ұйымдастырылған өзара қарым-қатынас процесі технологиясы ретінде қолданамыз. Білім берудің технологиясына – оқытудың

техникалық құралдары, білім беруде қолданылатын ақпараттық технологиялар, қашықтан оқыту да жатады.

Оқытудың жаңа технологиясы іс-әрекеттің жоспарланған нәтижесіне жетудің шартты тәсілі ретінде қарастырылатын жаңа әдістердің жиынтығынан тұрады. Оның дәстүрлі оқыту технологиясынан ерекшелігі мынада:

- білім алушы тұлғаның интеллектуалды дамуы аз уақыт ішінде қабылдау дәрежесінің жоғары мөлшеріне жетуіне бағытталғандығы;
- білім алушы мен мұғалімнің белсенділігінің сәйкес болуы;
- мұғалім мен білім алушының өзара қарым - қатынасында жауапкершіліктің міндеттілігі.

Инновациялық технологиялардың қай түрін алсақ та, олардың тиімділігі тек қана мұғалімнің шеберлігімен және осы шеберлікті шыңдай түскендігімен ғана шын күшіне ие бола алады. Сондықтан білім алушылардың ынтасын арттыруға арналған әдістемелік құралдардың жүйесі мен амалдары әр мұғалімнен оларды терең игеруін, іске асыруын және оған сай болатын іскерлікті талап етеді. Осы заман талаптарына сай бсы заман талаптарына сай білім беру үдерісінің түбегейлі өзгеруіне байланысты, осыған сай бағалау жүйесі де жаңаша түрге көшу қажеттігі туындайды. Сыныптағы бағалау тек техникалық тәсіл емес. Мұғалімдер жазбаша немесе ауызша түрде баға қою жолымен бағалайды. Олар қолданатын кез-келген нысанның артында объективті немесе объективті емес нормалар мен стандарттар ғана емес, сондай-ақ баланың дамуы, оқуы және ынтасы туралы түсінік, сонымен қатар өзін-өзі бағалау, қабілеттілік және күш-жігер сияқты ұғымдарға қатысты құндылықтар жатады. Шынында да, бағалаудың артында баланың ынта-жігері, қабілет-қарымы, оқуға деген қызығушылығын арттыруға болатынын тәжірибеде көз жеткіздік. Дәстүрлі оқыту жүйесінде баланы бағалауда тек мұғалімнің ғана ықпалы болатын және көбіне баланың жауап беру стиліне қарап салыстырмалы немесе ынталандыру бағасы қойылатын. Сұрақ дұрыс қойылғанда, дұрыс жауап алынады, сұрақ қою арқылы баланың ойлау қабілеті артады. Сұрақ қоюдың техникаларын пайдалану кезінде баланың білімін анықтауға және алға қарай жетелеуге болады. Балалардың өз білімін өзі бағалауы және сыныптасын бағалауы маңызды. Әрі қарай өзін қалай дамыту керек екенін, нені үйренгенін және нені үйрену керек екенін оқушылар өздері шешу керек және одан арғы қызметті өздері белгілеулері қажет. Мысалы оқушыларға өзін-өзі бағалау кестесін берген кезде оқушылар өзінің білімінің қандай деңгейде тұрғанын бағалай алды және алдағы уақытта нені білу керектігін анықтай алады. Баға оқушының кемшіліктерін табу үшін емес, әрі қарай дамуына ықпал ету үшін қойылады. Баға қою бағалаудан туады және де бала келесі балаға баға қоймайды, бағалайды. Әділдік пен шыншылдықты үйренеді. Өзін-өзі бағалау мен топ басшысының бағалауы кезінде бірнеше критерийлер қойылып, сабақ басталарда оны түсіндіріп өту тиімді және сабақ соңында талдау жасалса бағалау шынайы болмақ. Критерийлерді оқушының өзіне қойғызуға болады. 10 немесе 12 ұпайға негізделген критериалды жүйе қолдану тиімді секілді. Себебі 12 ұпайлық жүйе оқушылардың теориялық жетістіктерін барынша объективті бағалауға мүмкіндік береді. «1» мен «12» ұпайдың арасындағы көрсеткіш оқушылардың деңгейін бірден айшықтап береді. Сондықтан критериалды ұпай жүйесін қолдану баланың білім деңгейінің нақты көрсеткіштерін айқындайды [4].

Баланың оқу және тәрбие саласындағы жетістігі тікелей мотивацияға байланысты. Барлық жинақталған білімді меңгерудегі ынталандырудың әсері, дағды мен әдеттерді қалыптастыруы, өзінің белгілі жеке сапалы қасиеттерін жетілдіруіне байланысты. Барлық қабілеттер баланың жетістікке жетуіне кепілді бола алмайды. Қажетті мотивацияның баланың бойында болмауы оқу әрекетіне бейімделмейді және сонымен қатар әлеуметтік тұрғыда да аз белсенділік көрсетеді. Мотивацияның тапшылығы болған жағдайда бар мүмкіндіктері қабілетке айналмайды, интеллектуальді және жеке қабілеттері өте бояу дамиды. Қолайлы жағдайдың болмауы да әсер етеді. Қорытынды нәтижесінде баланың жеке дамуы қалыптасып, жаңа біліммен, әдеттерді қажеттілік ретінде сезіп, өзін-өзі жетілдіруге және дербес дамуын жетілдіруге тырысады. Балаларды оқыту мен тәрбиелеуде маңызды

қорлардың болғанымен, бірақ тәжірибиеде мотивацияның жеткіліксіздігінен барлығы қолданылмайды. Мұндай жағдайлардың себептері әртүрлі. **Біріншіден**, барлық мотивтердің белгісіздігі, балалардың әртүрлі жасы, әртүрлі индивидуальді ерекшеліктері оқуда қалыптасады. Жеке, сапалы, жана қарым-қатынастар, білім, дағды және әдеттер қызығушылықтың негізінде байқалады. **Екіншіден**, біздер өсіп жетіліп және педагог қызметін атқарғаннан кейін барып алғаш рет балалардың оқу мотивтері жөнінде ойлана бастаймыз, бала бақшадан шыққанымыздан соң барып балалардың тәртібі жөніндегі мотивтер, түпнұсқалар мен болжамдар туралы ойланамыз. Біздің берген болжамдарымыз бен ойларымыз дұрыс шығуына кепілдік бере алмаймыз. Біз негізінде балалардың бойында жоқ нәрсені бар деуіміз мүмкін және оларға ненің маңызды екеніне мән бермеуіміз де мүмкін, оқыту және тәрбиелеуде дәлеліміз дұрыс болуы да мүмкін. **Үшіншіден**, балалар арасында әртүрлі индивидуальді айырмашылықтар болады, бір балаға бір нәрсенің оған маңызды болуы, келесі балаға мүлдем қызықсыз болуы да мүмкін. Ең соңында **төртіншіден**, мотивацияның өзі, жинақталған мотивтің өзі де кейде бір жағдайға орай өзгермелі болады. Бұл себепке орай оқыту және тәрбиелеу негізінде жағдайдың бірі қызықты болып келесі біреуіне қолайсыз болады. Оқыту мен тәрбиелеудің ең басты міндеті осы негізгі айтылған төрт мотивацияның өзгеру себебіне байланысты. Мотивацияның төмендеуіне жол бермей тәжірибие жүзінде тиімді шартты қолдана білуге үйрену.

Балаларды оқыту және тәрбиелеу мадақтау мен жазалау жүйесіне негізделеді. Мадақтау психологиялық ерекшеліктің ұнамды қасиетінің дамуына ынталандырса, ал, жазалау теріс қылықтың шығуына кедергі болады. Егер тәжірибие жүзінде тек қана мадақтау қолданылып, жазалау қолданылмаса, онда баланың бойында сапалы, ұнамды қасиеттермен қатар, теріс қылықтар дамиды. Егер де керісінше оқу-тәрбие процесінде тек жазалау ғана қолданылса мұндай жағдай балалардың теріс қасиеттерінің шығуына жол бермеуі де мүмкін. Сонымен бірге ұнамды, сапалы қасиеттердің дамуына кедергі келтіреді. Мадақтау мен жазалауды бір-бірімен байланыстыра білсе ең қолайлы мотивацияны қамтамасыз етіп, ұнамды қасиеттердің дамуына жағдай тудырады, ал, бір жағынан теріс қылықтардың тууына кедергі жасайды. Ұстаз шәкерттің теріс істері мен қылықтарын дер кезінде көре біліп, ретті жерінде оған түрлі жазалау шараларын да қолданып отырғаны дұрыс. Жазалаудағы **негізгі мақсаты** – теріс жолға түскен баланы қайтадан жақсы қасиеттерге бой ұсындыру. Мұның мәні де осында. Жазалауды да мадақтау сияқты аса ептілік, ерекше байсалдылықпен пайдалану қажет. Тіпті төменгі сынып оқушыларының да өздерінің тәртіпсіз істерінен ұялатын, жапа шегіп, қапаланатын кездері болады. Адамның кінәсі үшін әділ жазалау кісіні қатты ойландырып, бұл оның мінез-құлқын түзете бастауға себепші болады.

Шәкірт нақты кінәсіне сәйкес жазаланғанда ғана босқа зәбірленбей, қолайлы көңіл-күйін басынан кешіреді. Егер ол теріс жазғырылса бұл оның тәрбиесіне кері әсерін тигізеді. Егер мұндай жағдай қайталана берсе ол, әділеттік, шындық деген ұғымға жөнді мән бермейтін, тіпті пысықырып та қарамайтын болады. Орынсыз жаза оны ашушаң, ызақор, кекшіл, қасарыспа, не қорқақ, жігерсіз, әр нәрсеге селсоқ қарайтын күйге түсіруі де мүмкін. Кейде оқушының көре-тұра оны жазаламаудың да кесір - кесапаты аз болмайды. Шәкірт оқыс қылықтарды әдейі жасамай, оны балалығымен, білместік, аңғарымсыздығынан да жасайды. Ал, енді бір оқушы мұны орынсыз батылдығы мен сотқарлығына, қасарыспалығына қарай істейді. Мәселен, бала терезенің желдеткішін ашамын деп оның әйнегін сындырып алса, екінші бала оны жолдасымен алысып жүріп сындырады. бұл жерде осы екі балаға бірдей шара қолдануға болмайтыны белгілі. Өйткені, екеуінің кінәсі екі түрлі, сондықтан екеуіне екі түрлі жаза ойлап табу қажет.

Шара қолдану мәселенің түпкі себебін іздеудің басталуы қажет. Өйткені, әр уақытта да себепсіз ештеңе болмайды. Сондай-ақ, адамның теріс қылықтарын айыптап тиісті жаза қолданып отыру белгілі талаптарға сәйкес жүргізілуі тиіс. Бұлардың кейбірі мына төмендегілер:

**Біріншіден**, жазалау әр уақытта әділ, адамның кінәсіне лайықталып берілуі қажет.

**екіншіден**, жаза әр уақытта оқушы санасында із қалдырып, оны жақсы жолға итермелейтіндей етіп берілетін болсын.

**үшіншіден**, жаза жеңіл түрден ауырға қарай, әр бұзақылықтың өзіндік ерекшелігіне қарай қолданылуы қажет.

**төртіншіден**, шәкірттің теріс қылығының ақ-қарасы нақты тексеріліп, оның бұрыннан белгілі ерекшеліктері (білімі, қабілеті, жалпы мінез- құлқы, т.б). ескертіліп отырылсын.

**бесіншіден**, мұғалім бұл шараны аса байсалдылықпен, оның жеке басын тәлкек етпейтін (ондай жағдайлар да кездесіп отырады) формалар ұйымдастырылғаны абзал.

Баланың психологиялық дамуына мадақтау, жазалауда ынталандырудың рөлі барлық жағдайда бірдей қажет: мадақтау оң қасиеттердің дамуына әкелсе, ал, жазалау теріс қасиеттерді түзетуде, коррекциялау да қажет. Оқыту және тәрбиелеудің міндетіне қарай тәжірбие жүзінде екеуі де бір - бірімен өзгеріп отыру керек. Егер оқу - тәрбие жұмысында жігер күш жұмсау қажет болса, белгілі құрылымға сапалы жеке ұнамды қасиеттер көрінсе, жаңа білім, дағды, икемді қалыптырса онда мадақтау көрсетіп, жазалауды қолданбау керек. Шәкірт тәрбиесінде кісінің қол жеткен табыстарын уақытында көре біліп, оны ретімен мадақтап орындаудың да маңызы зор. Мұның ең қарапайым түрі мақұлдау. Егер шәкірттің іс - әрекеті әркез мақұлданып отырса, ол еңбек етуге онан сайын ынталана түседі. Мәселен, «Бәрекелді», «Дұрыс», «Жақсы», «Тамаша», «Мынауыңнан нәтиже шығады», т.б. осы секілді сөздер оның жігеріне жігер қосып, үлкен демеу болады. Оқушының әрбір ісіне әділ баға беріп отыру ұстаздың беделін онан сайын арттыра түседі. Егер, керісінше, жағымсыз қасиеттерді оны түзеу міндетімен байланысып, егер бала өзін-өзі түзетпесе және өзінің теріс қылығын сезінбесе, сонымен қатар келіспеушілік тудырса онда жазалауды қолдану ең тиімді шешім болып табылады. Бірақта өзін төмен бағалау, баланың өзіне-өзі сенімсіздігі кезінде мадақтауды ынталандыру жүйесінде тиімді қолдана білу керек. Өзін жоғары бағалаушылық кезінде өзін-өзі сенімді болған жағдайда керісінше жазалауды қолдану керек.

Сонымен мақтау әдісі әдептілік пен нақты мөлшерді сақтауды талап етеді. Ең алдымен мадақтаудың психологиялық тарапы маңызды келеді. **Мадақтау әдісі** мына жағдайда нәтиже береді:

Балалардың мадақтау алуға іштей сенімді талпыныстары болуы.

Мақтау арқылы тәрбиелеушіні ұжымның қалған мүшелеріне қарсы қоймау.

Мадақтаудың қылық- ісіне сай болуы.

Мадақтау арқылы оқушыға жекелей шешім табуды үйрету.

Мадақтаудың шындыққа негізделуі.

Осылайша тәрбиеленушінің іс-әрекетіне қойылған жақсы бағаны мақтау деуге болады.

Білім алушыға білімді дайын күйінде беруден гөрі студенттің өзі қорытынды жасауға ықпал ету және кері байланыс есебінде түрлі әдістермен рефлексия жасату тиімді. Рефлексия – өзіндік білімі мен жетістіктерін бағалаудағы ең жағымды құралы болып табылады. Рефлексияны қолдану білім алушылардың білімін бағамен шектемей, білім алуға деген қызығушылығын жоғалтпауға өз ықпалын тигізеді. Білім алушы өз білімін өзі нақты бағалай алғанда ғана ары қарай білім алуын өзі реттей алуды үйрене бастайды. Білім алушы рефлексия арқылы өз оқу әрекетінің тәсілін түсініп білімді саналы меңгере алады, яғни рефлексия – білім алушыға алынған нәтижені талдауға, алдағы жұмыстың мақсатын анықтап, оған жету жолын өңдеуге үйретеді, өзін- өзі тексеріп, оқу қызметін бағалауына мүмкіндік береді. Сондықтан да рефлексия – өзін-өзі танудың, түсінудің, тексерудің, бақылаудың, бағалаудың негізгі тәсілі және ойлаудың қажетті құралы. Рефлексияның мақсаты: біріншіден, білім алушының өзіндік ой толғау жасай алу, нәтижесінде өзін-өзі бағалайды, екіншіден, өзінің мықты, әлсіз тұстарын, өз мүмкіндіктері мен даму аймағын толыққанды біледі, үшіншіден, тақырыпты терең меңгеру үшін рефлексия жасау арқылы өзгеріс енгізе алу бағыттарын айқындайды. Кері байланыс білім алушының оқыту үрдісі қалай өткені және қандай нәтижеге қол жеткізгендігі туралы ой-пікірін тыңдауға негізделеді.

Сондай-ақ, рефлексия мақсаты – өткенді еске түсіру, өзінің сабақ үдерісіндегі іс-әрекетіне баға беру, талдау және мәселелердің шешу жолдарын іздестіру. Оқытушы білім алушының кез келген кері байланыс парағын оқи отырып, жұмысының сәтсіз шыққан тұсын және сәтті шыққан қадамын, ендігі іс-әрекетін қалай жақсартуға болатынын алдын ала біліп, сол негізде жұмыс бағытын айқындайды.

Кері байланыс жүргізу арқылы мынандай нәтижелерге қол жеткізуге болады:

студенттерге өз күші мен осал жерлерін, олардың өз білімін жетілдіруде қаншалықты маңызды екенін түсінеді;

тапсырмаларды орындау барысында өз білім деңгейін жақсартатындай тиімді кері байланыс құрастыра алады;

кері байланыстың тиімді әдіс-тәсілдерін қолдана отырып, жоспарлай алуға машықтанады.

**Баға** – педагогикалық ынталандыру. Мадақтау мен жазалау – бір-бірімен тығыз байланысты қасиеттер. Жақсы баға мадақтау болса, ал, төмен баға - жазалау болып келеді. Негізінен бағаның маңызы ынталандырудың маңызы әркезде ынталандырудың күші болып саналмайды. Бағаның ылғи жоғары болуы ынталандырудың күшін жояды. Мысалы: ең жақсы ынталандыру болып және табысқа жету көрсеткіші болып «4» бағасы саналады, ал, «5», «3», «2» немесе «1» бағалары табыс көзі болып есептелмейді. Осылайша бестік бағасын алған оқушы әрі қарай оқуда жетістікке жету деңгейін жоғалтады. Себебі, «5» балдық жүйе бойынша «5» болғандықтан одан жоғары баға алу мүмкіндігі жоқтығын сезген оқушы оқуға деген қызығушылығы мен табысқа жету деңгейі төмендейді. Ал, егер оқушы «4» бағасын алса, онда оның бойында ең жоғары бағаны алып одан әрі қарай табысқа жетуіне мүмкіндік барына көзі жетеді. Мысалы, оқушы білімін ең төменгі «1» бағасымен бағаласа оқушының оқу үлгерімі төмендеп нәтижеге тырысу деңгейі жоғалады. Себебі, бұл бағаны жойып «5» бағасын өте қиынға соғады. Әдетте мұғалімдер «қанағаттанарлық» деңгейінде оқыған оқушыға жоғары баға қоймайды. Үштік бағасы оқушының үздік оқуына, оқу үлгерімін жақсартуға өте қолайлы. Оқушының белгілі бір пәннен бес балдық жүйенің ең жоғарғы немесе ең төменгі бағамен білімі бағаланып отырса ең тиімді жағдай болып есептеледі. Егер оқушы негізінен «3» немесе «4» бағасымен бағаланса, онда оған ынталандыру күші болып «4» және «3» бағалары саналады да «4» пен «5» алуға тырысады. «2» және «3» бағалары баланың көңіл күйін түсіріп, жағымсыз күй тудырып ол бағаларды түзетуге деген ықыласы болмай, немқұрайлылық тудырады [5].

Қорытындылай келе, бағалаудың ең басты мақсаты – білім игерудегі жетістіктерді анықтау, үйренушінің өсу және даму қарқынын анықтау, белсендіру, ынталандыру, білім алушының өсіп-жетілуін анықтап, әр білім алушының тәжірибесінің табысты болуына көмегін тигізу. Осы бағалаудың мақсатынан білім беру үдерісіндегі бағалаудың маңызы айқын көрініс алады. Бағалау барысында білім алушыны мақтап, мадақтап, көтермелеп отырудың да маңызы зор. Өйткені бала қашанда мақтағанды қалап, сол мақтауға лайық болуға тырысады. Сондықтан баланы мақтап, содан соң жасаған жұмысының дұрыс жерлеріне бірінші тоқталып және атап көрсетіп, соңынан қателік кеткен тұстарына ұсыныс арқылы балаға жеткізіп отырса, онда балалардың сабаққа деген қызығушылығы арта түседі. Күнделікті сабақ барысында мұғалімнің жанаша бағалау түрлерін қолдана білуі–сыныпта оқушылардың танымдық, шығармашылық, қарым-қатынас құзыреттілігін және пәнге деген қызығушылығын, ынтасын арттыруға жол ашады.

#### **Пайдаланылған әдебиеттер тізімі:**

Қазақстан Республикасы «Білім мемлекеттік бағдарламасы» / Қазақстан мұғалімі. – 2000. - №33-34.

«Білім туралы» Қазақстан Республикасының Заңына өзгерістер мен толықтырулар енгізу туралы Қазақстан Республикасының 2011 жылғы 24 қазандағы № 487-IV Заңы

Әбдіғалиев Қ. Шоғырландырып қарқынды оқыту жүйесі. // Қазақстан мектебі. – 1998.-№11-12, 24-35б.



Таубаева Ш.Т., Барсай Б.Т. Оқытудың қазіргі технологиялары // Бастауыш мектеп. - №3, 4, - 1999.

Құдайбергенова К. Құзырлылық – тұлға дамуының сапалық критерий // «білім сапасын бағалаудың мәселелері: әдіснамалық негізі және практикалық нәтижесі» атты халықаралық ғылыми – практикалық конференцияның материалдары. 2008. 30- 32-б.



## БАЛҚАШ КӨЛІНІҢ ЭКОЛОГИЯЛЫҚ ЖАҒДАЙЫ

*а/ш.ғ.к., қауым. п.м.а. Медеуова Галия Жұмакановна  
ж.ғ.м., аға оқытушы Садыкова Дамежан Адилхановна  
Қазақ мемлекеттік қыздар педагогикалық университеті,  
Алматы қаласы, Қазақстан  
medeuova.galiya@mail.ru  
damelia\_71@mail.ru*

40

### ЭКОЛОГИЧЕСКИЙ ПРОБЛЕМЫ ОЗЕРО БАЛХАШ

*кандидат., с/х.н., асос проф Медеуова Галия Джумакановна  
м.е.н., стр препд Садыкова Дамежан Адилхановна  
Казахский государственный женский педагогический  
университет,  
Алматы, Казахстан  
medeuova.galiya@mail.ru  
damelia\_71@mail.ru*

**Түйіндеме:** Балқаш көлі - Қазақстандағы көлемі үлкен аумағы жөнінен Каспий, Арал теңіздерінен кейінгі су айдыны болып табылады. Балқаш көлінің фаунасы мен флорасы шаруашылық үшін маңызды, балықтарға бай және көл суын жағалауындағы өнеркәсіп орындары мен елді мекендер Балқаш көлінің суын қажетіне пайдаланады. Мұнда жылына 81 мың тонна балық ауланады. Алайда көл суы мен оның ихтиофаунасын көп мөлшерде пайдалану салдары және көлдің маңындағы өнеркәсіп орындарының қалдықтарымен ластануы қазіргі кездегі өзекті мәселелердің біріне айналып отыр. Балқаш көлі экологиясының нашарлауының басты себепкерлері табиғатты пайдаланушылар, оның ішінде өнеркәсіп орындары, әскери полигондар болып табылады, сонымен қатар «Байқоңыр» гарыш айлағының кері әсерін де атап өту керек.

Сонымен бірге Балқаш тау-кен металлургиялық комбинаты қалдықтары мен Қытайдан бастау алатын Іле өзені, Қапшағай су қоймасының кері әсері бар.

**Резюме:** Балхаш - бессточное полупресноводное озеро в Балхаш-Алакольской котловине на юго-востоке Казахстана, второе по величине непересыхающее солёное озеро (после Каспийского и Аральского моря) и 14-е в списке крупнейших озёр мира. Уникальность озера состоит в том, что оно разделено узким проливом на две части с различными химическими характеристиками воды - в западной части она практически пресная, а в восточной - солоноватая. Несмотря на сравнительную бедность фауны, экономическая важность озера Балхаш основывается на рыболовецком промысле и разведении рыбы, которое началось в 1930-х годах, а также широким распространением браконьерства. Существуют серьёзные опасения за экологию озера Балхаш, особенно относительно возможности повторения катастрофы, подобной Аральской. Начиная с 1970 года использование воды Или на заполнение водохранилища в Капчагае, на которое ушло 39 км<sup>3</sup>, привело к уменьшению стока реки на 2/3 и снижению уровня озера. Соляная пыль выносятся с обсохшего дна озера и пойменных участков, принося вклад в формирование азиатских пыльных бурь и неблагоприятно воздействуя на климат региона. Кроме засаливания, на плодородие пойменных почв влияет сокращение биологического стока в дельту из-за накопления ила в Капчагайском водохранилище. Ещё одним фактором, влияющим на экологию Или - Балхашского бассейна, являются выбросы Балхашского горно-металлургического комбината. Основными загрязнителями озера Балхаш являются тяжёлые металлы (медь и цинк), а также нефтепродукты, фенолы и фториды. Загрязнённые воды поступают в Балхаш не только с горного комбината, но и из Китая - на пограничных пунктах фиксируют сильное превышение содержания меди и других веществ.

Балқаш – Қазақстанның оңтүстік шығысындағы тұйық көл. Каспий, Арал теңіздерінен кейінгі үшінші орында, Алматы, Жамбыл, Қарағанды облыстарының шегінде, Балқаш-Алакөл ойысында, теңіз деңгейінен 340 метр биіктікте жатыр. Ауданы құбылмалы: 17-22 мың км<sup>2</sup>, ұзындығы 600 км-ден астам, ені шығыс бөлігінде 9-19 км, батыс бөлігінде 74 км-ге жетеді. Суының көлемі шамамен 100-110 км<sup>3</sup>. Су жиналатын алабы 500 мың км<sup>2</sup>-ге жуық. Орташа тереңдігі 6 м, ең терең жері 26 м. Балқаштың батыс бөлігіне Іле (жер бетімен келетін судың 78,2 %-ын береді, шығыс бөлігіне Қаратал (15,1 %), Лепсі (5,4 %), Ақсу (0,43 %) өзендері құяды. Солтүстіктен ағатын Аягөз, Бақанас, Тоқырауын, Жәмші, Мойынты, тағы да басқа өзендер әдетте көлге жетпей сарқылады. Көлдің солтүстік жағалауы Сарыарқаның ұсақ шоқылы тау сілемдерімен ұштасып жатқандықтан, биік жарқабақ болып келеді және көптеген жыра-жылғамен тілімделген, ал оңтүстік жағалауы – суы біртіндеп тартылған кезде жиналған шөгінділерден пайда болған құмды ойпат. Көлдің көптеген шығанақ, қойнаулары бар, аралдары аз, үлкендері: Басарал, Тасарал. Балқаш көлі Қазақстанның оңтүстік – шығысында, Балқаш – Алакөл ойысына орналасқан. Ол үш облысының Орталық Қазақстан, Жамбыл, Алматы облыстарының территориясымен шектеседі.

Жер бедеріне қарай Балқаштың су жиналатын бассейнін мынадай физикалық – географиялық аймақтарға бөлуге болады. Олар: Қазақстанның Сарыарқа өңірі, Балқаш – Алакөл ойысындағы жазықтық, Шу-Іле тауы және солотүстік Тянь-Шань тауының шығыс бөлігі. Бұл аймақтың биіктігі 342 метрден 6995 метрге дейінгі аралықта болады.

Балқаш туралы алғашқы жазба деректер 13 ғасырдан белгілі (В.Рубрук, П.Карпини). Көлді тиянақты зерттеу 17 ғасырда басталды.

Орыс картографы және тарихшысы С.У.Ремезов 1695 жылы «Чертежи всех сибирских городов и земель» атты атласында Балқашты «Теңіз» деген атаумен көрсеткен. 18 ғасырдың басында көлде геодезиялық өлшеу жұмыстары жүргізілді. Балқаш 19 ғасырда Клапроттың (1836) және швед картографы И.Г.Ренаттың (Жоңғарияның картасын жасаған) карталарында бейнеленді. П.В.Рихтгофен (1877) мен А.Ф.Гумбольдтың (1844) еңбектерінде Балқаш туралы деректер бар. Балқашты зерттеуге басқа да Ресей ғалымдары (И.В.Мушкетов, А.М. Никольский, Л.С.Берг, т.б.) ат салысты. Қазақтың ұлы ғалымы Ш.Уәлиханов та Балқаш алабын зерттеп, сипаттаған. 1920 жылдан бастап Балқаш көлін кешенді зерттеу басталды, көптеген экспедициялар (П.Ф.Домрачев, В.Н. Абросов, Л.И. Лев, Н.М. Страхов, Д.Г.Сапожников, М.Н.Тарасов) ұйымдастырылды. Көлдің экологиялық жағдайын, суының химиялық құрамын, өсімдіктер және жануарлар дүниесін, алабының физикалық-географиялық сипатын зерттеумен 1970-90 жылдары Қазақстан Ғылым Академиясының институттары, Қазақ балық шаруашылығы ғылыми-зерттеу институты, Қазақ гидрометеорология ғылыми-зерттеу институты, бірнеше жобалау институттары, тағы басқалар айналысты.

Бұл жұмыстардың нәтижесінде көлдің табиғи орнықтылығын сақтап қалуға бағытталған нақты шаралар жүзеге асырылып, көл деңгейінің құлдырауы тоқтады.

Балқаш көлі шөлейт және шөл табиғат белдемдерінде орналасқандықтан, оның климаты шұғыл континентті болып келеді. Су айдынының булануы өте жоғары. Осыған байланысты судың деңгейі тез өзгеріп отырады.

Қаңтардағы орташа температура -15-17°С, шілденің орташа температурасы 24°С. Жауын - шашынның көп жылдық орташа мөлшері 120 мм. Ауаның салыстырмалы ылғалдылығы 55-66 %, желдің жылдық орташа жылдамдығы 4,5-4,8 м/с. Жел көлдің батыс бөлігінде көбінесе, солтүстіктен, шығысында солтүстік-шығыстан соғады. Осы себепті көлде үнемі күшті толқын болады. Жаздағы булану ауа райына байланысты 950 мм-ден 1200 мм-ге дейін ауытқиды. Көл беті көбіне қарашаның аяғында қатып, сәуірдің ортасында мұзы ериді. Мұздың қалыңдығы кей жылдары 150 см-ге жетеді. Таудағы

мұздықтар еріген кезде (маусым-шілде) су деңгейі біраз көтеріледі. Көп жылдық су деңгейі тербелісінің мөлшері 3 м-ден асады. 20 ғасырда Балқаш көлінің деңгейі 1908 және 1961 жылдары көтеріліп, 1946 және 1987 жылдары төмендегені байқалды.

1970 жылдан бері Іле өзенінің бойында Қапшағай бөгенінің салынуына байланысты көлдің табиғи гидрологиялық режимі көп өзгеріске ұшырады. Балқаш – жартылай тұщы көл. Суының химиялық құрамы көл алабының гидрографиялық ерекшеліктеріне байланысты. Көлге сұғына еніп жатқан Сарыесік түбегі Балқашты екіге бөледі, гидрологиялық және гидрохимиялық жағынан бір-бірінен өзгеше батыс және шығыс бөліктері ені 3,5 км Ұзынарал бұғазымен жалғасады. Судың минералдығы мен тұздылығы бұл екі бөлікте екі түрлі. Көлге ағып келетін судың негізін Іле өзені құрайтындықтан, батыс бөлігінің суы тұщы (0,5-1 г/л), түсі сарғылт-сары, лайлы. Шығыс бөлігінің суының лайлығы (5-6 г/л), түсі көгілдір, ашық көк.

Балқашта әртүрлі жабайы үйрек, қаз, шағала, көк құтан, гагара, аққу, қырғауыл, құр, сондай-ақ жабайы шошқа, түлкі, қасқыр, қоян мекендейді.

Балқаш өңірін әр түрлі құстар мекендейді. Көлдің шеткері түпкірлерінде қызғылт және бұйра бірқазан құстар ұя салып бакландармен бірге үлкен сап түзеп көлде жүзіп жүреді.

Бұл аймақтың өсімдіктері әсіресе елсіз даладағы шабындықтар мен батпақты жерлердегі өсімдіктер өзара үйлесімдік тауып далаға ерекше нәр беріп тұрады. Олар: сексеуіл, жыңғыл, жусан, қарандыз, мия, түйетікен және сасыр. Сонымен қатар талды ормандары тораңғы және жыңғылды шағын тоғайлармен ұштасып жатады. Сулы жерлердің бәрінде де қамыс, жөке, құрақтар өседі. Осы ну тоғайлы, қоғалы жерлер көптеген сүтқоректілердің, құстардың, балықтардың тіршілік алаңы сияқты. Балқаш өңірінде сасыр, жусандар мен араласа өскен қызғалдақ пен бәйшешекте даланы ерекше сәнге бөлеп тұрады. Осы көріністерге асқақтықпен 1000 метрлік биіктіктен қарап Бектауата тау алабы созылып жатыр.

Балқаш көлінің су қатынасы жолдарының маңызы зор. Ол Алматы, Жамбыл, Жезқазған, Семей және Талдықорған облыстарын су жолымен байланыстырып жатыр. Балқаш өз төңірегіндегі өнеркәсіп-орындарымен елді мекендерді сумен қамтамасыз етеді.

Балқаш көлі алабында да күрделі экологиялық жағдай қалыптасып отыр. 1970 жылы Балқашқа құятын Іле өзенінде Қапшағай бөгені мен су электр станциясының (СЭС) салынуы Іле-Балқаш су шаруашылығы кешенінде бетбұрыс кезең болды. Іле өзенінің гидрологиялық режимі өзгеріп, жалпы Іле-Балқаш алабындағы экологиялық жағдай өзгере бастады. Қапшағай су торабын жобалау кезінде Іле өзенінің атырауындағы табиғат кешенінің жағдайы ескерілмеді. Соның нәтижесінде онда тіршілік ететін жануар дүниесіне (ондатр, балық, т.б.) және ауыл шаруашылығына көп зиян келеді. Ақдала алқабын суландырып, күріш егу жобасы да толық жүзеге аспай қалды. Қыруар қаржы текке жұмсалды. Іле өзенінің атырауы кеуіп, оның кері әсері Балқаш көліне тиді. Суармалы алқаптардың көлемінің есепсіз кеңейтілуі, төменгі Іле қоңыр көмір кен орнын игеруді бастау көлдің болашағы үшін қауіпті.

Болжау бойынша, ХХІ ғасырдың басында, көлдің батыс бөлігінің мүлде кеуіп, шығысының тұзды шалшыққа айналуы мүмкін. Бұл өз кезегінде Балқаш маңындағы ландшафтылар мен экологиялық жағдайларды түбірімен өзгертіп, тіршіліксіз шөлге айналдырады. Көл деңгейінің төмендеуі оның суының шамадан тыс минералдануына әкеп соғуда. Бұл, бір жағынан, егістік далалардан көлге қайта келіп құятын су құрамында әр түрлі тұздардың көп болуына байланысты. Сонымен қатар алаптағы өзгерістер Балқаш маңы аймағының климат жағдайларына да әсерін тигізеді. Су айдынының тәуліктік температураны, ауа ылғалдылығын реттеуші ретіндегі әсері өз күшін жояды. Ғалымдардың болжауынша, Балқаштың тартылуы Батыс Сібір мен Қазақстандағы географиялық зоналардың шекараларын өзгертуі мүмкін.

Қазіргі кезде Балқаш көлінің суы ластану дәрежесі өте қауіпті жағдайға әсер етуде. Суларды ластаудың негізгі көздері:

1) Ауыл шаруашылығында жерді улы химикаттармен тыңайтудан қалған қалдық сулардың қайта келіп өзендерге, көлдерге құюы. Бұл әсіресе, күріш егістіктерінде, мақта плантацияларында молынан кездеседі.

2) Кен орындарын пайдаланудан болатын өндіріс қалдықтарын;

3) Ағаш материалдарын дайындауға, өндегендегі және су жолдарымен тасымалдағандағы ағаш қалдықтары;

4) Су және темір жолдарының лас қалдықтары;

5) Техникалық өсімдіктерді алғашқы өндеудің қалдықтары.

Су қорына аса қауіп-қатер туғызатындар: мұнай, пестицидтер, түсті металдардың, күрделі химиялық қосылыстары. Әсіресе, оның құрамында әртүрлі зиянды заттар көп. Өнеркәсіптік өндіріс орындарымен қатар ауыл шаруашылығы өндіріс орындарының су қорына тигізетін әсері де молшылық. Ал лас суларды ауыл шаруашылығына пайдаланудың зияны өте көп. Мысалы, ауыл шаруашылығы дақылдарын ластаған сулармен суару, біріншіден олардың шығымдылығы өте төмен, ал екіншіден адам денсаулығына қауіпті болады. Сонымен қатар топырақтың тұздылығы көтеріледі, топыраққа биохимиялық процестердің жүруі төмендейді. Сулардың ластануы әсіресе балық қорына тікелей зиян келтіреді.

Бұл айтылған су қорларының ластану көздерінің ішіндегі ең қауіптісі балықтарға зиянды әсер ететін құрамында химиялық улы заттар бар өндірістің қалдық сулары; целлюлоза-қағаз фабрикалары, химия өндіріс орындары, мұнай өңдеу, металлургия заводтары, мал шаруашылығы өнімдері – жүнді, теріні өңдейтін заводтар т.б. жатады. Тек қана Қазақстан түсті металлургия кәсіпорындары тәулігіне 168,8 мың текше ластанған суды өзендер мен көлдерге жібереді.

Соңғы жылдары егіс далаларында химиялық тыңайтқыштарды кеңінен пайдалануға байланысты, суларды ластауды пестицидтердің зиянды әсері көп болып отыр. Пестицидтер суға араласқаннан кейін биологиялық жағынан ажырамай ұзақ сақталып, балықтың, планктонның денесіне орнығады да биологиялық тізбек арқылы адам денесіне көшеді.

Өндіріс, ауыл шаруашылығы қалдық суларынан басқа табиғи сулар құрамына хлоридтер, жолдардың қатып қалуына қарсы қолданылатын және жер суғарған кезде топырақтан жуылып шығатын тұздар өте зиянды әсер етеді.

Өнеркәсіптік өндіріс орындарымен қатар ауыл шаруашылығы өндіріс орындарының су қорына тигізетін зиянды әсері зор. Әсіресе, өзен, көлдер бойына шошқа фермаларын орналастыру бұл су көздерін түгелдей жойғанға тең. Бір шошқа фермасының өзі суларды ластау дәрежесі жөнінен 2-3 өндіріс орнына тең.

Балқаш суын негізінде ластайтын көздерге өнеркәсіптік және коммуналдық канализациялық ақаба сулары және де басқа өндіріс қалдықтары, құрамында әртүрлі агрохимикаттары (пестицидтері, тыңайтқыштары, т.б.) бар егістік жер қыртысының шайындысы, суармалы жүйенің дренажды суы, мал шаруашылығының ағындылары, су қоймаларына жауын-шашын арқылы әкелінетін аэрогенді ластағыштар жатады.

Ластаушы заттардың негізгі үлесін ЖШС «Қазақмыс корпорациясының» мыс қорыту барысында бөлінетін күкірт газы заттары құрап отыр.

Балқаш көлінің тағы бір ластаушы көзі - Балқаш балық шаруашылығы. Балқаш балық шаруашылығы дамыған аймақ. Балық аулаудан және өндеуден кейінгі шыққан қалдықтардың көп мөлшері, әсіресе ақаба сулары Балқаш көліне тасталып тұрады.

Балқаш көлі мен оның маңындағы аймақтардың экологиялық жүйесіне осындағы кәсіпорындар мен Сарышыған әскери полигонын пайдаланудың техногендік қызметі де зиянды әсерін тигізуде.

Балқаш көлі жыл бойына тек Іле өзенімен ғана 23 мың тонна жеңіл органикалық заттармен, 8 мың тоннадай минералды азотпен, 5 мың тонна фтормен, 2 мың тонна темірмен, 1,5 мың тонна бормен, 0,7 мың тонна броммен, 70 тонна минералды фосформен, 60 тонна пропанамидпен, 3,4 тонна дихлоранилинмен, т.б. улы заттармен ластанады. Ластанудың басты көздері түсті металлургия, энергетика және ауыл шаруашылығы кәсіпорындары болып табылады. Пестицидтер мен ауыр металдар тірі ағзаларда олардың судағы мөлшерінен он есе жүз есе көп концентрацияға дейін жиналуы мүмкін. Сонымен бірге олар ағзалар мен ұлпаларда патологиялық сипатта морфо-функциональдық өзгерістермен гидробионттар ағзасындағы физиологиялық-биохимиялық процестердің тередеп бұзылуына алып келеді.

Аймақ топырағының ауыл шаруашылықтың маңызы мардымсыз. Көбінесе олар өнімі төмен жайылымдар ретінде бағаланады. Алайда жер суаруда сәйкесінше агротехникада бұл топырақ жеміс – жидек бақшаларында, бақшаларда қолданылуы мүмкін. Көлемі жағынан әлемде 14-орында тұрған Балқаш жыл сайын ластану деңгейі артып, табаны батпақтанып, айдыны зауыт қалдықтарымен уланған. Балқаштың балық қорының соңғы жылдары күрт азайып кетуінің негізгі көзі де осы қытай көршімізге байланысты болып отыр. Балқаш айдынын мекен еткен алабұға балығы өткен ғасырдың 70-жылдары жойылып кетсе, сол дәуірде бекіре мен ақбалық, патшабалығы тұқымымен тұздай құрығанын қазір біреу білсе, біреу білмейді. Көлдегі балықтар патшалығының «құлдырауына» қазіргі басты себеп – тек қытайлық сапасыз аулардың теңіз табанында шөгіп жатуы ғана емес, бұл мәселеге Жетісудан құятын өзендердің жағаларындағы ирригациялық және су шаруашылықтары құрылғыларының тозығы жетуін, Көкше теңіздің солтүстік жағалауындағы мыс қорыту зауытының қалдықтарын залалсыздандыратын орынның ескіріп кетуін де айтуға болады.

Балқаш көлінің экологиялық жағдайының нашарлау себебі Қаратал, Лепсі, Ақсу өзендерінің мол суының Балқаш көліне жетпей суармалы егістерге жұмсалыуынан. Оның үстіне бұрынғы кездерде Аягөз, Биен, Сарқанд және Басқан өзендері Балқашқа құйып, оның табиғи су деңгейін сақтап отырған. Ал қазір бұл өзендер Балқашқа құймайды.

Аталған антропогендік жағдайлар Балқаш көлінің жағдайын шиеленістіріп жіберді. Балқаш экожүйесінің одан әрі нашарлауына Іле өзені бойына салынған Қапшағай суқоймасы да әсер етеді. 1970 жылы Қапшағай суқоймасындағы Іле өзенінің суын бөгейтін Қапшағай бөгеті салынды. Оған қосымша Іле өзенін қоректендіріп отырған Шелек өзені Бартоғай бөгетімен бөгеліп, онда көлемі 300 мың м<sup>3</sup> су жинақталды. Осылайша Үлкен Алматы каналы (БАК) салынды. Каналдың салынуына байланысты Шелек өзені Ілеге құюын тоқтатты.

Іле бойында және көл жағасындағы тіршілік ететін құстардың түрлері де азайып кеткен. "Қызыл кітапқа" енген аққу, бірқазан, көк-құтан, т.б. құстар қазір өте сирек кездеседі. Би-Би-Си тілшісі Джил Мак Гиверинг Балқаш көлінің солтүстік жағалауына барып, сондағы жағдайды зерттеп көрген. Көл жағасында тұратын жергілікті тұрғындардың кейбірі көлдегі су деңгейінің соңғы 30-40 жылдың ішінде айтарлықтай азайғанын айтады.

Балқаш тағдыры бүгін барша жұртты алаңдатып, толғандырып отыр. Табиғаттың ғажайып сыйы адамның іс-әрекетінің салдарынан жойылып барады. Сондықтан Балқаш көлін апатты зардаптардан қорғау үшін іс-шаралар жасау бүгінгі күннің өзекті мәселесі.

Осыған орай 1999 жылы «Балқаш көлін құтқару, оның бүгінгі мен болашаға» атты халықаралық дейгейде экологиялық форум өтті. Онда Балқаш көлін құтқару мәселелері қаралып, нақты шешімдер қабылданды.

***Оның негіздері:***

1. Іле өзені бойындағы өндіріс орындарында суды тиімді пайдалануды реттеу. 2. Қапшағай суқоймасынан Балқашқа жіберілетін судың үлесін тұрақтандыру. 3. Алқада

және Шарын массивтеріндегі күріш алқаптарын азайту. 4. Жер асты суларын пайдалануды жүзеге асыру. 5. Суармалы жерлердің көлемін шектеу.

Балқаш көлін құтқару бүгінгі күннің талабы. Арал мен Балқаш сияқты су экожүйелерінен айырылу Қазақстанды ғана емес Еуразияны да бұрын-соңды болмаған экологиялық апаттың ошағына айналдыруы мүмкін. Сондықтан еліміздегі әрбір табиғи экожүйені көздің қарашығындай сақтау мен қорғау біздің парызымыз.

### ***Пайдаланған әдебиеттер:***

1. Бабкин В. Уточнение морфологических характеристик озера Балхаш/Вопросы гидрологии орошаемых земель Казахстана. Алма-Ата, 1986. -144-148 б.

2. Ежегодник качества поверхностных и морских вод и эффективности проведенных водоохранных мероприятий по территории Республики Казахстан за 1997г. – Алматы, 2001. –79 б.

3. Государственный водный кадастр. Ежегодные данные о качестве поверхностных вод за 2002 год. – Алматы, 2003. – С 109.

4. Бурлибаев М.Ж. О проблемах использования и загрязнения поверхностных вод в экосистеме озера Балхаш // Доклады Международной научно-практической конференции 22-23 января 2001г. Алматы, 2001. -308-310 с.

5. Муздыбаева К.К. Экологические проблемы Северного Прибалхашья // География Казахстана: содержание, проблемы, перспективы: Материалы Международной научно-практической конференции 20-22 апреля 2006 г.-Алматы: Қазақ ұлттық университеті, 2006.-С. 156-159.

6. Современное экологическое состояние бассейна озера Балхаш / Под редакцией Т.К.Кудекова. Алматы: Канагат, 2002.- 388с.

7. Проблемы гидроэкологической устойчивости в бассейне озера Балхаш / Под редакцией А.Б.Самаковой. Алматы: Каганат, 2003.-584с.

8. Амиргалиев Н.А., Лопарева Т.Я. и др. О влиянии антропогенного загрязнения на состояние биологических объектов озера Балхаш // Гидрометеорология и экология. -2003. -№ 1.- С. 99-114.

9. Балқаш кен байыту фабрикасының қалдық қоймасының қоршаған ортаға әсері. // Хабаршы ҚазҰУ. Географиялық серия. 2006, № 3.- 65 б.

10. Саданов А.К. Экологическая оценка современного состояния экосистем Или-Балхашского региона. Сборник «Международный экофорум «БАЛХАШ 2005», Алматы, 2005. -214

11. Байтулин И.О. Меры охраны и рациональное использование уникальных экосистем Южного Прибалхашья. // Международный экологический форум по проблемам устойчивого развития Или- Балхашского бассейна. – Алматы, ноябрь 2002. –С 36.

12. Медведева О.Е. Методы экономической оценки биоразнообразия: Теория и практика оценочных работ.- М.: Диалог-МГУ, 1998. –С 60.

13. Очерк природных кормовых угодий Балхашского района. – Алма-Ата, 1991. – С 154.

14. Почвы совхоза Акдалинский Балхашского района. Отчет. – Алматы, 1993. Схема размещения землепользователей Каратальского района Алматинской области. Карта. – Алматы, 2000.

# БІЛІМ САПАСЫН АРТТЫРУДА БАҚЫЛАУ ЖӘНЕ БАҒАЛАУ ҚЫЗМЕТІ

**Г.Ә. Мұратбаева**

*педагогика ғылымдарының докторы, профессор*

**С.С. Қоңырбаева**

*педагогика ғылымдарының кандидаты, қауымд. профессор*

*Қазақ мемлекеттік қыздар педагогикалық университеті*

*Алматы қ.*

*Қазақстан Республикасы*

**Кілттік сөздер:** білім сапасы, білім сапасын бақылау және бағалау қызметі, тест жасақтау талаптары, тест құрастыру және оны сапалы ұйымдастыру, теория мен тәжірибе арақатынасы, бақылау түрлері, бағалау нәтижелері.

## **Аннотация**

В статье авторами изложены проблемы оценивания качества образования в нашей стране и проведен сравнительный анализ влияния контроля и оценки учебных достижений обучающихся, определены всесторонняя значимость и необходимость применения различных видов контроля и оценки, рассмотрены инструментарии оценки качества образования в учебном процессе, в частности требования к разработке и составлению тестов и тестовых заданий. Авторы делятся опытом зарубежных и российских ученых, где подробно рассматриваются методы оценки качества образования и система структуры.

## **Annotation**

In the article the authors outlined the problems of assessing the quality of education in our country and carried out a comparative analysis of the impact of monitoring and evaluation of students' learning achievements, the comprehensive significance and necessity of various types of monitoring and evaluation were determined, tools for assessing the quality of education in the teaching process, in particular requirements for the development and Compilation of tests and test tasks. The authors share the experience of foreign and Russian scientists, which discuss in detail the methods for assessing the quality of education and the structure system.

Елбасы Н.Ә.Назарбаевтың «Болашаққа бағдар: рухани жаңғыру» атты Бағдарламалық мақаласында бүгінгі қоғамның ұрпақ тәрбиелеудегі идеологиясына жаңаша көзқарастарды таныту қажеттілігі айтылған. Аталған еңбегінде Елбасы бізге жат идеологияларға ермей, заманға сай қоғамның болашақ азаматтарының бойына ізгілікті ұлттық сананы дұрыс ұғындыра білу туралы сөз болды. «Білім – бүгінгінің басты қажеттілігі. Дүниетанымы кең адам ғана бәсекеге төтеп береді деген сөз. Өскелең ұрпақты әуелі білімге құштар болуға үндеудің сыры осында» - делінген [1]. Сондықтан да, білім беру саласында да көптеген мәселелердің шешімдерін іздестіру қажеттігі туындап отыр.

Еліміздің дамыған елдер қатарында болуы тек экономикалық немесе әлеуметтік мәселелермен ғана өлшенбейді. Білім беру саласындағы жаңалықтар мен жасалынып жатқан реформалар білім берудің сапасын



арттыру мен нәтижелі білімнің сапасын бақылау және бағалау қызметі жөнінде жаңаша көзқарастар мен ұсыныстар жасауға мол мүмкіндік беруде. Осыған орай, Қазақ мемлекеттік қыздар педагогикалық университетінде 6M012400 – Педагогикалық өлшемдер мамандығы ашылып, оған қатысты ғылыми-әдіснамалық, теориялық және практикалық материалдар жинақталып, оқу-әдістемелік база жасақталу жыл сайын толықтырылуда.

Бұл мәселе жөнінде ғылыми тұжырым жасалған шетелдік ғалымдар Б.Блум, А.Анастаси, Ф.В. Бакер, К.Берк, т.б. еңбектері, В.И. Михеев, В.С. Аванесов, В.И. Звонников, М.Б. Челышкова, Н.Н. Найденова сынды ресейлік ғалымдардың ғылыми диссертациялары мен бастамашыл идеялары, сондай-ақ, отандық ғалымдар: А.Қ. Құсайынов, Ш.Т. Таубаева, К.Ж. Қожахметова, М.Ж. Жадрин, Т.М. Баймолдаевтардың еліміздегі білім сапасының жай-күйі, білімділік пен тәрбиелілік өлшемдері, білім сапасын басқару, бақылау мен бағалау, білім беру саласындағы менеджмент мәселелері жөнінде педагогикалық өлшемдер мәселесіне жақын еңбектерді басшылыққа алып келеміз.

Педагогикалық өлшемдер әдістерін практикалық түрде құрастыру үшін бір ғана теорияны білу жеткіліксіз. Өнеркәсіптік өнімді шығару сияқты, теориядан басқа, онда материалдар, жабдықтар, кадрлар мен технологиялар қажет болады, сол сияқты компоненттер тестіні шығаруда да қажет. Бірақ бұл теорияға енбейді. Тестілерді құрастыруда оқу мәтіндері мен оқулықтарының мазмұнын, тапсырмалардың мазмұны мен формаларын талдау әдістерінің жиынтығын қамтитын әдістеме қажет. Сонымен бірге, ақпаратты жинау және өңдеу процесі, тест пен тест тапсырмаларының параметрін есептеу әдістері, статистикалық көрсеткіштерді есептеу әдістері және т.б. қажет болады. Жалпы алғанда, білімді тексерудің тест әдісі туралы теория қажет. Ал теориядан тәжірибеге көшу арқылы білім алушылардың белгілі бағдарламаға сәйкес әр сатыда ұсынылған оқу материалын меңгергенін, оны түсініп қабылдағанын анықтауда педагогикалық өлшем құралдары қолданылады. Ең алдымен білім сапасын арттыруда білім алушының материалды меңгергені туралы мәлімет жинақтау қажет. Бұл орайда білім алушының білімін тексеру және бағалау негізінде оқыту нәтижелерін бақылау. Осы жағдайда оқу үдерісінің әр түрлі кезеңіндегі білім алушылардың оқу ақпаратын қабылдау, талдау, оған тиісті баға берумен қорытынды жасалады. Яғни, білім алушының оқу іс-әрекетінде тиімді қолданылған білімді тексеру және бағалау әдістері білім сапасы жөнінде сандық мәлімет жинақтауға септігін тигізеді.

Білім алушылардың табысты нәтижеге қол жеткізуге, ой-пікірлері мен сыни ойлау қабілеттері қалыптасып, кездескен қиындықты жеңуге ұмтылады. Білім алушының өзінің алған ілімі туралы ойына қозғау салады. Білімді тексеру үшін меңгерген тақырыптары аясында тест тапсырмаларын сараптамадан өткізу қажет. Әрине тест мазмұнын сауатты құрастыру және

олардың сапасын бағалаудан басқа, педагогикалық өлшемдер процесі тестілерді белсенді қолдануды қамтиды.

Сондықтан да, алдымен тест тапсырмаларының талаптарын ескерген жөн. Көптеген әдебиеттерде бұл мәселе кеңінен қарастырылады. Айталық, шет ел ғалымдарының пайымдаулары бойынша, тест тапсырмаларын тексерудің бұл бөлігі Test Administration деп аталады. Бұл іс-әрекеттің міндетінің тест теориясының мазмұнымен біршама ғана сәйкестігі бар. Мұнда тестілерді қолданумен айналысатын процесті ұйымдастырудың қажеттілігі аталады. Ал, батыс әдебиеттерінде Test Administration [2] шешетін міндеттер нақтылап көрсетіледі. Атап өтетін болсақ, олар:

- тест бақылауын тестіні құрастырушының нұсқауларына сәйкес ұйымдастыру;
- сыналушылардың тестілеуге даярлау, олармен бақылау кезінде және одан кейін жұмыс жүргізу;
- тест бақылауын сапалы ұйымдастыру үшін қажетті материалдық-техникалық жағдайлар жасау: орынды, техниканы, приборларды, бағдарламалық-әдістемелік қамтамасыздандырылуды дайындау;
- тестілеуге деген жағымды қатынас үшін жағымды психологиялық жағдайларды жасау;
- жеке және топтық бақылау үшін, мәліметтерді тиімді және сапалы жинауды қамтамасыз ететін сыналушыларға тестінің қолайлы формаларын ұсынуды жүзеге асыру;
- баллдарды есептеу, мәліметтерді көрсету мен интерпретация әдістерінің оңтайлы жүйесін құру.

Бұл ұсынылған міндеттер теория мен тәжірибе арақатынасы арқылы түсіндіріледі. Осылайша, тестілерді құрастыру үшін тест теориясындағы білім қажет болса, ал педагогикалық өлшемдер процесін ғылыми ұйымдастыру үшін тест әдісін құрастыруды, әртүрлі мақсаттар үшін тестілерді қолдануды, тест нәтижелерін интерпретациялауды, тест процесін ғылыми ұйымдастырудың принциптерін құруды қамтитын әдіснаманың қажеттілігі туындайды.

Педагогикалық бақылау педагогтардың басқару және ұйымдастырушылық рөл атқаруында жүзеге асатын тексеру іс-әрекетінің біртұтас дидактикалық және әдістемелік жүйесін білдіреді, оқытушылар мен оқушылардың бірлесе әрекет ету сипатын танытып, оқу процесі нәтижелерін бағалауға бағытталады. Бақылау жүргізу көмегімен оқушы жетістігін бағалап, біліміндегі кемшін тұстарды анықтауға, жоспарланып отырған, жүзеге асып жатқан және қол жеткен білім деңгейі арасында өзара байланыс орнатуға, жаңа оқыту әдістерінің жетістігі мен кемшілігін зерделеуге, оқытушылар жұмысын салыстыруға, басқару шешімдерін қабылдау үшін оқу орны басшысына бұрмаланбаған ақпарат беруге, басқа да маңызды міндеттерді орындауға болады.

Сондықтан да, білім сапасын арттыруда бақылау-бағалау қызметінің негізгі құрамдас бөліктерін белгілеу қажет. Еуропалық және ресейлік ғалымдардың еңбектеріне сүйене отырып, бақылау-бағалау қызметінің негізгі құрамдас бөліктерін атап өтуге мүмкіндік бар. Олар:

- түсінік индикаторы ретіндегі тақырыптарды, бөлімдерді т.б. айқындау;

- эмпирикалық индикатор (сұрақ, тапсырма, т.б.) қалыптастыру жолымен түсініктерді операцияландырау;

- қажетті бақылау нәтижелерінің үлгісін жасау;

- бақылау жұмыстарын жүргізу;

- үлгі мен оқушылар жауабын салыстыру;

- бағалау бойынша пайымдау қалыптастыру және оның негізінде бақылауды жалғастыру не баға қою туралы шешім қабылдау.

Аталған құрамдас бөліктер педагогтің бақылау-бағалау қызметі құрылымында болуы тиіс. Олар дәстүрлі тәсілдермен бақылауға не тест қолданылуына байланысты әртүрлі түсіндіріліп, айқындалады. Тестпен бақылауда операцияландырау түсінік индикаторынан эмпирикалық референтке өтетін тест тапсырмалары түріндегі шара ретінде ұғынылады. Нәтижелер үлгісі бағалау ережесі мен жауап кілті түрінде стандартталып, беріледі, тест нәтижелерін жауап кілттерімен салыстыру субъективті факторларды төмендете отырып, автоматтандырылған түрде не сарапшылар көмегімен жүргізіледі [3].

Бақылау мазмұнында педагогтің бақылау-бағалау әрекеті құрылымының құрамдас бөліктері арасында бақылау және бағалау мәнін білдіретін түсінік индикаторын анықтаудың маңызы бар.

Білім сапасын арттыруда оқу үдерісіндегі бақылау және бағалау әрекетін талдау, оған салыстырмалы сипаттама беру, білім алушының меңгерген жаңа білім нәтижелерін анықтауда бағыт-бағдар ұсынылу қажеттігі туындайды. Оған, әдеттегідей, операциялық сипат тән (Н.Ф. Талызина). Оқу үдерісі нәтижелерін бағалауға арналған бақылау мазмұны психологтер білім алушының білімді меңгеруі мен ақыл-ой қасиеттері жиынтығына байланыстылық тұрғысынан қарайтын білім алушының оқығандығы түсінігімен байланысты (И.А. Зимняя). Педагогтар білім алушының оқығандығын бағалау кезінде оқу мазмұнын игеру деңгейіне, оқу әрекетінің тәсіліне баса назар аударады (В. М. Блинов т.б.).

Бақылау мазмұны нені үйрету мен қандай нәтиже болу керектігін көрсетіп қана қоймайды, сонымен бірге оқыту кезіндегі белгілі бір басымдықтарды да танытады. Бақылау барысында оқу жетістігіне қойылатын талаптар, әсіресе, бақылаудың сыртқы сипаты жағдайында мұғалімнің күнделікті жұмысының басты бағдарына айналады, ал бағалау білім беруде әкімшілік-басқару шешімдерін қабылдау үшін қолданылады. Бүгінде мұндай ықпал ҰБТ-ны енгізу арқылы сынап көруге байланысты жұмыстарда байқалауда. Ол білім берудегі қалыпты құрылымды бұзып, оқыту

кезіндегі басты назар аударылатын мәселелердің шешімін іздестіруге бағыттайды [4].

Мәселен, көбінесе фактілер мен түсініктерді бағалауға арналған тапсырмалары бар сапасыз тестілерді үнемі қолдануда, мұғалім назары фактілер мен заңдар мәнін анықтау, оқушының шығармашылық әрекетін дамыту, теориялық білімін практикада қолдануға үйрету орнына фактологикалық мазмұндауға көбірек басымдылық берілуі мүмкін. Соңғы жылдары енгізілген біршама талаптар, білім алушының функционалдық, математикалық және тарихи сауаттылығын жоғарылатуға бағытталған жағдайды ескеру қажет. Олай болса, бақылау кезінде пән мазмұнын игеруге қойылатын талаптарды жекелеген пәндер бойынша оқу үдерісінің нәтижелеріне бағытталған бақылау мазмұны мемлекеттік білім беру стандарттарында (МБС) жалпы білім мазмұнының міндетті минимумы және жалпы білім беретін жүйе түлектерінің меңгеру деңгейіне қойылатын талаптар сақталу керек. Қазіргі таңда МБС құрылымын жетілдіру үдерісі жалғасуда. Талаптарды операцияландыруда, талаптарды ұсыну түрлері өлшем міндеттеріне ыңғайландырылып берілуде. Сонымен қатар, оқу әрекеті өнімділігін арттыру үшін қосымша ынталандыруды қамтамасыз ететін МБС талаптарын деңгейлік дифференциациялау енгізілуде [5].

Өзге елдердегі МБС жасау мен қолдану тәжірибесі оқытуда оқушы жетістігі мен оны дамытуды растау көрсеткіші нақты айқындалса, жетістік деңгейінің бірізділігі белгіленіп, толық сипатталса, оқушы жоғары бағаға қол жеткізу үшін не істеу керектігінен хабардар болса, оқушыларды қойылған мақсаттарға қол жеткізуге ынталандыру деңгейінің артатынын көрсетті.

Демек, білім сапасын арттыруда оқу үдерісіндегі бақылау түрлерін тиімді қолдану реттілігін сақтап, оның жіктелу жолдарына баса назар аудару қажеттілігі бар деуге болады. Жіктеудің жалпы жолдарына келетін болсақ, оқытудағы педагогикалық бақылау түрлері дәстүрлі жіктелуі бойынша үшке бөлінеді. Олар:

- кіріспе бақылау;
- ағымдағы бақылау;
- қорытынды бақылау.

*Кіріспе бақылау.* Кіріспе бақылау мектеп тәжірибесінде жүйелі түрде өткізілмейді. Ол оқушыларды белгілі бір бағыттағы сыныптарға конкурспен аларда ғана қолданылады немесе оқу процесінде оқушының жеке ерекшеліктеріне ерекше назар аударатын педагогтардың бастамасы болып табылады. Оқушыны жеке ерекшелігіне қарай бейімдеу, дамыта оқыту жағдайында болжалды түрде үлгерімі орташа оқушыға жасалатын дәстүрлі бейімдеуден бас тарту кезінде кіріспе бақылау үлгерімі ең нашар не ең жоғары оқушылар үшін жаңа материалды игерудің жеке траекториясын жасауға көмектеседі. Көбінесе, экспресс-диагностика сипатында болатын кіріспе бақылаудың ең тиімді тәсілі – педагогикалық тест.

*Ағымдағы бақылау.* Ағымдағы бақылаудың мақсаты – оқыту барысын қадағалау. Оны жүзеге асыру мұғалімге кемшілікті уақытында түзеп, қажетті бағытта қайта құруы үшін оқу процесінің барысы туралы жедел ақпарат алуға мүмкіндік береді. Әсіресе, әр оқушының жаңа материалды игеру динамикасы, тапсырманы орындау кезіндегі ойлау процесінің не алгоритмінің тиімділік дәрежесі туралы мәлімет қызықтырады, себебі дұрыс ұйымдастырылған оқу процесінде мұғалім оқушы орындап жатқан әрекеттің мазмұнын ғана емес, оның сипаттарын да бақылауы тиіс. Мұндай ақпаратты алу оқушының жауап беруге қиналған себептері мен қателерін анықтау кезінде ғана мүмкін болады, олар ағымдағы бақылаудың диагностикалық сипаты бар болған жағдайларда талданады. Ағымдағы бақылау кезінде кері байланыстың диагностикалық сипатының тиімділігін арттырып, күшейту мұғалімге компьютер мен диагностикалық тестілер көмекке келгенде ғана мүмкін болады.

*Қорытынды бақылау.* Қорытынды бақылау (кезеңдік, аралық, қорытынды бақылау) оқытудың белгілі бір кезеңі біткен соң, бөлімді өткен соң не түгел оқу курсынан соң, оқу жетістіктерін бағалауға арналған. Әдетте, қорытынды баға формасы емтихан (ауызша не жазбаша) бағасы нетест нәтижесі болып табылады. Қорытынды бақылау нәтижелерін салыстырмалы және болжалды талдау мұғалімге алдағы уақытта жұмысын жақсартуға қажетті маңызды ақпарат береді. Нәтижелері қойылған мақсатқа сәйкес келмесе, талдау мәліметтері оқушыны дайындаудағы негізгі мәселелерді анықтап, оқыту процесін түзеу бойынша басқару әрекеттерін жүзеге асыруға мүмкіндік береді.

*Қорытынды бақылау* сыртқы не ішкі бақылау болып бөлінуі мүмкін. Сыртқы қорытынды бақылауды мектепке тәуелсіз құрылымдар, мысалы, мемлекеттік аттестациялау немесе ҰБТ кезінде өткізеді. Білім беру саласындағы аттестация деп түлектер дайындығының деңгейі мен сапасының құжатпен бекітілетін білім деңгейі мен сапасына қойылатын талаптар жүйесіне сәйкестігін белгілеу тәртібі ұғынылады [6].

Қорыта келе, білім сапасын арттыруда бақылау және бағалау қызметінің ықпалы білім алушының жеке ерекшелігіне қарай оқу материалын қабылдауына, жаңа материалды игерудің жеке траекториясын жасауға әсерін тигізеді. Сонымен қатар, білім алушылардың жаңа материалды игеру динамикасы мен тапсырманы орындау кезіндегі сыни тұрғыдан ойлау қабілетін дамытуға, кері байланыс орнатуға, бақылау және бағалау нәтижелерін салыстырмалы және болжалды талдау жасауға мүмкіндіктер беріп, қойылған мақсатқа сәйкес талдау мәліметтерін анықтауға, оқыту үдерісін түзеу бойынша басқару әрекеттерін жүзеге асыруға мүмкіндік беретіні сөзсіз.

### **Пайдаланылған әдебиеттер:**

1. Назарбаев Н. Болашаққа бағдар: рухани жаңғыру. <https://egemen.kz/article/nursultan-nazarbaev-bolashaqqa-baghdar-rukhani-zhanhghyru> 26.04.2017.
2. Test Assessment / W. Bruce Walsh, Nancy E. Betz. Prentice Hall, Inc, 2001.
3. Құсайынов А.Қ. Әлемдегі және Қазақстандағы білім берудің сапасы. – Алматы, 2013. - 196 б.
4. Переверзев В.Ю. Критериально-ориентированное педагогическое тестирование: учебное пособие. – М.: Логос, 2003.– 120 с.
5. Михеев В.И. Методы теории измерения в педагогике. М. : Логос, 2003.
6. Аванесов В.С. Тесты в социологическом исследовании" (М., Наука, 1982.



## Хунармандчилик рисоалари –“устоз-шогирд” анъаналарида маънавий-ахлоқий қоидаларни белгилаб берувчи меъёрий ҳужжат.

*Давлатова Саодат Тиловбердиевна*  
*Тарих фанлари номзоди, катта илмий ходим*  
*Ўзбекистон Республикаси Фанлар Академияси тарих институт*  
*saodatdavlatova@yandex.ru*  
*Норбўтаева Гулчеҳра Қувондиқ қизи*  
*Ўзбекистон Миллий Университети*

Узоқ йиллар давомида шаклланган ва таракқиёт босқичларини бошидан кечирган ўзбек халқ хунармандчилигида уста-шогирд анъаналарини ўрганиш ҳамда бугунги кун замонавий хунармандчилигидаги кўринишлари билан солиштириш, қадимий анъаналарни модернизация қилиш ва ёш авлод онгида миллий кадриятларга садокат руҳини шакллантириш, ўша анъаналарни қайта тиклаш, уларда касбий малака, маҳоратларни оширишда ҳам катта аҳамият касб этади. Айниқса, хунармандчиликнинг ривожланишида инсон омили муҳим бўлиб [1.17], уста-шогирд муносабатлари эса алоҳида ўрин тутган.

Шарқда қадимдан турли хилдаги хунармандчилик бирлашмалари, цехлар ва артеллар мавжуд бўлиб, улар ўз ўрнида диний, иқтисодий, ҳуқуқий ва касбий томондан тартибга солиниб туриладиган жуда камёб ва нодир кўлёзма ҳуқуқидаги махсус ҳужжат – *рисолаларига*<sup>1</sup> эга бўлган. Ўзбекларда ҳам ҳар бир соҳа хунармандлари ўзининг муайян ижтимоий ташкилот (бирлашма)ларига эга бўлганлар. Рисолаларда хунармандчиликнинг турли соҳаларига оид ахлоқий, ҳуқуқий ва ижтимоий нормалар шариат қонунларига асосланган ҳолда баён этилган. Шунингдек, мазкур *рисолалар* –ҳужжатларда хунармандчиликнинг технологик жараёнлари, маҳсулот турлари ва сифати, меҳнат қуроллари ва соҳаларга оид турли хил урф-одат, удум ва маросимлар кенг баён этилади. Рисолаларда юқоридаги масалалардан ташқари, ривоят ва ибратли матнлардан ҳам шогирдларни тарбиялаш, хунармандларнинг ўзаро муносабатлари, устоз-шогирд анъаналари тартибга солинган, жамоа муносабатлари нормаларини аниқлаш мақсадида ҳам фойдаланилган.

<sup>1</sup> *Рисола* арабча сўз бўлиб, “хат”, “нозил этилган”, “тарғибот”, “хунармандликка бағишланган асар” маъносини англатади ( Гаврилов М. Рисоля сартовских ремесленников. – Ташкент, 1912. – С.1.; Самарканд и Ташкент. М.: Изд., “Рисоля”. 1922. С. 9). *Кенгроқ қаранг*: Комаров П.А. Несколько слов о рисола // Туркестанские ведомости, №45. Ташкент,1901; Гаврилов М.Ф. Рисоля сартовских ремесленников. Ташкент, 1912; Он же. О ремесленных цехах Средней Азии и их статусах-рисола // Изв. Среднеазиатского комитета по делам музеев и охраны памятников старины, искусства и природы. Вып. III. Ташкент, 1928. С. 354-357; Сухарева О.А. Рисола как исторический источник // Источниковедение и текстология средневекового Ближнего и Среднего Востока., Москва, 1984. С. 201-215. Гаврилов М. Рисоля сартовских ремесленников. – Ташкент, 1912. – С.1.; Самарканд и Ташкент. М.изд. "Рисоля". 1922. С. 9

Рус ориенталисти В.Р.Розен ўз вақтида Туркистондаги йўқолиб бораётган хунармандчилик бирлашмаларига бағишланган қўлёзмаларни топиш ва улар жуда кизиқарли илмий-амалий аҳамиятга эгаллигини тавсия қилган эди<sup>2</sup>. Рисола хунармандларнинг доимий китобчаси бўлиб, ўлчами варақнинг 1/16 ёки 1/8 қисмини ташкил этган<sup>3</sup>. 1885 йилда Тошкентда “Дехқонлар рисоласи” 50 нусхада нашр этилганлиги ҳақида маълумотлар учрайди<sup>4</sup>. Жумладан, 1886 йили В.М.Наливкиннинг берган маълумотида кўра, рисола деярли барча маҳаллий хунармандларда мавжуд бўлган. Шунга қарамай, ўша пайтда алоҳида цехларга оид рисолалар топилмаган, топилганлари ҳам анча яроқсиз аҳволда бўлган<sup>5</sup>. Шу боисдан, эгарсозлар, темирчилар, чойфурушлар, мисгарлар, этикдўзлар, баққоллар, нонвойлар, тикувчилар, ёғ ишлаб чиқарувчилар каби бир қанча хунармандчилик соҳалари бўйича ҳам рисолалар чоп этилган.

Ўрта Осиё хунармандлари рисолалари кўпинча умумий жиҳатларга ҳам эга бўлиб, улар авлоддан-авлодга қўлёзма ҳолида етиб келган. Айрим рисолалар тўплами Санкт-Петербург Шарқшунослик институтида, ТДШИ қошидаги Абу Райхон Беруний номли Шарқ қўлёзмалари марказида, Ўзбекистон Миллий университети музей фондларида ҳам сақланади. Шунингдек, баъзи рисола матнлари эса “Туркестанская туземная газета”да ҳам нашр қилинган.

Рисолалардаги бирлашмаларнинг бир-бири билан диний, иқтисодий, касбий ва ҳуқуқий боғлиқ томонларини, қолаверса, ўлқанинг айрим жойларига хос бўлган жиҳатларини ҳам акс этишини ўрганиш барча хориж тадқиқотчилари учун ҳам муҳим бўлган. Жумладан, М.Гаврилов хунармандлар рисоаларининг кўпчилиги форс тилидан таржима қилинганлигини таъкидлайди<sup>6</sup>. Шунингдек, у таржима қилган тўкувчилар рисоласи 1915 йили Тошкентда чоп этилган Г.Х.Арифжанованинг “мажмуа-рисола” тўпламидан олинган. Муаллифнинг бу рисолани таржима қилишига сабаб, биринчидан рус тилига умуман таржима қилинмаган эди, иккинчидан Европа адабиётларида ҳам цехлар ҳақида ёзишича тўкувчилар пири ва бошлиғи борасида деярли маълумотлар йўқ эди.

Тадқиқотчилардан Н.О.Петровский ва В.М.Наливкинлар рисолани “мактуб, хат ёки нома” деса, П.А.Комаров рисола – бу “панд-насиҳат”, “Исонинг афсонавий ўн икки

<sup>2</sup> Қаранг: «Записки Восточного Отделения Императорского Русского Археологического общества». Т.1., с.326. рецензия В.Р. Розена.

<sup>3</sup> Гаврилов М. Рисоля сартовских ремесленников.... 1-бет.

<sup>4</sup> Исмоилова Ж.Х. Тошкентда хунармандчиликнинг ривожланиши ва унга ислом маданиятининг таъсири// Ўзбекистонда ижтимоий фанлар. 2007. №4. 86-бет.; Развадовский В.К. Кустарные промыслы в Туркестанском крае. Ташкент, 1916. с.9.

<sup>5</sup> Масалан, артистларнинг П.А.Комарев томонидан топилган рисоласининг битта варианты яроқсиз қўлёзма ҳолида Ленинградда сақланади. Самойлович А.Н. "Туркестанский устав рисоля".....

<sup>6</sup> Гаврилов М. Рисоля сартовских ремесленников. – Ташкент, 1912. – С.10



шогирдларидан бирининг мактуби, мурожаат хати ёки номаси” деб ҳам кўрсатади<sup>7</sup>. А.Ф.Миддендорф рисолаи тоат-ибодат китоби ва ахлоқ қоидалари ўртасидаги бир тўпلام бўлиб, XVI асрда тузилган ўз уруғининг *катахезиси*<sup>8</sup> дейди. Н.Ликошиннинг сўзларига қараганда, рисола – бу ҳар бир маҳаллий ҳунарманднинг тарихий очерки ҳисобланиб, деҳқончиликдан бошланиб то қўй жуни белгиси билан фол очишгача бўлган, яъни одоб-ахлоқ ва обрў-эътибор, ҳар бир ҳунарманд учун керак нарсаларга Оллоҳдан марҳамат сўрашдир<sup>9</sup>. Демак, бундан кўриниб турибдики, тадқиқотчилар рисола маъноси ҳақида аниқ бир тўхташга келиши қийин кечади.

Тадқиқотчи Д.Атаджанова ўз ишида рисола бу турли ҳунармандчилик соҳалари ҳақидаги трактатдир, қайсики унда нафақат ҳунармандлар учун панд-насиҳатлар, балки алоҳида шаҳарларда мавжуд фаолият ва ҳунарларнинг турлари, масалан, “чойхоначилар рисола”си, “ҳарбийлар рисола”си, “ҳайвонларни парваришlash рисола”си ҳам акс этганлигини ёритади<sup>10</sup>. Бизнингча ҳам, рисола ўз мазмун ва моҳиятига кўра, ҳар бир ҳунармандчилик турида мавжуд бўлган касбнинг ёки ҳунарнинг Низоми, трактати, яъни асосий қонун-қоидалар битилган ягона ҳужжат ҳисобланади.

Албатта, бу маҳаллий ҳунармандчилик бирлашмалари ўзига хос типда бўлиб, тузилиши, иш фаолияти ва мақсади характериға кўра ёзма манбалардаги ҳолатини таҳлил қилиб бўлмайди. Бироқ шундай бўлишиға қарамасдан, Ғарб классик услубидаги цехлар билан умумийлик борлигини кўриш мумкин. Хусусан, худди ўрта асрлардагидек Ўрта Осиё ҳунармандчилик бирлашмалари ҳам икки категориядан: 1) ҳунармандларнинг ишлаб чиқарадиган маҳсулотларига кўра темирчилар, тўқувчилар, пойабзалчилар, совунгарлар ва бошқа цех бирлашмалари; 2) аҳолининг кенг қатламли махсус бир касбға йўналтирилган оддий коопорациялардан иборат бўлган<sup>11</sup>.

Ҳунармандчилик ишлаб чиқариш категориясига кўра, сон жиҳатдан эмас, балки рисолага кўра 32 та ва яна бошқа кўплаб турларға бўлинган: 1) тўқувчилар; 2) темирчилар; 3) сувоқчилар; 4) совунгарлар ва шам тайёрловчилар; 5) холвапазлар; 6) этикчилар; 7) қассоблар; 8) кулоллар; 9) ипакка ишлов берувчилар; 10) бархат (мато - С.Д.)ға ишлов берувчилар; 11) сартарошлар; 12) баққоллар; 13) арава ишлаб чиқарувчилар; 14) электриклар; 15) эгар ясовчилар; 16) кигиз тайёрловчилар; 17) мисгарлар; 18) тегирмон усталари; 19) ипак бўёвчилар; 20) кўнчилар; 21) деҳқонлар; 22) қандолатчилар; 23)

<sup>7</sup> Лыкошин Н. С. Оригинальное наставление к стрельбе // Туркестанские ведомости. - Ташкент, 1901. № 38.

<sup>8</sup> Миддендорф А.Ф. Очерки Ферганской долины...С. 354.

<sup>9</sup> Лыкошин Н.С. Оригинальное...

<sup>10</sup> Атаджанова Д.Ш. Историкография ремесленного производства Бухарского ханства XIX в. (на основе изучения литературы и ремесленных уставов «рисола»): Дисс. ... канд. ист. наук. – Ташкент, 2008. – С. 80.

<sup>11</sup> Кулишер М. Кўрсатилган асар. 138 бет.

тегирмончилар, яъни дон янчадиган (ёрмачи)лар; 24) мис идишлар ясовчилар; 25) бўёқ ва елим тайёрловчилар; 26) ошпазлар; 27) ёғ ишлаб чиқарувчилар; 28) кумушга ишлов берувчи усталар; 29) чойхоначилар; 30) нонвойлар; 31) ғишт терувчилар; 32) муллалар; 33) табиблар; 34) чўпонлар; 35) савдогарлар; 36) эгарчилар; 37) чорвадорлар; 38) ўқчилар, камончилар; 39) рассомлар; 40) муסיқачилар ва бошқа касб эгалари; 41) чўян эритувчилар эди. Бундан ташқари, ўзига яқин ишлаб чиқаришга эга бўлмаган бирлашмалар ҳам ёзма манбаларда келтирилади<sup>12</sup>.

Ушбу келтирилган Осиё ва Европага хос хунармандчилик ишлаб чиқариши 32 кўринишга эга бўлиб, умумий афсонавий характер касб этган. Жумладан, Н.Ликошин ҳам ўзининг “Ўқ ҳақидаги рисола” мақоласининг сўзбошисида келтиришича, Туркистонда 32 та хунар тури борлигини айтиб ўтади. Н.Ф.Петровский<sup>13</sup>нинг “Ўрта Осиёда ипакчилик ва ипак йигириш” (140-160-бетлар) мақоласида келтирилишича, шаҳар типидagi қишлоқларда ҳам 32 хунар тури мавжуд бўлиб, ўша вақтда бу сон ўзида фақат халқнинг бутун хунармандчилик фаолиятини акс эттирибгина қолмай, балки инсон танасидаги 32 аъзони ҳам англатган. Шунингдек, афсонавий 32 рақами мўғул маталларида ҳам учрайди<sup>14</sup>. М.Ф.Гаврилов Ўрта Осиёда хунармандчиликнинг 32 тури ҳақида тўхталиб, бу рақамнинг мазмунини очишга ҳаракат қилган. Унингча, бир қанча Шарқ халқлари алифбосида ҳам 32 та ҳарф бўлиб, турк шоирлари ҳам 32 қатор шеър битиши, XIV асрда Лондонда устахоналар сони ва хунармандчилик жамиятлари 32 тагача бўлганлигини келтириб, бу устахоналарда ўзига хос қоидалар, анъаналар, урф-одатлар ҳамда маросимлар мавжудлигини таъкидлаб ўтади<sup>15</sup>.

Ўрта асрларда Ўрта Осиё ва Германия цехларида усталар ва шогирдлар асосий фигура ҳисобланган. Бизга маълум рисоаларда ҳам уста-шогирдлик муносабатлари тўғрисида кўплаб маълумотлар келтирилади. Чунки бунда улар ўртасидаги ўзаро муносабат ҳам тартибга солинади<sup>16</sup>. Жумладан, тўқувчилар рисоласида келтирилишича, уста 7 ёшдан 12 ёшгача бўлганларни шогирдликка олиш мумкин, дастлаб уларни диний билимлар ва

<sup>12</sup> Бугунги кунгача Ўрта Осиё бирлашмаларининг 42 та рисола-низом кўлэмалари мавжуд. Эвлия Чемби. “Сейяхат-намэ”. Москва, 1961. Т.1. С. 512. Константинополда ХУП асрларда бирлашмалар сони ва турли иттифоқ турларига кўра 1100 тага етган. Германияда эса ХУ-ХУІ асрларда бирлашма цехларига 40тадан 60тагача хунар турлари уюшган бўлиб, катта шаҳарларда 80тагача бўлган. Зеворт Э. История Нового времени. Т.1. Киев. 1883. Стр. 205; Гаврилов М. Ремесленных цехах Средней Азии и их статусах – рисоля... С.227.

<sup>13</sup> Петровский Н.Ф...С.140-160.

<sup>14</sup> Schuyler”a “Turkestan” ...p. 191.

<sup>15</sup> Гаврилов М.Ф. Рисоля сартовских ремесленников. - Ташкент, 1912. -59с. С.21; Ўша муаллиф. О ремесленных цехах Средней Азии и их статутах рисола // Известия Среднеазиатского комитета по делам музеев и охраны памятников страны, искусства и природы. Вып.111. – Ташкент, 1928.- стр. 223-241.; Комаров П.А. Несколько слов о рисола // Туркестанские ведомости. Ташкент, 1901. №45.

<sup>16</sup> "Договора промыслового ученичества" цехлардаги тарихи ҳақида қаранг: Смолина А.А. в Ученых записках Им. Казань. Универс. За 1910 г. Кн. X

маросимларга ўргатиб, кейин ҳунарга берилади. Яна рисолада келтирилишича, ҳунармандчилик ишлаб чиқаришнинг асосий кўринишларидан бири, бу шогирдларнинг устозликка, яъни усталар сафига кириши ҳисобланади<sup>17</sup>.

Ўрта Осиё ҳудудида, жумладан, Ўзбекистоннинг жанубий ҳудудлари ҳунармандчилигини ташкил этиш тартиби ва анъаналари ҳунармандларининг рисолаларида ҳам ўз аксини топган. Яъни, рисола ҳунармандлар тили билан айтганда, ҳунар китоби ва бир неча ҳунармандларнинг тарғиботи ҳисобланиб, ҳунарманд бўлиш бу рассом бўлиш билан баробардир.

Шунингдек, рисолаларда маълум бир ҳунар тарихи, унинг пири, маросимлари, шу ҳунарни эгалламоқчи бўлган шогирдларга қўйиладиган талаблар, уста-шогирд муносабатлари ҳақида ҳам муҳим маълумотлар бор. Бундан ташқари, рисолалар яна инсонда ўзини касбга муносиб тутиш маданиятини, уста-шогирд ўртасидаги ҳурмат, касбга садоқат, тўғрисиўзлик, ҳалоллик каби фазилатларни таркиб топишида ҳам алоҳида ўрин тутди. Ҳар бир ҳунарнинг алоҳида рисоласи мавжуд бўлиб, улар орқали бу ҳунарларнинг тарихи, пиру-муршидлари, машҳур усталари ҳақида ҳам маълумотларга эга бўлган. Рисолага кўра ҳар бир устоз ўз шогирдини тарбиясига жавобгарлиги, бир неча йил давомида уни тарбиялаши, ҳунарнинг сир-асрорини ўргатиши, келажакда масъул шахс қилиб тарбиялаши керак бўлган. Ҳар бир уста ўз шогирдидан ушбу рисолаларга амал қилишни ва унда таъкидланган ҳаром ва гуноҳ ишлар қилмаслик, одамлар билан хушмуомала бўлиш, ҳар бир ишни чин дилдан бажаришини талаб қилган. Бу эса рисолаларда кўрсатилганидек, уста-шогирд мактабида таълим ва тарбиянинг ҳамоҳанглигини исботлайди<sup>18</sup>. Ҳатто, ҳунарманд рисолалар кўрсатмаларига амал қилмаса, уста ёки шогирд рисола оёқ ости қилса, қиёмат куни юзи каро бўлиб, охирати вайрон бўлиши, худонинг ғазабига учраши, хотинининг ундан ажралиши кераклиги, устози томонидан ўн саккиз дарра урилиши каби таҳдидлар қилиниши учрайди. Шунинг учун ҳам ҳар бир уста ўз ишларини рисолада келтирилган амалларга кўра бажариши лозим бўлган. Рисоласи йўқ ҳунармандлар пайғамбарлар, авлиёлар ва фаришталар ҳамда ҳунар усталари, пирлари ғазабига дучор бўлиши таъкидланган.

Ҳунарманд учун иш бошқарувини ташкил этишда рисола тили, характери, мазмунига кўра “худодан кўркиш”, “Оллоҳнинг каромати” тракти сифатида алоҳида ўрин тутган. Ҳозирда эса бу нарсаларнинг аҳамияти мутлақо йўқолиб кетган бўлса-да, бироқ ҳар бир ҳунарманд ҳалигача ўз ишини Оллоҳ номи билан бошлайди<sup>19</sup>.

<sup>17</sup> Егизаровнинг "Городские цехи" (145бет)да устозлик маросими Кавказ цехлари билан таққосланади. Ва Эрон усталарига бағишланган маросимда .

<sup>18</sup> Такия ремесленников.// Туркестанские ведомости. 1910. №62. С. 570

<sup>19</sup> Дала ёзувлари. Қашқадарё вилояти, Қасби тумани. 2009-2016 йй.

Жумладан, XX аср бошларида Туркистонда маҳаллий арбоблардан бири Махмудхўжа Бехбудий (1903 й.) Туркистон мусулмонларига қарата айтган мурожатномасида хунармандчилик рисолаларини йиғиш ва уларнинг мазмунини тўғрилаш чора-тадбирларини кўришни айтиб ўтган эди<sup>20</sup>. Унда Бехбудий бир неча мулла ва эшонларнинг фирибгарлигидан, шариат ақидапарастларининг қўполлиги ва рисолаининг қоидаларини бузиб кўрсатишларидан ранжиган. Жумладан, бундай рисолалар қоидаларига кўра чаласавод хунармандларга турли йўл-йўриқлар билан тазйиклар, уларни кўрkitиш, рисолада ёзилганларга амал қилинмаса, пирлар қайта тирилиб, уларга чўчка гўштини едиради, пирлар ва устозлар хафа бўлади тарзидаги жазолар билан кўрkitиш<sup>21</sup> каби жумлалар учраган. Айниқса, Бехбудийни дурадгорлар рисоласининг баъзи қисмларида келтирилган такбир айтадиган одам подшоҳ, авлиёлар (Одам, Нух, Иброҳим ва Муҳаммад пайғамбарлар)нинг ўрнини эгаллайди тарзидаги “аҳмоқона” қоидалар ғазаблантирган.

Шу сабабли ҳам Бехбудий барча маҳаллий хунармандларга бу рисола саводли олимлар, муфти, мударрисга тўғрилаш учун кўрсатишни таклиф қилган<sup>22</sup>. Қолаверса, Бехбудий рисолаининг бундай бузилган қисмлари хунармандларнинг ўзларига қийинчилик туғдириб, адашиб кетишларига олиб келади, бунга чек қўйиш керак дейди. Шунингдек, тезда бунга қарши чоралар кўриб, бу рисола турли пирлар, эшонлар, устозлар ва такбирни ёйувчилар ўртасида тарқалмаслиги, пағамбарликни даъво қилувчилар пайдо бўлмаслигини таъкидлайди. Бундан ташқари, Бехбудий айрим рисолаларда: *“... қассоблар ўз рисолаларига амал қилмаса, қиёматда ўлганлар бадном қилинади ва шарманда бўладилар; темирчилар эса янада даҳшатли тазйиклар – озуқа ва ичимликсиз қолиши, усталик унвони умуман тўғри бўлмай, унинг ўзи гуноҳкор ҳисобланиб, 40 дарра уриши кераклиги, пирлар улардан юз ўгириши ва нафратланиши ёки уларни қарғаши”* каби қоидаларни ҳам қоралаган<sup>23</sup>. Аслида бу қоидалар ҳаётийликдан узоқ эканлиги ҳозирга келиб асосланган.

Рисолада пирлар ҳақида маълумотлар учраб, унга кўра, хунармандчиликда тўкувчилар пири Момо Ҳаво, темирчилар пири Довуд пайғамбар, қайиқ ясовчилар пири Нух пайғамбар, қурувчилар пири Муҳаммад пайғамбар, тикувчилар пири Идрис пайғамбар, қорамол ва қўй

<sup>20</sup> Махмудхўжа Бехбудийнинг Самарқанддаги "Туркистон тузем" газетасига ёзган хатида №27. 1903. Бундан ташқари, шу газетанинг №28 сонидан босилган дурадгорлик рисоласи юзасидан билдирган.

<sup>21</sup> Махмудхўжа Бехбудийнинг Самарқанддаги "Туркистон тузем" газетасига ёзган хатида №27. Бундан ташқари, шу газетанинг №28 сонидан босилган дурадгорлик рисоласи юзасидан билдирган.

<sup>22</sup> Худди Германияда ҳам Гавриловнинг кўрсатишича, 1734-1737 йилларда Пруссия цех уюшмаларида қонун-қоидаларини тўғрилаш ҳоллари бўлган. Қаранг: Э.Зеворт. "Истор. Нов времени". Т.1. стр. 627.

<sup>23</sup> Махмудхўжа Бехбудийнинг Самарқанддаги "Туркистон тузем" газетасига ёзган хатида №27. Бундан ташқари, шу газетанинг №28 сонидан босилган дурадгорлик рисоласи юзасидан билдирган.

боқувчилар пири Занги-ота ва Чўпон-ота ҳисобланган<sup>24</sup>. Заргарларнинг ҳам ўзига хос рисолалари мавжуд бўлган.

Хусусан, Бухоро хонлиги ҳунармандларининг низоми ҳисобланган ёзма манбалардан “Рисола-и бофандагон” – мато тўқувчилар Низоми, “Рисола-и баққоли” – баққоллар низоми, “Рисола-и деҳқони” – ер ишлари билан шуғулланувчилар низоми, “Рисола-и милтиқ андози” – отишга асосланган қурол, “Рисола-и читгари” – читгарчилик низоми, “Рисола-и оҳангари” – темирчилар низоми, “Рисола-и жомашўйи” – кир ювувчилар низоми, “Рисола-и мисгари” – мисгарлар низоми тарзида номланган<sup>25</sup>. Улардан фарқли равишда Хива хонлиги ҳунармандларининг кўпчилик рисолалари туркий ном билан аталган ва “рисола” сўзи ўрнига “расми”, “дастури” атамалари қўлланилган<sup>26</sup>. Айрим рисолалар “тариқаи” – усул, йўл, маслак, ҳатти-ҳаракат шакли, сўфийлик йўли сифатидаги маъноси билан бошланса, айримлари “расми-русуми”, “дастури”, яъни қўлланмаси ёки “Бисмиллоҳир – Раҳмонир раҳийм” билан бошланган ва муайян ҳунар номи келтирилган. Бу ўринда қайд этиш лозимки, “Тариқаи расми мисгари” – мисгарлар расми, “Темирчиларнинг дастури”, “Кабудгар (бўёқчилар)ларнинг дастури”, “Қассобларнинг расми-дастури”, “Телфакдўзларнинг расми-русуми”, “Тарозидорларнинг расми қоидаси”, “тариқаи расми-русуми музадўз” – этикдўзларнинг усул ва расми-русуми, “Баққолларнинг расми бул турур” каби этник номлар остида ҳунармандлар матни низоми билан бошланган<sup>27</sup>. Бундан ташқари, аҳолининг турли ижтимоий табақа вакиллари ҳатти-ҳаракатларини тартибга солишга йўналтирилган рисолалардан, “Девончилик”, қозиларнинг бурч ва мажбуриятлари анъаналари ёзилган “Рисола-и қози-қуззот”ни келтириш мумкин<sup>28</sup>.

Айрим машғулот тури, касб-корларнинг ҳам рисоласи бўлиб, улардан бири “Рисола-и милтиқандоз”<sup>29</sup> бўлиб, у милтиқ отувчиларнинг кичик китобча кўринишидаги, настаълик хатида камончилар рисоласининг қайта ишланган шакли бўлиб, қора сиёҳда, рус қоғозига XIX асрнинг 1-ярмида кўчирилган рисоласидир<sup>30</sup>. Авваллари рисола ҳарбий истехкомда сақланган бўлса, уни чўнтакда олиб юриш учун ўша ҳажмга келтириш, қўлёманинг ёзилиш услуби ва муқоваланишидаги ихчамлик эса ҳарбийларнинг ёнида олиб юришига қулай

<sup>24</sup> Рисоля о стрельбе // Туркестанские ведомости. 1901. №38.

<sup>25</sup> Атаджанова Д.Ш. Историография ремесленного производства Бухарского ханства XIX в. (на основе изучения литературы и ремесленных уставов «Рисола»): Дисс...канд. Ист. Наук. – Ташкент, 2008. – С. 16.

<sup>26</sup> Тураева С.Р. ХУШ асрнинг иккинчи ярми – XIX асрнинг 70-йилларида Хива хонлиги ҳунармандчилиги тарихи. Тарих фанлари ном. дараж. олиш учун ёзилаган дисс. - Тошкент, 2010. - 129-бет.

<sup>27</sup> Шомансурова А. Интересные материалы о ремесленных организациях в Хиве XIX века // Общественные науки в Узбекистане. – Ташкент, 1965. №10. – С. 65.

<sup>28</sup> ЎзР МУ музей фонди. Инв. № 210174.

<sup>29</sup> ЎзР МУ музей фонди. Инв. № 159486.

<sup>30</sup> Тураева С.Р. ХУШ асрнинг иккинчи ярми – XIX асрнинг 70-йилларида Хива хонлиги ҳунармандчилиги тарихи. Тарих фанлари ном. дараж. олиш учун ёзилаган дисс. - Тошкент, 2010. 133-бет.

мўлжалланганлигини кўрсатади. Кўпгина рисолалар каби милтиқ отувчилар рисоласи ҳам дастлаб Оллоҳга ҳамду санолар ва Имом Жаъфар Сиддиқ ривояти билан бошланади.

Маълумки, Марказий Осиёда хунармандчиликнинг турлари, хусусан мато тўқиш (тўқувчилик), каштачилик, зардўзлик, гиламдўзлик, бўёқчилик, мисгарлик, дегрезлик, темирчилик, заргарлик, кулолчилик, ёғоч ўймакорлиги ва бошқа бир қатор хунар турлари бўлган. Албатта, ўзбек хунармандчилиги узоқ ривожланиш йўлини босиб ўтган бўлиб, ўзига хос анъана ва ишлаб чиқариш усулларининг бетакрор услубга эгаллиги, буюм шакллари, безаклари билан ажралиб турадиган хунармандчилик мактабларини вужудга келтирган. Хунармандчилик уюшмалари қошида бобо ва оқсоқол турган бўлиб, бирлашма фаолияти махсус ҳужжат, рисола [2.11,7,16,21.] асосида амалга оширилган. Рисолада соҳага оид ахлоқий, ҳуқуқий ва ижтимоий нормалар шариат қонунларига асосланган ҳолда баён этилган. Жумладан, мазкур ҳужжатда технологик жараёнлар, маҳсулотларнинг турлари, сифати, меҳнат қуроллари ва хунармандчиликнинг ушбу соҳасига оид турли хил урф-одат ва маросимлар батафсил ёритилади.

Шунингдек, рисолаларда уста ва шогирд мажбуриятлари ҳам белгилаб қўйилган бўларди: унга кўра уста ўз шогирдига шариат, тариқат илмидан сабоқ бериши, уни тарбиялаши, ўз хунарини пухта ўргатиши лозим бўлган бўлса, шогирд эса ўз мажбуриятига кўра устозини ҳурмат қилиши, унга самимий муносабатда бўлиши ва устанинг рухсатисиз устахонани тарк этмаслиги керак бўлган [3.5].

Хунармандчиликда мавжуд бўлган уста-хунармандларни тайёрлашни бундай ижтимоий-педагогик тизими ва унинг таълим технологиясига оид меъёрий ҳужжатлардан бири эканлигидан далолатдир.

Хунармандчилик рисоалари – уста-хунармандлар ва уларнинг шогирдлари фойдаланишлари учун мўлжалланган, унча катта ҳажмда бўлмаган (16-18 варақали) меъёрий ҳужжат бўлиб, у хунармандларнинг маънавий ва меҳнат фаолияти мазмунини белгилаб берган. Рисолаларга биринчилардан бўлиб рус тадқиқотчилари қизиққанлар. Бу ҳақда П.А.Комарованинг 1901 йилда “Туркистон ахборотномасида” нашр этилган “Рисола ҳақида бир неча сўз” деб номланган мақоласи мисол бўла олади. Унинг фикрича: «рисолаларни биринчи тўпловчиси Қашқар консули Н.О.Петровский бўлган. У Хўжандда форс тилида ва Қўқонда туркий тилда ёзилган икки қўлёзamani (пиллакашчилар номасининг таржимасини) келтирган. «Рисола» арабча сўз бўлиб, Л.Будаговнинг [4.] (I,592) фикрига кўра «рисолат» сўзининг ҳосиласидир. У пайғамбарлар, элчилар номаси, деган маънони билдиради. Шунинг учун ҳам, ушбу сўзни рус тилига таржима қилишда, “рисола” яратувчилар фикрларининг маънавий-ахлоқий йўналишини ва оҳангини сақлаш мақсадида, «нома», «насихат», деб

таржима қилиш тўғрироқ бўлади деб кўрсатади. Шунингдек, Будагов туб аҳоли учун “рисола” – “хаворийлар” ёки биринчи динга ўргатувчилар номаси сингаридир, бундан ташқари, улар Палестинда пайдо бўлган апокрифлар билан бевосита боғлиқ бўлганлиги эҳтимолдан ҳам ҳоли эмас деб таъкидлайди.

“Рисола” тўплаш билан В.П.Наливкин шуғулланган бўлиб, кейинчалик ўзи тўплаган рисоаларнинг бир қисмини Н.П.Остроумовга берган. Археология (Қозон императори университети қошидаги тарих ва этнография) жамиятининг умумий кенгашида 28 ноябрь 1894 йилда, ушбу жамиятнинг ҳақиқий аъзоси ва котиби Н.О.Катанов С.М.Смирнов томонидан Осиёдан олиб чиқиб кетилган қўлёзмаларни бирма-бир санаб ўтади, айнан С.М.Смирновнинг шу рефератига қўшимча тарзда 23 та турли хунармандчиликка оид панд-насихатлар қўлёзмаси ҳам бор эди».

Рисоаларнинг биринчи тадқиқодчиларидан бири М.Ф.Гавриловнинг (1912йил) таъкидлашича, уларнинг барчаси бир хил қолипда тузилгандир: “Ҳар бир рисола Оллоҳга, унинг Пайғамбарига ва барча саҳобаларига ҳамду-сано айтиш билан бошланади, сўнгра имом ҳақ-Жафар номидан ушбу хунарнинг илоҳий вужудга келиши ҳақидаги ривоятлар баён қилинади (рисоаларда таъкидланишича, айнан Жафар барча рисоаларни тузувчиси), сўнгра хунармандларга, улар ўз ишларини бажараётган пайтларида қандай ҳикматли сўзларни, Қуръон оятлари ёки бошқаларни гапиришлари зарурлиги тўғрисида ўғитлар келтирилади, ва ниҳоят, хунармандлар томонидан рисола қоидаларини бажарганлиги учун қандай мукофотлар ваъда қилиниши ва бу кўрсатмаларни бузганлиги ёки бажармаганлиги учун қандай жазо ваъда қилиниши келтирилади” [20; 2].

Таълим-тарбия мақсад ва вазифалари нуқтаи назаридан биз рисоаларни ўрганиб шуни таъкидлашимиз жоизки, рисола – бу фақатгина руҳий қўлланма бўлмай, балки маълум маънода ўрта асрларда уста-хунармандлар тайёрлашнинг расмий меъёрий ҳужжати. Уларда муайян хунармандчиликка тегишли меҳнатнинг таркибий қисмлари, бажариладиган ишлар рўйхати ҳамда иш қуроллари номлари санаб ўтилганлигини кўриш мумкин. Рисола, ўқувчилар албатта билишлари зарур бўлган муайян касб-хунарнинг келиб чиқиш тарихи баёнини ўз ичига олади. Кўпчилик рисоалар уста ва шогирд орасидаги ўзаро муносабатларини, шогирднинг усталикка бағишланиш қонун-қоидаларини, шогирдлик регламентини, яъни ёши, ўқув давомийлигини белгилаб беради.

Хунармандчилик уюшмалари қуйидаги тартибдаги хунармандлар гуруҳидан ташкил топган. Уюшма бошида таъкидлаганимиздек, *бобо* (кулолчилик, тўқимачилик, нонвойчилик, отбоқарларда ва бошқаларда), *оқсоқол* ёки *голиб* (темирчилик, дурадгорлик, кўнчилик ва бошқаларда), *устакор* яъни устахона эгаси ва унинг фарзандлари, қариндош-уруғлари,

кейин халфалар, кейин шогирдлар турган. Четдан келган ёлланма ишчилар *халфа* деб номланган. Уларнинг шогирдлардан фарқи шундаки, халфалар асосан шогирдликдан юқори даражага кўтарилган уста хунармандлар бўлиб, ўзларининг устахоналарига эга бўлмаганликлари учун хунармандчилик уюшмаларида ёлланиб ишлаганлар(улар кўпинча ўз усталари қўлида меҳнат қилган<sup>31</sup>) ва иш хақи олишган.

Хунармандчилик уюшмалари аъзоларининг қуйи табақаси вакили шогирдлар бўлган. Шогирд - маълум бир хунарни эгаллаш учун шу хунар соҳасида фаолият кўрсатаётган хунармандга шогирд тушган шахс ҳисобланади. Шогирдликка қабул қилиш томонларнинг ўзаро келишуви натижасида амалга оширилган<sup>32</sup>. Шогирдга уста дастлабки йилларда ҳеч қандай ҳақ тўламаган, лекин озиқ-овқат ва кийим-кечаклар билан таъминлаб турган. Шогирдлар четдан устага ёшлигидан хунар ўрганиш учун ёлланиб, 5-15 йил давомида ёрдамчи ишларни, уй-хўжалик ишларини бажариб туришга мажбур бўлган. Уларга маълум иш вақти белгиланмай, тонг отгандан кун ботгунгача давом этган<sup>33</sup>. Шунинг учун ҳам хунар сирларини устанинг рухсати билан секин-аста ўрганиб борган.

Заргарлар ва зардўз усталар четдан жуда кам ҳолларда шогирдликка олишган. Бу хунармандчилик турларида асосан касб-хунарни мерос колдириш удуми мавжуд бўлиб, деярли барча заргар ва зардўзлар устазодалар бўлган. ХУІ асрда шогирдликка олиш тўғрисидаги шартномалар ёзма тузилганлиги ва шогирдлик муддати қисқароқ (5 йил муддатгача) тузилганлиги хақида маълумотлар мавжуд<sup>34</sup>.

ХІХ-ХХ аср бошларида Фарғона заргарлигида ҳам четдан олинган шогирдлари мавжуд бўлгани, хунар ўрганиш муддати эса 10 йилдан 15 йилгача чўзилган ва ёзма ҳужжатлар имзоланмагани борасидаги маълумотлар учрайди<sup>35</sup>. Кулолчилик, чармгарлик, темирчилик, қурувчилик касблари оғир меҳнатни талаб қилганлиги учун шогирдликка 16-17 ёшдан, заргарлик, зардўзлик, кандакорлик, каштадўзлик, дўппидўзлик хунарларида 10-14 ёшли болалар қабул қилиниб, хунар ўрганиш устанинг хоҳишига қараб, касбнинг оғир-енгиллигига қараб, 4-7 йилдан 10-15 йилгача чўзилиши мумкин бўлган<sup>36</sup>.

<sup>31</sup> Дала ёзувлари. Сурхондарё вилояти. Шеробод тумани. 2009 йил.

<sup>32</sup> Қиличев Р. Бухоро шаҳрида хунармандчилик. Тошкент. 1996. 34-бет.

<sup>33</sup> Мукминова Р.Г. Очерки по истории ремесла в Самарканде и Бухаре вХІУ веке.-Т.,- с.154-157.

<sup>34</sup> Мукминова Р.Г. Социальная дифференциация населения городов Узбекистана конец ХУ-ХУІ в. - Т.: Фан, 1985. с.81

<sup>35</sup> Сухарева О.А. Кўрсатилган асар.с.161; Гулямов Я.Г. Из истории организации ремесла в Ферганской долине.....с.29

<sup>36</sup> Қиличев Р. Бухоро шаҳрида хунармандчилик... 34-бет.



XX аср бошларида шогирдларнинг аҳволи анча яхшиланган бўлиб, хунармандчилик корхоналарида ишлаётган 17 ёшгача бўлган шогирдлар умумий овқатланиш вақтидан ташқари 3 соат мактабда ўқиб келишга ҳақли бўлган<sup>37</sup>.

Шогирд йиллар давомида хунар ўрганиб, маълум даражага эришгандан кейин уста унга усталик учун фотиҳа ва ўрганган хунарига қараб унинг қўлига иш куроли ҳамда бир марта бирор буюмни ишлаб чиқаришга етадиган хом-ашё берган. Шогирдлар устазода бўлса, фотиҳа олгандан кейин устози ёнида ёки бирор бир устахонасида келишув асосида ёлланиб ишлаган<sup>38</sup>.

Қашқадарё воҳасида ҳам устахонага бағишланган маросим фотиҳа бўлган, яъни устознинг шогирдига берадиган дуоси ҳисобланади. Иккинчи маросим *камарбандон* деб номланиб, бу маросимда белбоғ тақиш ҳисобланади. Бухорода бу одат “*миёнбанди/камарбанди*” деб юритилади<sup>39</sup>. Фотиҳани ташқаридан келган шогирд ўз отасидан эмас, балки хунар ўргатган устозидан олган. Бундан кейин эса фотиҳа олган шогирд ўз иш фаолиятини халфадек давом эттирган. Устози эса унга ўзини тутиб кетиши учун анча ёрдам берган ва у бирданига уста бўлиб ишлай олмаган. Шериклар ёрдамида устачилик ишларини олиб борган. Бу қоида фақатгина четдан келганларга хос бўлиб, ўз шаҳридан чиққан устазода фотиҳа олгандан кейин ҳеч қачон халфа бўлиб ишламаган. Фақат шерик сифатида иш олиб борган. Ўз шаҳаридан кетгандан кейин эса у халфадек иш юритган. Халфа билан камарбандонлар орасида, деярли фарқ бўлмаган. Қачонки икки маросим ўтказилиб, устозидан ажраб чиққан шогирд ўзи алоҳида устахона очиб мустақил иш юритиши мумкин бўлган. Шундагина у ўз устозлари билан бир қаторда ўтириб ўтган кетганларни эслаши мумкин бўлган. Чунки, уни катта боболарни дуосини олган ва камар бойлаган деб аташади. Бу ўринда унинг ўзи ҳам бир-иккита шогирд чиқариши лозим бўлган.

Айрим усталар ўз шогирдлари учун талаблар ҳам ишлаб чиққанлар. Шогирдларидан покизаликни, иш вақтида чалғимасликни, эгри ва номаъқул ишларга қўл урмасликни, устозни рухсатсиз бирон ножўя иш қилмасликни қатъий талаб қилганлар. Негаки ҳар бир хунарни ўрганиш ўта нозик дид, сабр-қаноат талаб қилган. Таълим муддатини ўтаган шогирд устозидан “оқ фотиҳа” олган. Шогирд уйига қайтишнинг ўзи бир маросим бўлган. Уни касб-хунар ҳомийларининг руҳи қўллаб юрсин деб “арвоҳи пир ” маросими ўтказишган. Бу маросим шогирднинг зиммасига тушиб, уюшма аъзолари иштирокида унинг уйида ўтказилган. Устоз шогирдининг белига белбоғ боғлаб, мустақил иш бошлашга ижозат берган.

<sup>37</sup> ЎзР МДА. И-1-жамғарма, 12-рўйхат, 1775-иш.

<sup>38</sup> Пешерова Е.М.О ремесленных организациях Средней Азии вконце XIX – начале XX вв/Краткое сообщения инс.этнологии.- М - Л.,1960.- Вып. XXXIII. с.311-317.

<sup>39</sup> Қиличев Р. Бухоро шаҳрида хунармандчилик.... 34-бет.

Маросим кунида шогирд устозига бош-оёқ сарпо, тугун инъом қилган. Бу тугунлардан бобо, оксокол ва пойкор ҳам “қуруқ” қолмаган. Борди-ю “оқ фотиҳа” олган шогирд иқтисодий жиҳатдан ночор бўлиб, мустақил иш бошлашга кўзи етмаса, устози уйида қолиб ишлашни сўраган. Бундай ҳолда унга халфа тарзида ишлаш ҳукуқи берилиб, ҳар иккала томон ана шу шарт асосида иш ҳақини келишиб олган. Усто томонидан ўз шогирдига фотиҳа бериш маросимида, аждодлар руҳига миннатдорчилик билдириш кўринишида яққол намоён бўлади. Шунингдек, ҳунармандчиликнинг ҳар бир соҳасида ҳунарнинг муқаддас ҳисобланиши ва авлоддан – авлодга ўтиб келиши (айниқса, зардўзлик ҳунари) маросимини ҳам аждодлар култи билан боғлашимиз мумкин.

Бухоро усталарининг зардўзлик касбини ўғил отадан ўрганиб ва у фарзандларига ҳам ўргатган<sup>40</sup>. Ўғли йўқ оталар бу касбни энг яқин қариндошларига ўргатганлар. Зардўзлик касбини ўрганиш учун 10-12, айрим ҳоллардагина ундан каттароқ ёшдаги болаларни жалб этганлар. Болани уста олдига олиб бориш ҳам ўзига хос тантана бўлган. Боланинг ота-онаси ва қариндош- уруғлари бўй деган бўғирсоқ, ҳолвайтар қилиб, устанинг ҳузурига келганлар ва “боланинг эти сизники, суяги бизники” қабилидаги гаплар билан устага топширганлар. Келтирилган пишириқлар ўша пайтдаёқ биргаликда тановул этилган. Уста болага ҳунар ўргатиш билан бирга бутун ўқиш давомида уни озиқ-овқат билан ҳам таъминлаб турган. Иккала келишувчи томонлар ўртасида ёзма шартномалар бўлмаган. Касб- ҳунар бепул ўргатилган. Янги шогирдга чинакам таълим бериш ишларини уста бирдан бошлавермаган. Дастлабки пайтларда шогирд уй юмушларига қарашган, устахонани супуриб сидиришган, сув ташиган, бозор-учар қилган, орадан бир йил ёки ундан сал кўпроқ муддат ўтганда унга тикиш сирлари ўргатила бошлаган. Шогирдга маблағ тўплаш борасида маълум қоида бўлмаган. Ҳунар ўргатиш муддати ҳам чекланмаган. Таълим бериш 4 йилдан 7 йилгача давом этган, бордию шогирд ўта қобилиятли чиқиб қолса, бундай малакали ишчисидан маҳрум бўлишни истамаган устоз уни 8-10 йилгача ҳам сақлаган. Бундай пайтларда шогирд оксоколни ўртага солиб, устаси тезроқ руҳсат беришини сўратган. Бордию шогирдни талаби ҳақ бўлса, оксокол устадан шогирдига оқ фотиҳа беришни сўраган ёки бўлмаса меҳнатига яраша ҳақ тўлаши лозимлигини айтган. Албатта, шогирдига тўланадиган ҳақ халфаларга тўланадиган ҳақдан анча кам бўлган. Норозилик туғилмаслиги учун уста қисқа вақт ичида зардўзлик сирларини пухта эгаллаган лаёқатли шогирдларини аҳён- аҳёнда четдан иш олишига монелик қилмаган. Гап шундаки, тушган даромаднинг каттагина қисми устага ундан ортгани шогирдига қолган.

<sup>40</sup> Гончарова П.А. Бухоро зардўзлик санъати.Т.: Ф.Ғулом., 1986. 82 - бет.

Развадовский В.нинг маълумот беришича, кулолчиликда шогирдликка олиш 17-20 ёшдан бошланади<sup>41</sup>. Фикримизча, бу маълумот бироз муболағалидир. Чунки, кулолчиликда бугунги кунда ҳам шогирдликка олиш ёшликдан, яъни бола ақлини танигандан хунар ўрганиши шарт қоида асосида ёшлигидан ўргатилади. Баъзи ҳолларда авлоддан-авлодга ўтадиган ҳолларда кичиклигидан хунар ўргатилади. Чунки, бунда бир ёш чегарасини танлаш ҳолатда ноўриндир.

Хунаромандчиликнинг барча турларида хунар отадан болага мерос қолдирилган ва уни давом эттирмаслик гуноҳ ҳисобланган. Халқона қарашларга кўра, ота хунари давом эттирилмаган уйда пирлар чироқсиз қолган. Шунинг учун ўғил фарзанди бўлмаган уста кизини энг яхши шогирдига турмушга берган ва уни ўз ўғли сифатида кўрган<sup>42</sup>. Ҳозир ҳам замонавий хунаромандлар орасида уста-шогирд аъёнлари давом этиб, усталар ўз шогирдларига мустақил ишлашлари мумкинлигини эълон қилади ва унга миннатдорчилик ва ҳурмат сифатида чопон кийдириб, белбоғ боғлайди<sup>43</sup>.

Буларнинг барчаси *рисолаларни яратувчилари орасида уста-хунаромандлар ҳам бўлган* деб хулоса чиқаришимизга асос бўлади. Рисолаларда устахона оқсоқоллари ва усталарнинг манфаатлари яққол кўзга ташланиб туради. Рисолалар шогирднинг устозга нисбатан итоаткорлик талабларини ўз ичига олган, чунончи, шогирд устозни дин пешволари ва ота-оналари билан бир қаторда иззат-ҳурмат қилиши зарур бўлган. Рисолаларда шогирд усталикка бағишланиш маросимидан ўтмагунича мустақил иш бошлаши тақиқланган.

Биз рисолаларни биринчи бўлиб ўрганган олимлардан М.Ф.Гаврилов (1912йил) ва Н.Ликошиналарнинг (1916 йил) “Рисола – “...хукмрон мафкурага айланган ва шу тарзда нафақат маънавий, балки иқтисодий, ижтимоий ҳаётнинг барча соҳаларини назорат остига олган Исломнинг Осиёда тарқалишининг биринчи мевасидир” деган фикрларини қўллаб-қувватлаймиз”[20;8]. Шунинг учун, биз рисолалар ёзилган биринчи тил араб тили бўлган, деб тахмин қилишимиз мумкин, кейинчалик эса улар форс, турк ва бошқа тилларга таржима қилинган ва кўчирилган. Шунини таъкидлаш жоизки, рисолаларнинг келиб чиқиш шарт-шароитлари, вақти ва жойи, уларнинг муаллифлари ва асл нусхаларининг тили ва бошқалар тўғрисидаги муаммолар бизнинг илмий тадқиқот ишимизнинг предмети бўлмай, бу масалалар файласуфлар, тарихшунослар, этнографлар, тилшунослар, диншунослар ва бошқа соҳа олимларининг фанлараро махсус тадқиқот ишларини ўтказишларини талаб қилади. Маълумки VII-XV асрлар давомида ўлкада ислом динининг таъсири прогрессив характерда бўлган. Рисолалар орқали инсонлар онгида “диний покликка риоя қилишни, намоз ўқишни,

<sup>41</sup> Развадовский В.К. Исследование гончарного и некотор... - № 6. - С. 641.

<sup>42</sup> Дала ёзувлари. Қашқадарё вилояти, Шахрисабз тумани. 2007 йил.

<sup>43</sup> Алтуянц С. И живет в них искра божья или как ремесло красит человека // Правда Востока, 2006, 26 апрель.

этикодни, у дунёга тегишли бўлган нарсаларни бу дунё ишларидан афзал кўришни, ғайрат кўрсатишни ва меҳнатсеварликни, одамлар билан хушмуомалаликни, меҳмондўстликни, оқсоқол ва устозлар руҳини ёд қилишни, ахлоқий софликни, олижанобликни халқона исломий қарашлар орқали сингдирилар эди” [20,17,21]. Бу қоидаларнинг барчаси рисолаларда хунармандларнинг руҳий-маънавий фазилатларига нисбатан қўйилган талаблар кўринишида ўз ифодасини топган. Юқорида келтирилган маълумотлар *рисолалар нафақат хунармандчилик оқсоқоллари, балки дин вакиллари фаолиятининг ҳам махсули* деб хулоса чиқаришга имкон беради. Бундай хулоса чиқаришга 1982 йилдаги А.Ф.Миддендорфнинг кузатув натижалари ҳам асос бўла олади: “Рисола деҳқон хотирасида маънавийлик ва соғломлик қоидаларини, муқаддас Қуръон китоби ҳикматларини қайта тиклашга мажбур қилади” [35;356]. Рисола кўрсатмаларига биноан, шогирд барча авлиёларни – хунар ҳомийларини номини, ишлаб чиқариш жараёнидаги ҳар бир ҳатти-ҳаракат давомида ўқиладиган Қуръон сураларини бирма-бир айтиб бермагунича хунармандчилик билан мустақил шуғулланишга рухсат ола олмаган. Бинобарин, рисолалар хунармандлар муҳитида исломнинг моддий ифодачиси ва тарғиботчиси ҳамдир. Биз учун энг муҳими шундан иборатки, истисносиз барча рисолалар кучли руҳий-маънавий ғоялар манбаидир. Улар муайян бир касб-хунарга мансуб инсонни албатта риоя қилиши шарт бўлган маънавий қонун-қоидалар – мажбурий қарор, фармойиш, муқаддас бурч(фарзлар)ни белгилаб берадилар. Масалан, темирчи, “устахонада ўтириб, одобсиз ва бемаъни сўзларни гапирмасин, эҳтиром билан суҳбат курсин” [20;37].

Новвойчилик рисоласи хамир тайёрлашда бажарилиши мажбурий бўлган олти та куйидаги: таҳорат олиш, ҳайр-эхсон бериш, усталарга ҳурмат кўрсатиш, зиёлилар билан суҳбатдош бўлиш, мусофирларга нисбатан меҳрибон бўлиш, ҳар кунги даромадининг ярмисини ҳайр эҳсон қилиш, бошқа ярмини ўз тирикчилига сарфлаш каби фарзларни белгилаб беради. Жумладан, нонвой ёки унинг шогирди нон ясаётган пайтда таҳорат олиш ва такбир айта туриб ишни ўз тартиби ва назокат билан бошлаш, меҳнат фаолияти жараёнида хунарманднинг фикри оламини неъматлантирувчисини ёдда тутиш билан банд бўлиши лозимлиги каби рисолавий қоидаларни устози ўқувчиларига ёзиб бериб, уларга кун-у тун таълим бериши, касб-хунар сирларини эгаллаб бўлган хунармандларга такбир бериши лозим бўлган. “Нон сотувчилар рисоласида тўрт мажбурият: таҳорат олиш, шолчанинг устида ўтириб «такбир» ва «тасбеҳ» айтиш, нонни юқорироқ жойга қўйиш ва барчага ҳурмат-иззат кўрсатиш, энг яхши инсонларга итоатда бўлиш, дўконда ўтириб, доим “О, Марҳаматли, О, Марҳаматли” деб айтиш белгилаб берилади. Бундан ташқари, яна нонвойлар рисоласида ўн бир қоида: таҳорат олиш. «такбир» айтиш, тўғри сўз бўлиш, жамоат билан ибодат қилиш,

зиёли инсонларга чин кўнгилдан хизмат кўрсатиш, ўтган пирлар руҳига ибодат қилиш ва «такбир» айтиш, усталар буйруқларини бажариш, усталар ишини камситмаслик, устахонага таҳорат олиб кириш, кираётганда «такбир» айтиш, марҳаматли, хушмуомала ва ёқимтой суҳбатдош бўлиш, ишнинг боши ва охирида пирларнинг руҳларини поклаш учун ибодат қилиш ва такбир айтиш ҳам таъкидланади. Агар ҳар бир уста ушбу ўн бир қоидани билмас экан, унинг қилган иши нопок бўлади. Новвойчилик рисоласида яна нон ёпувчиларнинг кийимлари учта нарсдан: таҳорат олинмаслик, хиёнат қилишлик ва ичкилик ичилганда харом бўлади деб кўрсатилган [20;46].

Дехқонларга мўлжалланган рисолада еттита “фарз” белгилаб берилган: пок бўлиш, тўғрисўз бўлиш, саҳий бўлиш, такбир айтиш; забардаст инсонлар билан мулоқатда бўлиш; “такбир” ва “тасбех” айтиш; Ҳақ Оллоҳ олдида ҳақгўй бўлиш [20;55].

Худди шу каби сартарошлар ҳам қуйидаги ўн иккита қоидага риоя қилишлари лозим бўлган: таҳорат олиб жамоат билан ибодат қилиш; мулоқот қилишга интилган инсонлар билан суҳбатдош бўлиш; дўконни ва асбоб-ускуналарни тоза тутиш; ташриф қилувчиларга илтифотли бўлиш; чоршанба ёки жума кунлари номозшомда пирларга атабшам ёқиш; сочини олдирувчиларнинг ҳар бирига ёмон кўз билан қарамаслик; соч олдирганлари учун камроқ ҳақ тўлаганлардан норози бўлмаслик; сабрли ва ҳаққоний бўлиш; марҳаматли бўлиш [20;22]. Юқорида қайд қилинганлардан кўриниб турибдики, рисоалар нафақат диний мазмунга эга, балки улар Шарқнинг ўрта асрлар таълим технологиясида ўзининг ёрқин ифодасини топган Ўрта Осиё халқларининг менталитетини ва ижтимоий қадриятларини акс эттирадиган Низомлар мажмуаси ҳам ҳисобланган.

Рисолалар жамиятда инсоний фазилатларни тарихан шакллантиришда, инсонлар орасида вужудга келувчи турли хил муносабатларни англашда, ҳаётда ижтимоий қадриятларни ташкил қилувчи маънавий(кейинчалик эса ҳуқуқий), эстетик, диний ва бошқа меъёрларни, урф-одат ва удумларни келтириб чиқаради.

Бугун Ўзбекистонда миллий ҳунармандчиликни ривожлантириш ва қадимий анъаналарни тиклаш учун “Усто - шогирд” мактаблари ташкил қилиниб, ёшларга касб-ҳунар ўргатиш учун уларни уюшмаларга бирлаштирилмоқда. Уларнинг ишлаб чиқарган маҳсулотлари Россия, Франция, Германия, Жанубий Корея, Ҳиндистон, Япония давлатларида кўргазмаларда қўйилиб, ўз харидорларини топмоқда.

Ҳозирги миллий ҳунармандчилик ривожланиб келаётган бир пайтда миллий анъаналар асосида устоз шогирдига ўз ҳунарини ўргатишга ҳаракат қилмоқдалар. Қадимдан ҳар бир ҳунар тури муқаддас ҳисобланган. Ҳунармандлар устоз ва шогирдлар учун ўзига хос одоб-ахлоқ қоидалари, урф-одатлари, маданиятлари, иримлари, дуолари, миллий

анъаналарини ишлаб чиқаришган ва бу қоидаларига қатъий риоя қилинган. Устознинг ҳам, шогирднинг ҳам олдига қўйган ўзига яраша вазифалари, бурчи бўлган. Шогирд, уста ва устоз деган номни олиш қийин албатта. Бунинг учун кўп йиллар давомида мураккаб синовлардан ўтиш керак бўлган. Устоз касб ўргатишни сўраб келган шогирдини ўз ўғли қаторида кўриши, шогирд ҳам ўз устозини ота ўрнида кўриши керак бўлган. Уста нимаики яхши нарсаларга эришган бўлса, хунарини севган, унга ихлос қўйган, хаётини шунга бағишлаган шогирдлар туфайли эришади. Уста ишини муваффақиятли давом эттириши билан бутун куч-ғайратини, билимини, тажрибасини, маҳоратини шогирдининг ҳар томонлама етилиб камолга эришишига ҳаракат қилади. У аввало шогирдининг ҳар бир қадамини, юриш-туришини, маънавий муносабатини, ахлоқ-одобини, дўстларига эътибори, муомиласи каби фазилатларини ўрганиб тўғри йўлга солади ва шогирдининг қобилияти, қайси вазифани бажара олишига қараб топшириқ беради. Вазифа беришдан аввал шогирдига топшириқни ҳар томонлама тушунтиради. Шогирд тайёрлаш устанинг энг муҳим ва машаққатли, олий даражали бурчидир. Ҳозирги кунгача етиб келган бу анъаналар ўзбек халқи томонидан кадрланиб келмоқда. Қолаверса, ҳар доим маълум бир ҳунарга эга бўлиш ғояси муқаддас китоб Қуръонда<sup>44</sup>, ҳадисларда<sup>45</sup> илгари сурилган ва буюк алломалар томонидан ҳам даъват қилиниб келинган<sup>46</sup>. Жумладан, Юсуф Хос Ҳожиб “...темирчилар, тикувчилар, этикчилар, сувчи, тўкувчилар, эгарчилар, тошчилар, ўқчилар, камончиларнинг фойдаси каттадир. Улар зарур кишилар бўлиб, бу дунёда улар фақат яхшилик келтирадилар” - дея таъкидлайди<sup>47</sup>. Демак, бундан кўриниб турибдики, ҳунармандлар ўзига хос касб эгалари бўлиб, доимо халқнинг ҳурматиغا сазовор бўлишган. Жумладан, Ўрта Осиёда ибтидоий жамоа тузуми давридаёқ овчилик, балиқчилик, чорвачилик ва деҳқончилик пайдо бўла бошлаган. Кейинчалик эса ота-боболаримиз конларда ишлаган, мис, темир эритиш, металллардан турли-туман қуроллар ясаш, кемасозлик, тўкувчилик, бинокорлик ва бошқа ишлар билан шуғуллана бошлаган. Мана шу аснода аجدодларимиз тилида айни шундай ишлар билан шуғулланган шахсларнинг изоҳловчи сўзлар ва шахс номлари қарор топа бошлаган. Жумладан, Маҳмуд Қошғарий томонидан XI асрда яратилган “Девону туғотит турк” асари<sup>48</sup>да 500 дан ортиқ шахс номи ўз ифодасини топганлиги бунинг ёрқин далилидир ва булар орасида ҳунармандчилик соҳасига оид шахс номларини ҳам учраши фикримиз

<sup>44</sup> Қуръони карим. (Таржима ва изоҳлар, муаллиф Алоуддин Мансур). - Тошкент.: Чўлпон, 1992.

<sup>45</sup> Абдуллоҳ Муҳаммад ибн Исмоил ал Бухорий. Ҳадия. - Тошкент. 1997. 607 бет.

<sup>46</sup> Абу Наср Форобий. Фозил одамлар шахри. - Тошкент, 1993. 224 б.; Абу Райхон Беруний. Минералогия. Тошкент. 1968. 68б.; Авлоний А. Туркий гулистон ёхуд ахлоқ. -Тошкент. 1992.; Темур тузуклари. (А.Соғуний таржимаси). - Тошкент. 1996. 344б.; Юсуф Хос Ҳожиб Қутадғу билиг. - Тошкент.1971. 964 б ва бошқалар.

<sup>47</sup> Юсуф Хос Ҳожиб Қутадғу билиг.(Саодатга йўлловчи билим). - Тошкент.: Фан, 1971. 964 бет.

<sup>48</sup> Маҳмуд Қошғарий . уч томлик . Таржимон ва нашрга тайёрловчи С.М.Муталлибов. тошкент, 1960-1963. Мисоллар шу манбадан олиниб, қавс ичидатом ва саҳифа рақамлари кўрсатилган.

далилидир. Масалан: Јічі- тикувчи (III 2356), ајақчі - кулол (III, 331), тэмурчі - темирчи(II, 284), этукчі – этикдўз (II,169) каби хунармандларнинг номлари учрайди. Бундан кўриниб турибдики, қадимдан Ўрта Осиёда хунармандчилик ва унинг қайси соҳалари қандай ривожланганлигини кўриш мумкин.

Ҳозирги кунда Ўзбекистон Республикаси ҳудудларида 115 дан ортиқ “Устоз-шогирд” мактаблари фаолият олиб бориб, у ерда уста-хунармандлар минглаб шогирдларига ўз хунар сирларини ўргатиб келмоқдалар<sup>49</sup>.

Марказий Осиёнинг бошқа ҳудудлари сингари Ўзбекистоннинг жанубий воҳаларида ҳам муайян товарлар олди-сотдиси билан шуғулланувчи шахслар номига “фуруш” сўзи кўшилиб айтилган. Улар жумласига *чойфуруш, кигизфуруш, қандалотфуруш, сугурғифуруш, рўянфуруш, ёғочфуруш, чопонфуруш, тандирфуруш, совунфуруш, маҳсифуруш, этикфуруш* кабилар мансуб бўлиб, ушбу фаолият билан машғул шахслар ҳам ўз касби рисолаларига эга бўлишган.

Бухоро хонлигида мавжуд бўлган деҳқончилик рисоласида Ҳазрати Одам алайҳи ас-саломдан аълайҳи вассаламнинг замониғача 7777 деҳқон ўтганлиги<sup>50</sup>, яна бирида эса дунёдан ўтган улуғ деҳқонлар 1700 эканлиги қайд этилади<sup>51</sup>. Рисолада деҳқонлар қўш қўшганда, омов билан ер ҳайдаганда, буғдой, арпа, зиғир, шоли, кунжут, тарик, мош, ловия, қовун, тарвуз, ковоқ, сабзи, турп, пиёз эккандаги оятлар, деҳқончиликда ҳосилга сув берганда, хирмон янчишда, дон совурганда, қопга солганда, уйга олиб кетишда, ҳосил йиғишда қандай оятлар айтилиши ҳам келтирилади. Рисола охирида эса бу кўрсатмаларга амал қилмаганлар баракасиз бўлиши, агар уни муқаддас билиб, ундаги Қуръондан келтирилган оятларни ўқиса, охиратда бошига соябон ва жаннатий бўлишлари баён қилинади.

Шу ўринда таъкидлаб ўтиш керакки, Ўрта Осиё маҳаллий хунармандчилиги соҳалари рисолалари дин пешволари томонидан шариат қонунларига асосланиб тузилган бўлса, Ғарбий Европа мамлакатлари хунармандларининг мазкур ҳужжатлари эса соҳа усталари томонидан ишлаб чиқилиб, умумий йиғилишларда қабул қилинган.

Рисола нафақат хунармандчилик асоси аҳамиятига эга бўлмасдан, хунармандчилик устахоналарини ривожлантириш билимлари, асбоблари, маҳсулотлари, ишлаб чиқариш технологиялари манбаси ҳам ҳисобланган<sup>52</sup>. Бундан ташқари, мато ишлаб чиқариш технологиялари ва мато безаклари ишлаб чиқариш услублари – дўкон Низоми Рисолада ўз

<sup>49</sup> Хунарманд уюшмаси жорий архиви. 17-йиғмажилд. 2008 йил.

<sup>50</sup> Хунармандлар рисоласи / Нашрга тайёрловчи, сўз боши ва изоҳлар муаллифи Қиличев Р. – Бухоро, 2007. – Б.7.

<sup>51</sup> Деҳқончилик рисоласи // Туркестанская туземная газета. 1902, №22. С.4

<sup>52</sup> Атаджанова Д.Ш. Историграфия ремесленного производства Бухарского ханства XIX в. (на основе изучения литературы и ремесленных уставов «Рисола»): Дисс...канд. Ист. Наук. – Ташкент, 2008. – С. 22

аксини топган. Жумладан, кам ўрганилган, ўзбек, форс-тожик тилларидаги читгарлар рисоласида ҳам асосан, матога гул босиш технологияси, бўёкчилар номлари, устахонадаги мураккаб бўлмаган аслаҳалар ва уста – читгарларнинг ускуналари ҳақида ҳам маълумотлар келтирилади<sup>53</sup>.

Бир вақтнинг ўзида ҳам аجدодларнинг руҳи ва соҳа пирини эъзозлаш ҳам рисолаларида ўз аксини топган. 1897 йилда ёзилган темирчилар рисолаларида устахонани қандай ҳолатда сақлаш кераклиги тўғрисида айтиб ўтилади. Барча хунармандлар соҳа пирининг руҳи доимо устахонада мавжуд бўлади деб тушунилган. Шунинг учун ҳам устахонада барча меҳнат қуролларини ўз жойига жойлаштириш, меҳнат қуролларига нисбатан ёмон сўзларни ишлатмаслик, устахонага таҳоратсиз кирмаслик, меҳнат қуролларини тоза бўлмаган сувда ювмаслик, устахонада ўзаро бир-бирига нисбатан ёмон сўзларни ишлатмаслик, хом-ашё қолдиқларини турли жойларда сочилиб ётишига йўл қўймаслик, тайёр бўлган маҳсулотга ишлов бермасдан уни сотувга чиқармаслик ва бошқалар ман этилган<sup>54</sup>. Мазкур низомда нафақат пирга нисбатан ҳурмат, балки катта фойда олиш мақсадида ушбу устахона дўконига кўпроқ харидорларни жалб этишга бўлган уринишни ҳам кузатишимиз мумкин.

Хуллас, асрлар давомида Ўрта Осиёда шаклланган ва хунармандчиликни ривожлантиришда эса ўзига хос аҳамиятга эга бўлган, хунармандларни тайёрлаш, хунармандчиликни ташкил этишда ўзига хос дастур вазифасини ўтаган рисолалар алоҳида ўрин тутган.

#### **Адабиётлар:**

1. Абдуллоҳ Муҳаммад ибн Исмоил ал Бухорий. Ҳадия. - Тошкент. 1997. 607 бет.
2. Абу Наср Форобий. Фозил одамлар шаҳри. - Тошкент, 1993. 224 б.
3. Абу Райхон Беруний. Минералогия. Тошкент. 1968. 68б.
4. Авлоний А. Туркий гулистон ёхуд ахлоқ. - Тошкент. 1992.
5. Атаджанова Д. Рисола – источник по изучению отдельных отраслей истории ремесла // O'zbekiston tarixi. T., 2005. №2. С.82.

<sup>53</sup> Мукминова Р.Г. К характеристики Самаркандских тканей конца XV - XVI века.// Общественные науки в Узбекистане. 1970, №9. С.101.

<sup>54</sup> Гаврилов М. Рисаля сартовских ремесленников....С.45.



6. Алтуянц С. И живет в них искра божья или как ремесло красит человека // Правда Востока, 2006, 26 апрель.
7. Гаврилов М. Рисоля сартовских ремесленников. – Ташкент, 1912.
8. Гаврилов М.Ф. О ремесленных цехах Средней Азии и их статусах-рисола // Изв. Среднеазиатского комитета по делам музеев и охраны памятников старины, искусства и природы. Вып. III. Ташкент, 1928. С. 354-357.
9. Дала ёзувлари. Қашқадарё вилояти, Шахрисабз тумани. 2007 йил.
11. Комаров П.А. Несколько слов о рисола // Туркестанские ведомости., Ташкент, 1901, №45.,
12. Махмуд Қошғарий. Девони луғотит турк. 3 томлик . Таржимон ва нашрга тайёрловчи С.М.Муталлибов. Тошкент, 1960-1963.
13. Мукминова Р.Г. Очерки по истории ремесла в Самарканде и Бухаре вXIV веке.-Т.,- с.154-157.
14. Мукминова Р.Г. Социальная дифференциация населения городов Узбекистана конец XV-ХУІ в. - Т.: Фан, 1985. с.81
14. Пешерова Е.М.О ремесленных организациях Средней Азии вконец XIX – начале XX вв/Краткое сообщения инс.этнологии.- М - Л.,1960.- Вып. XXXIII. с.311-317.
15. Сухарева О.А. Рисола как исторический источник // Источниковедение и текстология средневекового Ближнего и Среднего Востока., М.,1984.,С.201-215 и др.
- 16.. Тойнби А. Ж Постижение истории. – М., 1991. – С.247.
17. ЎЗР МДА. И-1-жамғарма, 12-рўйхат, 1775-иш.
18. Қиличев Р. Бухоро шаҳрида ҳунармандчилик. Тошкент. 1996. 34-бет.
19. Қуръони карим. (Таржима ва изоҳлар, муаллиф Алоуддин Мансур). - Тошкент.: Чўлпон, 1992.
20. Харитонович Д.Э. Ремесло. Цехи и миф. Город в средневековой цивилизации Западной Европы. Т. 2. Жизнь города и деятельность горожан. - М.: Наука, 1999, с. 118-124
22. Ҳунарманд уюшмаси жорий архиви. 17-йиғмажилд. 2008 йил.
23. Юсуф Хос Ҳожиб Қутадғу билиг.(Саодатга йўлловчи билим). - Тошкент.: Фан, 1971. 964 бет. Юсуф Хос Ҳожиб Қутадғу билиг. - Тошкент.1971. 964 б ва бошқалар

*Утегенова Салима Мұқатқызы*  
*Қазақ тілі мен әдебиеті пәні оқытушысы*  
*Әсет Бейсеуов атындағы орта мектеп*  
*Жамбыл ауданы*  
*Алматы облысы*  
*Садыкова Динура Адилхановна*  
*Тарих пәні оқытушысы*  
*№157 орта мектеп*  
*Алматы қаласы*

### **Особенности управление и организация воспитательной работы в школах**

*Утегенова Салима Мукатовна*  
*преподаватель казахский язык и литература*  
*шк.им.Асета Бейсеуова*  
*Жамбылский р/н*  
*Алматинская обл*  
*Садыкова Динура Адилхановна*  
*Преподаватель истории*  
*ср.шк №157*  
*г.Алматы*

**Түйіндеме:** Мақалада мектеп директоры тәрбие ісі жөніндегі орынбасары қызметіндегі тәрбие жұмысын ұйымдастыру мен мектептегі тәрбие жұмыстарын ұйымдастырудың ерекшеліктері туралы мәселелер қарастырылған.

**Резюме:** В этой статье рассматривается деятельность организации заместителя директор школы по воспитательном работе и проблемы об особенностях организации учебно-воспитательной работы в школах РК.

Елбасымыз Н.Ә.Назарбаев Қазақстан халқына жолдауында; «Қазіргі заманда кез-келген мемлекеттің тыныс-тіршілігін қалыпты ұстап тұрудың аса маңызды шарты адамдардың өздері, олардың ерік - жігері, қажырлы білімі мен саналы тәрбиесі болып табылады. Ата-аналар, ұстаздар балаларды өмірге дайындауға ерекше көңіл бөлуі тиіс. Олар қазіргі балалар, елдің болашағын анықтайтын ХХІ ғасырдың ересек адамдары екенін түсінуі қажет. Ал, біздің келешегіміз өз елін, жерін, туған халқын сүйетін, құрмет тұтатын ұлтжанды ұрпағымыз» деп көрсетті.

Ұлы ғұлама ғалым Әл- Фараби бабамыз: «Адамға ең бірінші білім емес, тәрбие берілуі тиіс, тәрбиесіз берілген білім адамзаттың қас жауы» - деген екен. Еліміз өркениетті елдер қатарына жататын әлемдік деңгейдегі ел болады десек, өз ұлтымызды, елімізді, тілімізді, салт-санамызды ардақтайтын, асыл қасиеттерімізді құрметтейтін, тәрбиелі, саналы ұрпақтардың өсіп жетілуіне басты назар аударуымыз керек.

Білім беруді жаңғырту аясында тәрбие жұмысы азаматтық мінез-құлықты ізгілікті, әлеуметтік мақұлданған құндылықтары мен үлгілерін қалыптастыру мен қабылдаудың арнайы ұйымдастырылған үрдісі болуға тиіс. Қазақстан Республикасында білім беруді 2015 жылға дейін дамыту тұжырымдамасында тәрбие мазмұнын жаңартудың негізгі

бағыттары белгіленген. Олардың ең бастысы-мектептерде демократиялық тыныс-тіршілік салтын қалыптастыру, тұлғаның өзін-өзі дамыту, оның өзін-өзі тану және өзін-өзі анықтап алу үрдісіне педагогикалық қолдау көрсету құралдары мен нысандарын іздестіру, әртүрлі жетілдіруші балалар бірлестіктерінің пайда болуына жағдай жасау, мектептен тыс білім беретін және білім бермейтін мекемелермен тығыз байланысты дамыту болып табылады. Осы міндеттерді мектеп деңгейінде іске асыру мектепті ізгілікті тәрбиелеу жүйесі ретінде қалыптастыру мен дамытуға бағытталған байыпты мектептік «саясатты» жүргізуді талап етеді. Бұл, егер осы міндеттер мектеп әкімшілігінің, ең алдымен тәрбие жұмысын басқарудағы басшыларының қызмет басымдықтарының бірі болса ғана жүзеге асырлады.

Мектеп тәрбие жұмысын басқарудағы мектеп әкімшілігі қызметкерлері ересектердің тәрбие бойынша қызметін және балалардың сабақтан тыс, мектепшілік, мектептен тыс тәрбие жұмысын ұйымдастыратын және оған бағыт беретін педагог-тәрбиешілер.

Мектеп тәрбие жұмысын басқарушы тұлғалар өз қызметтерінде жұмысқа кіріспес бұрын мектеп тәрбие жүйесінің мақсатты бағдарламасын алдын-ала болжап, көз алдына елестетуі тиіс. Осы бағдарлама негізінде мектеп оқушыларын тәрбиелеудің негізгі мақсаттары мен міндеттері айқындалады. Мектеп оқушыларын тәрбиелеудің міндеттері мен мақсаттарын айқындауда, сондай-ақ мектеп тәрбие жұмысын ұйымдастыруда білім саласындағы мемлекеттік саясат мақсаттары басты бағдарлар болып табылады. Олар тәрбие бағытындағы негізгі құжаттарда айқындалған Қазақстан Республикасының «Білім туралы» Заңы, «Қазақстандағы тәрбие берудің кешенді бағдарламасы», «Бала құқығын қорғау» Заңы, «Бала құқығын қорғау Конвенциясы» құжаттарды мұқият талдау арқылы мектеп оқушыларының тәрбиесіне мемлекет ұсынған талаптарды қалыптастыруға болады. Атап айтсақ;

1. Мектеп тәрбие жұмысының жүйесі оқушылардың жан-жақты дамуына бағытталуы тиіс. Оқушылардың жан-жақты дамуы барлық тәрбие технологияларының және балалармен жұмыс жүргізу әдістемелерінің баланың өзіндік іске асыру шарттарын құру жағдайында ғана болуы мүмкін. Оқушылардың өзіндік жұмыс жасауы олардың танымдық дәлелдері мен танымдық қызығушылықтарын, жалпы оқулық тәсілдерін, әдеттер және шығармашылық қабілеттерін, қажетті ақпаратты таба білу, өз бетінше білім алумен айналысуына мүмкіндік жасайды.
2. Оқушылардың жан-жақты дамуы оқушының ашық ақпарат әлеміне азаматтық қасиетін көрсете кіруінің ғылыми дүниетанымын қалыптастыруды болжайды.
3. Оқушыларды физиологиялық тұрғыдан дені сау, құлықты және өз Отанының сөз жүзінде ғана емес, іс жүзіндегі патриоты болуға, өз елінің дәстүрлерін, өз халқы мен дәстүрлерін, әдет-ғұрыптарын, басқа халықтардың мәдениетін сыйлауға тәрбиелеуге мүмкіндік береді.
4. Азаматты және адамды қалыптастыруда тәрбие жұмысы жүйесінің оқушылар бойында басқа адамдардың құқықтары мен бостандықтарын сыйлауына, өзінің және жанұясының, қоғам алдындағы өз әрекеттері мен жауапкершілік тәрбиесіне мүмкіндік жасау қабілеттілігін есте ұстаған жөн.

Негізгі мемлекеттік құжаттарда белгіленген мақсаттардан өзге тәрбиелеуде білім берудің аймақтық бағдарламасымен анықталған мақсаттар да маңызды орын алады. Олар аймақтардың өзіндік ұлттық мәдениетінің, дәстүрлерінің, әдет-ғұрыптарының сақталуына, баланың рухани және құлықтылық дамуына мүмкіндік беретін тіл ерекшелігіне ынтасын суреттейді. Баланы рухани тәрбиелеуде отбасы маңызды орын алады. Білім беру саласындағы аймақтық саясат ата-аналар мен балаларда өзіндік бағалауын сақтау үшін жанұялық тәрбиелеудің маңызды түсінігін қалыптастырудың шарттарын құруды қарастырады.

Тәрбиелеудің аймақтық мақсаттары нақты мектептердегі тәрбиелеу мақсаттарымен тығыз байланысты. Мектептегі тәрбие жұмысының жүйесі бұл тек қана оқушылардың

дәстүрлері мен әдет-ғұрыптары ғана емес, сондай-ақ оқу мекемесі дамуының кешенді бағдарламасын құруда қолданылатын тәрбиелеудің әдіс-тәсілдері мен құралдары.

Мектеп оқушыларын тәрбиелеудің кешенді бағдарламасын құрған кезде мынадай маңызды мақсатты бағдарлардың қажеттілігін ескерген жөн:

- Оқушылардың жас ерекшеліктеріне қарамастан, балалардың белсенділігін арттыруға мүмкіндік беретін және олардың сапалы өзгеруіне септігін тигізетін балалармен жұмыс түрлерін қолдана отырып, белсенді шығармашылық жұмыстарын жүргізу;
- Шарттар құру және балалармен жұмыс жүргізудің оқушылардың өзіндік дамуына және мұғалімнің жанама әсерінсіз өзіндік жетілуіне, өз бетінше білім алу мәдениетінің қалыптасуына бағытталған түрлерін қолдану;
- Оқушылардың және олардың ата-аналарының құлықтылық мәдениетін, балалар мен ата-аналардың өзара қарым-қатынас этикасын, егде және жас, ересектер мен жастардың, тұлғаның жігерлі сапаларын қалыптастыру;
- Оқушыларды табиғатты және өз елінің тарихын, өзіндік тұрмысының, адам мен табиғаттың тұлғалық қайталанбастығын, адамдардың бір- бірімен өзара қарым-қатынастарын сақтауға баулу;
- Адам өміріндегі еңбектің маңызы және өзі мен басқа адам игілігі үшін жасалған олардың нәтижелері, еңбектік қатысу және еңбек қызметінің мәдениеті, шаруашылықтың мәдениеті түсінігін дамыту.

Мектеп оқушыларының тәрбие бағдарламасында мектеп оқушыларын тәрбиелеудің жоспарланған нәтижелерін ескермеу мүмкін емес. Олар оқушыларды тәрбиелеудің мектеп директорының тәрбие ісі жөніндегі орынбасары мен сынып жетекшісіне мектептік және сыныптық кешенді бағдарламасын құруда көмектесетін әрбір мектептегі бітірушінің тұлғалық моделінің болуын, оқушылардың тәрбиелілігінің белгілерін болжайды. Оқушыларды тәрбиелеудің бағдарламасын және мектеп бітірушінің моделін қалыптастырып құруда мектеп директорының тәрбие ісі жөніндегі орынбасары «Жаңа мыңжылдыққа» атты ЮНЕСКО баяндамасында берілген кепілдемелерді қолдануы мүмкін. Кепілдемелерде мектептің оқушылары – бітіруші түлектерді

- оқуға үйрету;
- өмір сүруге үйрету;
- бірге өмір сүруге үйрету;
- жұмыс істеуді және табыс табуды үйрету арқылы тәрбиелеу ұсынылған.

**Оқуға үйрету** – демек, баланы әр түрлі ақпараттар легінде сауатты бағдарлауға және қажетті ақпаратты өз бетімен табуға үйрету, балада өзіндік қалыптасуы үшін білімін жалғастыру және оның маңызы мен қажеттілігі түсінігі ұғымына талабын қалыптастыру, өзіндік даму мен өзіндік қалыптасуда ғылыми-техникалық прогрессті қолдану.

**Өмір сүруге үйрету** – демек, баланың бойында салауатты өмір салты дағдыларын, қоғамға бейімделу мүмкіндіктері мен қастық пен зорлыққа қарсы тұруын қалыптастыру. Мұндай бітіруші өзін-өзі қорғай алады, кемел ойлы, жоғары өнегелілік сапаларына ие. Ол тұлғалылық және әлеуметтік толысу, жанұясындағы және қоғамдағы өмірге дайындығын, қандай жағдайда болмасын жауапкершілікті өз мойнына алу қабілетін танытады.

**Бірге өмір сүруге үйрету** – демек, болашақ ересек тұлға бойында өзге адам үшін күйзелу, шыдамдылық, пікірді басқа көзқарас тұрғысынан түсініп қабылдау қабілеті, демократиялық және адамгершілік сынды мінез қасиеттерін қалыптастырады. Бұл тұста тек қана сөз жүзінде емес, іс жүзінде де өз елі мен өз халқының азаматы болған, өз елі мен өз халқын, оның жетістіктері мен мәдениетін барлық жерде өз дәрежесіне лайықты танытып жүрген азаматтың ғана әлем азаматы бола алатындығын ескерген жөн.

**Жұмыс істеуді және табыс табуды үйрету** – демек, болашақ бітіруші бойында еңбекке деген талабын және жұмыс істеу әдеттерін дамыту, табысты болу және бәсекеге қабілеттілігін арттыру. Болашақ бітіруші мамандық таңдап қана қоймай, өзінің алға қойған

мақсаттарына жетудегі іскерлігі мен ынтасын танытуы, кәсіби қалыптасу жолында кездесетін түрлі қиындықтарға мойынұсынбауы тиіс.

Жоғарыда аталған тәрбиелеудің мақсаттарын қорытындылайтын болсақ, тәрбие ісі жөніндегі директор орынбасары өзіне және сынып жетекшісіне мектептегі тәрбие жүйесін тиімді құруға көмектесетін тәрбиелеудің мынадай негізгі міндеттерін анықтауы тиіс:

- мектеп өзін-өзі басқаруын белсенді қалыптастыру, мектептегі және сыныптағы оқушылардың немқұрайды қарамайтын көшбасшылығын танытуға бағытталған шарттар құру;
- оқушылар тәрбиелілігінің белгілері және олардың көріну мүмкіндіктерін;
- тәрбие үрдісін ұйымдастырудың жаңа әдістерін қалыптастыру және тәрбие үрдісіне тәрбие жұмысының жаңа технологияларын енгізу;
- мектеп тәрбие жүйесіне жанұясының белсенді қатысуының шарттарын құру;
- мектеп оқушыларының әлеумет өміріне және қоғамдық ұйымдарға белсенді араласуын қадағалау;
- барлық сыныптан тыс іс-шараларды жоғары эстетикалық, этикалық және мәдени деңгейде өткізу;
- мектептегі сыныптан тыс жұмыстың дәстүрлері мен әдет-ғұрыптарын құру;
- мектептегі тәрбие жұмысын құру үшін ата-аналар, оқушылар, әріптестер арасынан пікірлес ұжым қалыптастыру;
- тәрбие үдерісіне қатысушының әдістемелік және кәсіби мәдениетін арттыру;
- мектеп тәрбие жүйесі нәтижесін сараптап бағалау мен болжау элементтерін қолдану.

Тәрбиелеудің мақсаттары мен міндеттерін жасауда мектеп директорының тәрбие ісі жөніндегі орынбасары қазіргі қоғам балаларының даму ерекшеліктерін де ескергені жөн. Әрине, бүгінгі таңдағы балалар өткен мыңжылдықтағы балалардан ерекшеленеді.

1. Бүгінгі таңдағы балалар білімнің түрлі саласынан хабардар. Егер 15-20 жыл бұрын мектеп оқушылары белгілі бір ақпараттарға тапшы болса, ал қазіргі оқушылар жанама және психикалық, сондай-ақ физиологиялық тұрғыдан әсер ететін ақпараттарға тоғышарлық танытуда. Балалар қолданып жүрген ақпараттар ешқандай да жас ерекшелігін ескермейді, жүйесіз, өнегесіз және үйлесімсіз. Бұл оқушыларда қорқыныштың, сенімсіздіктің, алаңдаушылық, алынған ақпараттардың дұрыстығына көңіл бөлмейтіндігін танытудың пайда болуына әсер етеді.

2. Бұқаралық ақпарат құралдарының, мерзімді баспасөз, көркем және арнайы әдебиеттердің, әлеуеттің арқасында бүгінгі таңдағы оқушылар бойында әлемге өзіндік «Менін» жариялауға деген ықыласы туады.

3. Жасөспірімдер ешқашан ересектердің сөздері мен іс-әрекетіне сенімсіздік, шыдамдылық таныта бермейді, олар тіпті өздерінің жақындарына да еліктей бермейді. Ересектер оқушыларға шыдамдылық танытуға және оқушылардың ересектерге толыққанды сенімсіздік танытатынына психологиялық жағынан да дайын болуға тиіс.

4. Бүгінгі таңдағы оқушылардың физиологиялық денсаулығы экология мәселелерімен, ауқымды аймақтардың радиоактивті ластану мәселелерімен, мектеп жүктеген көп міндеттер, жанұя және оқу орнындағы психологиялық жоспар мәселелерімен тығыз байланысты.

5. Балалар бір балалы жанұяда өседі, ата-аналар өздерінің кәсіптік қызметімен айналысады, мансап қууға еліктейді, балалар сыныпта аз қарым-қатынас жасайды, сабақты ұйымдастыру түрлері жиі бірлестіре бермей, керісінше, балаларды бөліп қояды, ауладағы қозғалмалы ойындарды тығыз қарым-қатынасты компьютерлік ойындар, теледидар алмастырды.

6. Жоғарыда аталған қазіргі таңдағы жасөспірімдер бойындағы белгілер мұғалімдер тарапынан қатаң қадағалау мен бақылауды талап етеді. Бұл педагогтік ұжымға ересектер келеңсіздігін жеңуге қабілетті тәрбиелеудің рационалді моделін табуға көмектесетін мектеп тәрбие жүйесін құруға мүмкіндік береді. Қазіргі жас түлек төмендегі қасиеттерге ие болуы үшін талаптану керек:

- таңдауда және шешім қабылдауда өзіндік қасиет таныту;
- шешіміне, іс-әрекетіне және қылықтарына жауапкершілік;
- жақын адамдарына, өзін қоршаған ортаға шыдамдылық қабілеті;
- ойда болмаған және стандартқа сай келмеген жағдайларда әрекет етуге дайындық;
- орнықты білімдер алу дәлелділігі;
- өнегелі қадамдар жасау қабілеттілігі және ең қиын жағдайда өзінің адамгершілік сезімін сақтап қалу;
- жоғары және болашақ кәсіби қызметінен хабардар болу;
- өзін өз елінің, сонымен әлемнің азаматы сезіну, ұлт патриоты болу;
- басқа халықпен, мәдениетпен бірлікте өмір сүру дағдылары;
- басқа адамдардың пікіріне сыпайылық, қарым-қатынаста шыдамдылық таныту.

### **Пайдаланған әдебиеттер**

1. Советова Е.В. «Административная работа в школе», Ростов-на-Дону, 2006ж
2. Галкина Т.И. «Справочник современного заместителя директора школы по воспитательной работе», Москва, 2008 ж
3. Романовский А. Г. ., Основы теории управления социальными системами/ 2001. 325с., с.23-39
4. Подольская Е. А., Управление социальными процессами: Учеб. пособие для студентов, обучающихся по специальности. – Социология (заоч.-дистанц. форма обучения) / Е. А. Подольская; Нар. укр. акад. [Каф. социологии]. – Х.: Изд-во НУА, 2007. – 208 с., с.38.
5. Козырев Г. И. Социальные процессы и изменения / Г. И. Козырев // Социол. исслед. – 2005. – № 3. – С.113–119

## МЕКТЕП ТӘРБИЕ ЖҮЙЕСІН ҚҰРУДЫҢ ШАРТТАРЫ ЖӘНЕ ПРИНЦИПТЕРІ.

*Садыкова Марияш Адилхановна  
Мектеп директоры оқу ісі жөніндегі орынбасары  
Қордай ауданы  
Жамбыл облысы  
Хасенова Жумагул Қажыбаевна  
Алматы облысы дарынды балаларға арналған  
№2 Қаргалы арнаулы гимназиясы  
Биология пәні оқытушысы*

## ПРИНЦИПЫ И УСЛОВИЯ СИСТЕМЫ ШКОЛЬНОГО ОБРАЗОВАНИЯ

*Садыкова Марияш Адилхановна  
Заместитель директора школы по учебной работе  
Курдайский р/н  
Жамбылская обл  
Хасенова Жумагуль Кажыбаевна  
Каргалинская специальная гимназия №2  
для одаренных детей  
преподаватель биологии*

**Түйіндеме:** Бұл мақалада мектеп тәрбие жұмысын ұйымдастыруда мектеп тәрбие жүйесін құрудың принциптері мен шарттары туралы мәселелер қарастырылған.

**Резюме:** В этой статье рассматривается о принципах и условиях организация воспитательной работы в школы.

Қоғам өркендеп, мемлекетіміз дамығанымен тәні сау, жаны азған жастардың көбеюі ата-ана, мектеп тәрбиесінің кемістігінің айғағы. Жас ұрпақ жанұя тәрбиесінен бастау алып, одан әрі мектеп тәрбиесімен жалғасады. Сондықтан білім берудің мектепке дейінгі, бастауыш, орта, жоғарғы оқу орындарында саналы жастарды тәрбиелеу, оларға дұрыс бағыт-бағдар беру қалыптасуы тиіс. Осыған орай, білім беру мекемелерінде тәрбие берудің жаңа әдіс-тәсілдері мен ұйымдастыру, басқару, басшылық жасау жұмыстары қарастырылып, тәрбие бағытының жан-жақты салалары қамтылуда. Әсіресе, жас ұрпақтың тәрбиесінде негізгі орын алатын мектеп тәрбие жұмысы жүйесінің дұрыс жасалуы, нақты, қажетті бағытта ұйымдастырылуы, оған сауатты, тәрбиелі, іскер, қабілетті мамандардың басшылық жасауы, мектеп директорының тәрбие ісі жөніндегі орынбасары қызметінің ерекшелігін арттырады.

Мектеп тәрбие жұмысы төмендегі негізде құрылған жағдайда ғана нәтижелі болады:

- аудан, қала, мемлекет мектеп тәрбие жүйесінің тұжырымдамалары;
- тәрбиелеудің қазіргі принциптері;
- сынып ұжымының тұлғалық ерекшеліктерін қалыптастыруды есепке алу;
- сынып оқушыларының жас ерекшеліктерін есепке алу;
- сынып оқушыларының ата-аналарының контингенттік ерекшеліктерін есепке алу;
- оқушыларды тәрбиелеу үрдісіне жауапты адамның жетік білушілігі.

Мектеп директорының тәрбие ісі жөніндегі орынбасары мектеп тәрбие жүйесін құруда қазіргі жағдайдағы оқушыларды тәрбиелеудің негізгі принциптерін білгені абзал.

### **Әлеуметтік белсенділік принципі**

Тәрбиелеу принципін талдағанда, тәрбиелеудің нәтижелерінің үнемі немқұрайды сипатта болатыны түсінікті болды. Оқушыларға үнемі оқушылар тарапынан өзіндік ойлау мен талдауды талап етпейтін дайын нормалар мен құндылықтар ұсынылды. Бұл ересектің жақсы және өнегелі айтқан мінез-құлық құндылықтарының оқушы үшін жиі мәнсіздігіне және күйзелмеуіне әсер етті.

Бүгінде ересектердің ықпалынсыз өзгертілген жағдайларды жан-жақты талдаулардың нәтижесінде өзіндік ұстанымын белсенді түрде өзгертуге қабілетті тұлғаны қалыптастыру қажет.

Әлеуметтік белсенділік принципі адамның ішкі және сыртқы мәдениетін, ойлаудың жан-жақтылық және демократиялық сенімдерін қалыптастырады.

### **Дәлелділік принципі**

Сыныптан тыс іс-шараларға дайындық жүруде. Мектепте филармониялық концерт болуы керек. Сынып жетекшілері оқушыларды зорлықпен іс-шараға қатысуға тартуда. Әртістер сахнада не өтетіндігін көрсетіп тұрған балаларға аса қиындық танытып қарауда.

Мұндай іс-шара кімге керек? Ол оқушы жанында және жүрегінде қандай әсер қалдырады? Сондықтан да дәлелділік принципі тәрбиелеудің ең негізгі “себуге арналған топырақты дайындау мен қайырымды көктеуді алумен пара-пар” принциптерінің бірі болып табылады. Бала өзіне ересектердің дайындаған ақпаратына дайын болып, оны қабылдап қана қоймай, болып жатқан істерге күйзеліс таныту, шешім қабылдау, сұрақ қойып оған өзіндік жауабын да ұсынуы тиіс.

### **Күрделі мәселелік принципі**

Оқушыға өзекті және оның дайын жауаптарын іздеуде оқушы үшін қандай іс-шара қызықты? Сөзсіз, балалардың қай жасында болмасын қойылған сұрақтардың дайын жауаптарына қарағанда шешімдер, жауаптар, өздерінің гипотезаларын тексеру жолдарын іздестірумен айналысу аса қызықты.

Тәрбиелеудегі күрделі мәселелік принципі оқушының құмарлығын оятып, шындыққа жетудің өзіндік ынтасын және оларға сұрақ қоюды үйретуі тиіс.

### **Тұлғалылық принципі**

Сыныпта «Сен ол сияқты болуың керек...» деген тіркестер жиі естіледі. Бірақ бала біреу сияқты емес, ол өзімен-өзі болуы керек емес пе? Балалардың бірдей ойлауы және өз ой-пікірін бірдей білдіруі, топ болып қуанып, топ болып жылайтын тәрбиелеу жүйесі өте қауіпті болып табылады.

Ойластырылған тәрбиелеу жүйесі оқушыларды тәрбиелеуді мұғалімнің күні бұрын дайындаған тұлғалық жоспары бойынша емес, әрбір нақты тұлғаның тұлғалық мүмкіндіктерін есепке ала отырып жүргізуді ұсынады.

### **Әлеуметтік шығармашылық принципі**

Кейде мұғалімнен «Жаңа ғана ол сынып алдында кешірім сұрап еді, бес минут өтпей жатып, ол сол ісін қайта жасады» дегенді де естуіңіз мүмкін. Бұл не? Тәрбиелеу үшін жоғалған бала немесе балаларды тәрбиелеудің заңдарын меңгермеген ересек пе? Бала сыныптан не үшін кешірім сұрады - ол өз қателігін түсінді ме әлде оны өз қателігін мойындауға мәжбүрледі ме? Оқушының істейтін іс-әрекеті ересектердің немесе сыныптастарының зорлығымен емес, ойланып жасалынуы тиіс. Бала өзінің іс-әрекеттерін саналы ұғыну мүмкіндігіне ие болуы тиіс. Ұжымнан асығыс кінәлаушылықты, ал баладан асығыс мойындауды талап етуге болмайды. Бұл баланың сөзі мен іс-әрекетінде жауапсыздықты қалыптастырады.

### **Тұлға мен ұжымның әрекеттестік принципі**

Мектептегі тәрбие жұмысын жоспарлағанда, мектеп ересек адамдар қолындағы «қуыршақ театры» болмауы тиіс. Мектеп пен сыныптағы тәрбие жүйесінің ең басты



принципі ретінде ұжымдағы ересектер мен балалардың тең құқықтылығын, олардың ой-пікірлері мен іс-әрекеттерін қарастырғаны жөн. Демек, балалар ұжымының тыныс-тіршілігі ересектердің ойынына айналмай, балалардың өздерінің маңызды және қажетті іс-әрекеті болуы тиіс.

#### **Тәрбиелеуді дамытушылық принципі**

Тәрбиелеуді дамытушылық принципі оқушының белсенді өмірінің айқындамасын қалыптастырады. Оқушының тұлғалық құрылымының дамуында оның ұжымы айрықша орынға ие болуы қажет. Егер ұжымда оқушы қажеттілігі артса, егер ұжым әрбір баланың мүмкіндіктері мен қабілеттерін танытуға жағдай жасаса, онда оқушы өзінің ұжымдағы тұлғалық қасиетін таныта бастайды.

#### **Тәрбиелеу үрдісіндегі тұтастылық принципі**

Тәрбиелеу үрдісі – бұл өнегелілік, жанұялық және тәрбиелеудің басқа да түрлерінен құралған іс-әрекеттер бағыттарының жиынтығы емес. Бұл адамды қалыптастырудың бүтін және біртұтас үрдісі. Сынып жетекшісінің сыныпта өткізетін әрбір іс-шарасында этика, эстетика, еңбек күші сезіліп тұрады. Сыныпта өткізілетін ұжымдық іс көп бағытты болуға міндетті.

#### **Білім беру және тәрбиелеу ортасының бірлігі принципі**

«Бала тәрбиесімен айналыспаған мектеп кінәлі», «Мектеп қанша тырысса да, жанұясында көрініс таппайды, біз баланы тәрбиелей алмаймыз» деген сөз тіркестерін жиі естуге болады. Неліктен бұлай болады? Өйткені тәрбиелеу үрдісі үнемі балаға әсер ететін ата-аналар, мектеп, әлеумет, олардың достары арасындағы жарысқа айналуда. Бүгінде тәрбиелеудің ең басты принципі біртұтас тәрбиелеу ортасын құру принципі болып табылады, оның міндеті баланың негізгі қажеттіліктерін дамыту:

- физиологиялық;
- қауіпсіздік;
- махаббат, сыйластық, мойындау және ұнату;
- танымдық;
- өзіндік қызығушылықтарын танытудың қанағаттанарлық құқығы;
- еңбекте және маңызды қызметте;
- шығармашылық қызметте;
- өзіндік пайымдау мен өзіндік бағалауда;
- өзіндік ойлау үрдісі және қоршаған әлем оқиғалары.

Біртұтас білім беру-тәрбиелеу ортасы оның барлық қатысушыларын тәрбие үрдісін бақылау, белсенді түрде тікелей әрекеттестікке енгізуді болжайды.

#### **Жетекші қызметке тірек принципі**

Тәрбие жүйесінің жоспарын талдағанда, мектептегі тәрбие жүйесін жоспарлау және құруда мектеп директорының тәрбие ісі жөніндегі орынбасары тәрбие үрдісінің баланың әрбір жас ерекшеліктерінің даму сатысындағы жетекші қызметін есепке алуға міндетті. Мысалы, жасөспірімдерде қарым-қатынас басты жетекші қызмет болып табылады, олар қарым-қатынас тапшылығын көріп отыр, олар қарым-қатынас, пікір алысу барысында өздерінің ғылыми болжамдарын, көзқарастарын танытқысы келеді. Сынып жетекшісі мұны аталған жас ерекшелік кезеңіндегі балалармен жүргізілетін жұмыстың мазмұнын, әдіс-тәсілдерін және түрлерін анықтағанда ескеруі керек.

Аталған принциптерге негізделіп құрылған тәрбие жұмысы сөзсіз нәтижелі болады. Алайда тәрбие үрдісінің көшбасындағы мұғалімдер үнемі жас ерекшелік және бала психологиясы сұрақтарын нақты білуі, өзінің кәсіби деңгейін көтеруі, өзінің мүмкіндіктерін және дағдыларын үйренуі керек. Егер мұғалім өзінің дағдылары мен шеберлігін жетілгендіктің шегі деп есептесе, онда ешқандай да тәрбие жүйесі табысты болмайды.

Мектеп директорының тәрбие ісі жөніндегі орынбасары өзінің күш-жігерін мектеп тәрбие жүйесінің құрылуына, оның іс-әрекеттерінің бағыттарына жұмсауы тиіс.

Көп жылдар бойы мектептегі тәрбие жүйесі мемлекет тарапынан толық басқару негізінде құрылып келді. Мұндай тәрбиені толық түрде нұсқаумен құрылған деп санауға болады. Ол оқушының толығымен ересекке бағыныштылығын болжады, оқушылардың ересектермен, достарымен және өзі-өзімен қарым-қатынас барысында оларға арқа сүйеу қабілеттерін тудырады.

Қазіргі тәрбие жүйесі оқушының өзіндік дамуын қамтамасыз ету мақсатында құрылған ересектер мен балалардың келісім идеяларынан туындайды. Тәрбие жүйесі - адамның өзіне деген сүйіспеншілігін тудыруға, өз бетінше шешім қабылдауға қабілетті және жауапты тұлғаны қалыптастырудың негізі.

### **Мектептегі тәрбие жүйесін құрудың шарттары**

Біріншіден, бұл сынып жетекшілерінің және барлық тәрбие үдерісімен айналысатындардың педагогикалық өз бетімен жұмыс істеуін кеңейту, педагогикалық бастамаларға қолдау көрсету, тәрбиешінің тұлғалық ерекшелігі, балалармен жұмыс жасауда өзінің жақсы қасиеттерін таныту ынтасы кіреді. Кей жағдайда тәрбие жүйесі сынып жетекшісінің басқаның бұйрығын орындағанда қағаз жүзінде жүргізіледі, ал оның дағдылары және іске деген шығармашылық әдістері талап етілмейді және мектеп әкімшілігінің қызығушылығын тудырмайды. Сынып жетекшісі өзінің бастамаларына мектеп директорының тәрбие ісі жөніндегі орынбасары тарапынан қолдау көрсету құқығына ие болуы тиіс.

Екіншіден, сынып жетекшілердің, тәрбиешілер мен мектеп директорының тәрбие ісі жөніндегі орынбасары әрекеттестігінің тиімділігі. Мектеп директорының тәрбие ісі жөніндегі орынбасары сынып жетекшілерінің жеткен табыстарын көруі, өзінің әріптестерінің жетістіктерін бағалауы, балалар ұжымымен жүргізілетін жұмыста олардың аралық оң нәтижелерін төмен болса да көрсетуі тиіс.

Үшіншіден, барлық педагогикалық ұжымның бірлескен күш-жігері. Мектеп тәрбие жүйесінің мәні оның біртұтас бейнесін: өткені, қазіргісі және болашағы туралы елестетіледі.

Төртіншіден, мұғалімдердің тәрбиелік күш-жігерін тексеру және түзету тірегі. Тәрбиелеудің әрбір табысы немесе сәтсіздігі педагогикалық ұжымның барлық мүшелері тарапынан мұқият талдануы тиіс, әйтпесе оқушылардың тәрбиесі сынақ жүргізу алаңына айналуы мүмкін.

Бесіншіден, оқушыларды өмір заңдылығына өз бетінше жете отырып өмір сүруге үйрету. Мұғалімдер балалардың өміріне жетекшілік етпей, оларды минут,сағат сайын бақыламай, өздік және өз ұйымдарын көрсетуге үйретуі тиіс. Балалар бірлесе істеген іс-әрекетте өз өмірін жоспарлауға және шешім қабылдауға үйренуі, сәтсіздіктерге шыдамдылық танытуы және қиындықтармен күресе білуі, өзінің табысы мен сыныптастарының табыстарына қуана білуі, жалпы қиыншылықтар мен қуаныштарды көтере білуі тиіс.

Алтыншыдан, оқушылардың дені сау құлықтылық және физиологиялық рухын қалыптастыру. Нарықтық қарым-қатынас, тұлғалық амандық үшін күрестің асқынуы, құлықтылық құндылықтардың мәнін жоғалтпауы тиіс. Мектеп тәрбие жүйесінің негізгі міндеті оқушылармен өзара қарым-қатынас жасау, оқушылардың түсінігінде және ісіндегі мінез-құлық тірегін қалыптастыру.

Жетіншіден, зорлық көрсетпеу және әшкерелеу принциптеріне басшылық ету. Қарым-қатынастардағы дәстүрлер өзара келісімге, ересектер мен балалардың оң қабылдауына, сенім әрекеттестігінің құрылуына міндетті.

Сегізіншіден, оқушылардың жанұя және әлеумет әрекеттестігінің болуы. Әлеуметпен әрекеттестік оқушылар әлеуметтік құндылықтарды, әлемдік көзқарас ұстанымдарды, қоғамның мәдени және рухани құндылықтарын игергенде ғана жүзеге асады. Мектеп пен әлеуметтің әрекеттестігі бір жағынан мектептің ішкі әсер етуінің ашылуына қолұшын берсе, екінші жағынан біреудің әсерінсіз мұғалімдердің мектеп

тәрбие жүйесінің мақсат, міндеттерін, мазмұнын, түрлері мен әдістерін өз бетінше айқындауға септігін тигізетін еркіндік талабына алып келді.

Жанұямен бірлескен әрекеттестік мектептің оқу тәрбие үдерісіне және олардың педагогикалық және психологиялық мәдениетін көтеруге ата-аналардың қатыстыруға негізделген. Көп мектептерде ата-аналармен әрекеттестік ең бастапқыда оқушыға әсер етуі болжанады. Бұл оқушылардың, мұғалімдердің және ата-аналардың өзара қарым қатынасының сенімсіздігіне әсер етуі мүмкін.

Демек, мектеп тәрбие жүйесін құра отырып, мектеп директорының тәрбие ісі жөніндегі орынбасары оқушылар тәрбиелеу үдерісін шығармашылық және мазмұнды тұрғыда ұйымдастыруда көптеген жайттар мен талаптарды есепке алуға міндетті.

### *Пайдаланған әдебиеттер*

1. Этнопедагогика мен этнопсихология негізінде қазақ мектептеріндегі оқу- тәрбие процесін қайта құрудың кейбір мәселелері // Этнопсихология және этнопедагогика. Екінші жинақ. Ғылыми- әдістемелік. Алматы, 1996 ж.
2. Галкина Т.И. «Справочник современного заместителя директора школы по воспитательной работе», Москва, 2008 ж
3. «Бәсекеге қабілетті Қазақстан, бәсекеге қабілетті экономика, бәсекеге қабілетті халық үшін» ҚР Елбасының Жолдауы. «Жетісу» газеті №34.
4. З.Ахметова «Шуақты күндер» Естелік, эссе. Алматы. Жалын. 1987 264 б.
5. Н.Ә.Назарбаев «XXI ғасырдағы білім мен тәрбие беру» республикалық үздік шығармалар жинағы. Астана 2001-2002ж.
5. «Қазақстанның экономикалық, әлеуметтік және саяси жедел жаңару жолында» Алматы 2017ж.

ИЗУЧЕНИЕ ФОРМИРОВАНИЯ УПРАВЛЕНЧЕСКИХ СПОСОБНОСТЕЙ  
БУДУЩИХ ПЕДАГОГОВ

*Мұратбаева Гулнар Абылкасымқызы, п.ғ.д., доцент  
Қоңырбаева Сараш Сахиқызы п.ғ.к., қауымд., профессор  
Садирбекова Динара Қалымбекқызы, п.ғ.м., PhD докторант*

*Қазақ мемлекеттік қыздар педагогикалық университеті  
Абай атындағы Қазақ Ұлттық педагогикалық университеті  
Қазақстан Республикасы, Алматы қаласы  
diko82-@mail.ru*

**Түйіндеме:** Бұл мақалада, болашақ педагогтардың басқарушылық қабілеттерін қалыптастыру мәселесінің өзектілігі, оның жіктелуінің қажеттілігі қарастырылған. Басқарушы болу үшін, педагогтің қабілеттерді бойына жинақтау керектігі, мәселелерді шығармашылықпен шешу мүмкіндігі, білім алушыларға идеяларды жеткізе білу, сендіре білу, өзгелерді зейін қойып тыңдай білу, қарым-қатынасқа дұрыс түсе білу, қызығушылық аясының кең болуы, адалдық, өзіндік сыйластық, өз-өзіне деген сенімділік, барлық жағдайға сәйкес өзін-өзі ұстай білуі жайлы айтылған. Бірқатар отандық және шетелдік ғалымдардың зерттеулеріндегі басқарушылық қабілеттерді қалыптастыру жайлы мәселелері қарастырылған. Болашақ педагогтардың басқарушылық қабілеттерін қалыптастыру оқу-тәрбие үдерісінде кәсіби іс-әрекетте қолданылатын міндеттер мен мақсаттарды қабылдау қамтамасыз етіліп, жеке мотивтер мен ұстанымдардың жүйесіне қатынасы, құндылықтар ретінде болашақ мамандардың басқарушылық қабілеттерінің дамуы мен бекітілуі, өзін кәсіби маман ретінде сезінуі, кәсіби құзыреттілігін және педагогикалық шеберлігінің дамуы, осындай сапаларға ие болашақ педагог маман көптеген қиын жағдайларда дұрыс шешім таба алушы, өз соңынан ерте білетін көшбасшы болады деп көрсетілген.

**Резюме:** В этой статье рассматривается, актуальность проблемы формирования управленческих способностей будущих педагогов. Рассмотрены все аспекты становления управляющего, именно навыки педагога, возможность творческого решения проблем, способность правильной подачи идей, умение убеждать, умение слушать других, правильная коммуникация, наличие широкого кругозора, искренность, самоуважение, самоуверенность, самообладание в любых ситуациях. Рассмотрены проблемы формирования управленческих навыков в исследованиях ряда отечественных и зарубежных ученых. Формирование управленческих способностей будущих педагогов в учебно-воспитательном процессе, обеспечение целью и задачами, отношение индивидуальных мотивов и системы отношения при профессиональной деятельности, развитие и утверждение способности управления как ценность будущего специалиста, ощущение себя специалистом, развитие профессиональных компетенции и педагогического мастерства. Обладающий такими качествами будущий педагог может найти правильное решение в сложных ситуациях.

Басқарушылық қабілеттерді қалыптастыру мәселесінің өзектілігін айқындау үшін, болашақ педагог мамандардың басқарушылық қабілеттерінің жіктелуін қарастыру қажет. Лидер болу үшін, педагог төмендегідей қабілеттерді бойына жинақтау керек: мәселелерді

шығармашылықпен шешу мүмкіндігі, білім алушыларға идеяларды жеткізе білу, сендіре білу, өзгелерді зейін қойып тыңдай білу, қарым-қатынасқа дұрыс түсе білу, қызығушылық аясының кең болуы, адалдық, өзіндік сыйластық, өз-өзіне деген сенімділік, барлық жағдайға сәйкес өзін-өзі ұстай білуі. Еліміз әлемдік білім кеңістігіне енуде білім беру парадигмасының өзгеріп, инновациялық технологиялар негізінде жаңа тұрпатты маманның кәсіби құзыреттілігін қалыптастыруда жаңаша ойлайтын, дүниеге көзқарас мәдениеті мен санасы дамыған өскелең ұрпақты оқытып, тәрбиелейтін педагогикалық кадрларды дайындаудың сапасын арттыруды талап етіп отырғаны бәрімізге мәлім.

Қазақстан Республикасының Президенті - Н.Ә.Назарбаевтың «Әлеуметтік экономикалық жаңғырту – Қазақстан дамуының басты бағыты» Қазақстан халқына Жолдауында адами капиталдың сапалы өсуі бұл, ең алдымен білім беру мен денсаулық сақтау. Білім беру жүйесін жаңғырту барысында оқыту үдерісіне қазіргі заманғы әдістемелер мен технологияларды енгізу, педагогтар құрамының сапасын арттыру, оқыту үдерісінің тәрбиелік құрамдасын күшейту қажет, - деп атап көрсеткен [1]. Осыған орай, болашақ мамандардың басқарушылық қабілеттерін қалыптастыру үдерісін зерттеу мәселесін басқару ғылымының тарихына жүгіне отырып қарастырамыз. Менеджмент ғылымының дербес ғылым ретінде қарастырған алғашқы ғалымдар Ф.У.Тейлор мен А.Файольді атауымызға болады. Ф.У.Тейлор менеджментті ғылым ретінде қарастырып, оның негізіне іс-әрекетті жоспарлау бөлімін оның орындалуынан бөліп тұрушы заңдар, ережелер және принциптер кіреді деп пайымдаған. Өнеркәсіпті басқару мәселесіне, басқарушы әдістеріне, оның жұмыс істеу стиліне Ф.У.Тейлор аса назар бөлген. Ол ғылыми басқару теориясының бастауы болған қорытындыны қалыптастырған: басқару бойынша жұмыс – бұл бегілі бір мамандық, және мекеме әрбір қызметкер өзіндік жұмысын тиімді орындау кезінде табысқа жетеді [2]. Ф.У.Тейлор адамды және затты басқару үдерісін талдауға бірегей амал қолдануды жөн көрген. Ф.У.Тейлормен бірге А.Файоль басқаруды үдеріспен және бірқатар қызметтер орындалуымен байланыстырған: алдын ала сезе білу, ұйымдастыру, реттеу, бақылау сияқты. А.Файоль тұлғаның төмендегідей басқару қабілеттерін ерекшелейді: құзыреттілік және тұлғааралық өзараәрекеттестік тәжірибесін иемдену. Ғалым пікірінше, жақсы басқарушы өзіне жауапкершілікті алу күшіне ие болу керек және оған өз ізбасарларын сендіре білу керек [3,б.23]. Оның ойынша басқарушылық қабілетті жаттықтыру арқылы дамытуға болады. Педагог мамандығы үнемі тұлғаның басқарушылық қабілеттерінің көрінуін талап етеді. Дегенмен бұл білім беру аясында басқарушы мамандығын ерекшелеуге кедергі келтірмейді. Басқару ұғымының ең алғашқы теоретиктері ежелгі философтар болды деп айтсақ қателеспеспіз :

- Конфуций - «Ізгілікті басқару» ешбір өзге мүмкіндік берместен басқару, үнемі адамдарға қамқорлық жасау, сонымен қатар қоғам мүшелері арасында міндеттерді бөлуде қатаң әлеуметтік дифференциация иерархиясы. Сонымен бірге мемлекет басшы мен оның көмекшілерінің даналығына сүйену қажет.

- Платон - мемлекетте әрбір қоғам мүшесі өз ісімен шұғылдану қажет, өзге адамдар ісіне кірігуге болмайды, бұл талап тұтас құрылымға бағынуды және соған еңбек етуді көрсетеді. Идеалды мемлекетте жеке меншік жоқ, әйелдер мен еркектер құқықтары тең, баланы мемлекет тәрбиелейді, ең мықты мен текті қоғам мүшелері басқарады. «Заң күші жүрмейтін, өзгеге бағынушы мемлекет құрдымға кетеді» Платон пайымдауынша, адамды басқара білу «өте күрделі және еңбекпен қолжеткізуші білік», және ол үнемі философтар назарында болған.

- Аристотель - «Әрбір мемлекет белгілі бір қоғамдық тұрғылықты орын». Мұнда, Платон идеалды мемлекетіне сын айтылған, жеке мүлік және қоғамдағы отбасын сақтау қажеттілігін қорғау керек деп айтқан. Негізі айғақ: «Көп адам иелік еткен мүлікке аз назар бөлінеді»

- Мұхамед Әбу Насыр әль Фараби – идеалды мемлекет қандай болу керектігін ойланып, басқару рөліне және оның адамгершілік құндылықтарына басты назар бөлген.

- Николло Макиавелли - Аристотелдің басқару теориялары туралы ойлармен келіскен, мемлекетті басқарудың негізгі түрткісі – елің үшін барлығынан бас тарту. «Адамдарды мейірімділікпен баулу қажет немесе олардан мүлдем құтылу қажет».

Басқарудың ғылыми мектебі негізін салушылар Ф.Тэйлор, Ф.Гилбрет, Л.Гилбрет, Г.Эмерсон, Генири, Кант. Олардың пікірінше, басқару - бұл ерекше мамандық ал ол туралы ілім өзбетінше пән. Негізгі ерекшеліктері: ғылыми басқару мектебін ұстанушылар логикалық талдау мен бақылауды қолдана отырып, жұмысты тиімді орындау үшін жекелеген операцияларды ғылыми жетілдіруді ұсынады.

Ғылыми басқару әдістерінің бірінші кезеңі – жұмыстың мазмұнын талдау және оның негізгі компонентін анықтау. Негізгі ғылымға қосқан үлесі өндірістің өнімімен көлемін үлкейте отырып, жұмысшыларды белсендіру мақсатымен ынталандыруды жүйелі қолдануды ұсынды. Бұл басшылардың өндірістік нормаларды қалыптастыруға мүмкіндік беруі. Жоғарыда айтылғандар жалпы басқарушылық ұғымына берген ғалымдардың ойлары болса, енді нақты педагог мамандары үшін бірқатар ғалымдардың зерттеулеріне келетін болсақ, XIX ғ.соңында П.Ф.Каптерев жұмыстары жарық көрді. Ол педагог тұлғасының сапаларына және жалпы адами қасиеттеріне аса назар бөлген. П.Ф.Каптерев атап өткендей: «Мұғалім тұлғасы оқыту жағдайында бірінші орынға ие» [4, б.595]. Оның пікірінше, педагогикалық іс-әрекеттің тиімділігінің басты факторы төмендегідей педагогтың «тұлғалық сапалары»: барлығын бірігей қабылдай білу, сезімталдық, адалдық, төзімділік, шыдамдылық, қоршағандарға деген мейірімділік.

XX ғасырдың бастапқы кезінде білім алушылардың басқарушылық қабілеттерін қалыптастыру мәселелерін қарастырушы жұмыстар пайда болды. Осылайша, В.П.Вахтерев «Жаңа педагогика негіздері» атты өз жұмысында педагог – басқарушылар рөлін ерекше атап көрсеткен, олар топ бағытын анықтап, оның мүшелерін өз көңіл күйімен ынталандырады. Бұл кезеңге сәйкес зерттеулерде А.С.Залужный жұмыстары аса қызығушылық тудырады, тұлға басқарушылық сапаларын қалыптастыру, лидерді тәрбиелеу мәселесіне арналған. Автор педагог – басқарушының белсенділік, сана даму деңгейінің жоғарлығы сияқты қабілеттерді ерекшелейді.

Педагогтың басқарушылық іс-әрекеті К.Д.Ушинский еңбектерінде көрініс тапқан. Оның пікірінше, басқарушы администратор және педагог болуы керек. К.Д.Ушинский ерекше назарды басқарушы тұлғасына, педагогқа, оның кәсіби деңгейіне, еңбекқорлық, табандылық, патриотизм, ізгілік, мейірімділік, тәртіпке бағына білу сияқты қабілеттеріне аударған. Барлық бұл қабілеттерді ғалым пікірінше, халықтық принцип негізінде тәрбиелеу қажет деп білген. Өз жұмыстарында ол лидердің басты қасиеттерін анықтаған, мысалы – ашық сана, практикалық ой, көптеген адам іс-әрекетін ұйыдастыруға қабілеттілік. Осы кезеңде басқарушыларды дайындауға арналған көптеген білім беру орталықтары ашылды. Педагогке деген қарым – қатынас түрі өзгерді: бұл өте сауатты, саяси тұрғыда білімді қоғам мүшелері болды. Педагог бала тәрбиесімен айналысып – мемлекет болашағын құрды. Ол оқыту мен тәрбиелеу іс-әрекеттерін сауатты орындауға міндетті болды, кәсіби негізде оқыту, тәрбиелеу, ағартушылық және басқару қызметтерін орындау қажеттігі туындады.

Педагогикада лидерлік мәселеге назар бөлген алғашқы ғалымдардың бірі А.С.Макаренко болды. Оның пікірінше, толыққанды тұлға қалыптастыру негізі ұжымдық тәрбие беру болып табылады. А.С.Макаренко педагогикалық көзқарастар жүйесінде бірінші орынға тәрбиеленушілердің өзіндік басқару мәселесі шығады. «Өзін – өзі басқару ең тиімді тәрбие құралы болуы мүмкін» - деп жазған [5, б.65]. А.С. Макаренко пікірінше, ұжым және әрбір тәрбиеленуші өзіндік басқару арқылы төмендегідей тұлғаның басқарушылық қабілеттерін қалыптастырады: тәртіпке бағыну, сергектік, өмірге деген құштарлық, табандылық, ұйымдастырушылық, төзімділік, өзіндік күшіне сенім, мақсаттылық, шыдамдылық.

Басқарушыларды дайындауға Н.К.Крупская маңызды мән берген. Ол лидерлікті қалыптастыру мәселесін кезіндегі пионерлік мекемелер аясында қарастырған. Н.К. Крупская және А.С. Макаренко ұйымдастырылған басқарушылық іс-әрекетті игеру маңыздылығын атап өткен. Басты назарды білім алушылар іс-әрекетін ұйымдастыру мен басқару біліктіліктерінің маңыздылығына бөлген: ХХ ғасырдың 50 жылдары Н.К. Крупскаяның «Мектептегі өзіндік басқару және еңбекті ұйымдастыру» деген атпен мақаласы жарық көреді. Онда автор өзіндік басқарудың маңызды қызметін ерекшелейді – білім алушылар бойындағы ұйымдастырушылық, басқарушылық біліктіліктерді дамыту, яғни басқару біліктіліктері, ұжымды басқару. Ғалым бұл біліктіліктерді төмендегідей әдістер арқылы дамытуға болады деп пайымдаған – ойын, практикалық сабақтар, еңбек мектебінің формалары, өзіндік басқару [6, б.71].

Сонымен ғылыми басқарушылық теориясы және «басқару», «менеджмент» түсініктерінің анықтамалары пайда болды. Бұл кезеңнің ерекшелігі басқару үдерісінің идеологиясы, басқару принциптерінің басымдылығы болып табылады.

80 жылдары көпқызметті педагогикалық іс-әрекетке даярлық мәселесіне назар бөлді, сәйкесінше басқарушылық іс-әрекетке. Бұл кезеңде тәрбие жұмысы бойынша әдіскерлерді дайындады, олардың базалық кәсіби іс-әрекеті ұйымдастырушылық – басқарушылық іс-әрекет болды. Бұл жылдары А.Н.Лутошкин және Л.И.Уманскийдің «Как вести за собой. Старшеклассникам об основах организаторской работы», т.б. атты кітаптары шықты. А.Н.Лутошкин жұмыстары ұйымдастырушылар мен басқарушылар даярлығына арналған. Ғалым ұйымдастырушылық жұмыс негіздерін, заңдылықтарын, ережелерін, ерекшеліктерін қарастырған. Оның пайымдауынша жақсы басқарушылық ұйымдастырушылық жұмыс істі білуге байланысты, аталған істі іске асыру адам тұлғасына қатысты орын алады деп көрсеткен.

Л.И.Уманский білім алушылар топтарында лидерлікке ынталандыру мәселесімен айналысқан. Ғалымдар жұмыстарында, тек лидерлер емес, лидер болуға ұмтылушылар да және лидерлік талант ерекше түрлері басқарушылық қабілеттері атап айтылған. Бұл қабілеттер топтарының арасында өте жіңішке шектеу бар. Біздің пайымдауымызша, жалпы қабілеттерді ерекше белгілерге жатқызуға болады. Педагогикалық білім беру мекемелерінде студенттер бойында лидерлік сапаларды дамыту бойынша тренингтер, бағдарламалар қолданылады. Ол бағдарламалар мақсаттары білім алушыларды белсенді әрекеттерге, өзіндік жетілуге, өз болашағын жоспарлауға бағытталады.

Педагогикалық менеджмент Т.И.Шамова, Ю.А.Конаржевский, М.М.Поташник, П.И.Третьякова жұмыстарында тапты. Білім беру үдерісінде оқытушылар мен білім алушылар арасында субъект - субъектілі қатынастар дамыды, ол тұста педагог және білім алушылар арасында өзара әрекеттестік пен ынтымақтастық орын алды. Педагог іс-әрекеті басқарушылық сипатта болды. Бүгінгі күн педагогы әдіскер, басқарушы қызметін атқарады. Ол өз әрекетін және білім алушылар іс-әрекетін басқара алады. Лидерлікті дамыту мәселелерімен айналысушы отандық және ресейлік ғалымдар сәйкес қабілеттерді тек сабақтан тыс уақытта емес, түрлі пәндер аясында да дамытуға болатындығын айтады. Ол үшін бұл мүмкіндіктерге педагог мамандар өздері ие болулары қажет, себебі басқарушылық қабілеттері бар педагогтар, өз кезегінде белгілі деңгейде «идеал» болады, білім алушылар іс-әрекетін ұйымдастыруға қабілетті болады.

Е.Ю.Зиминаның зерттеуінде педагогикадағы басқару практикасының тарихи аспектілері қарастырылған, болашақ педагогтың басқарушылық құзыреттіліктерін қалыптастыру мәселелері көтерілген. Ғалым пікірінше, егер оқу-тәрбие үдерісінде интерактивті технологиялар қолданылған болса, басқарушылық ойындар, практикалық басқарушылық міндеттерді шешуде, басқарушылық құзыреттілікті қалыптастыру тиімді болар еді дейді.

Л.А. Ломова өз зерттеуінде болашақ музыка мұғалімдерінің кәсіби маңызды лидерлік қабілеттерін қалыптастыруды қарастырған. Автор лидердің төмендегідей қабілеттерін

ерекшелейді: жоғары деңгейдегі кәсібилік, өз мамандығына деген сүйіспеншілік, жауапкершілік, өзіндік бақылау, өзіндік бағалау, тәуекелге бара білу және т.б. [7].

Қазақстанда басқару ұғымына қатысты практикалық маңыздылыққа ие жұмыс 1990 жылы жарық көрген «Мектеп директоры басқарушылық іс-әрекетін жетілдіру» атты К.Д.Каракуловтың әдістемелік нұсқаулығы, оның аясында қоғам демократизациялау жағдайында жалпы білім беру мектептеріндегі басқаруды жетілдіру мәселелері қарастырылған [8].

Басқару функциялары іс-әрекет мазмұнын түсіну үшін негіз ретінде төмендегідей қазақстан ғалымдарының еңбектерінде қарастырылған. Б.А.Абилова, К.К.Найманбаева, Л.У.Сұлтанбаева сынды ғалымдар басқаруды шешім қабылдау, жоспарлау, ұйымдастыру, мотивация, мақсатқа сәйкес объектіні бақылау, реттеу және жаңа шешімдер мен нақты ақпарат негізінде қорытынды шығаруға бағытталған іс-әрекет ретінде түсінеді [9].

Егер басқару нәтижеге бағыттылған іс-әрекет ретінде қарастырылса, онда білім беру үдерісі қатысушыларының іс-әрекетінің субъектілі тәжірибесіне назар бөлінбейді. Егер басқару өзара әрекеттестік тұрғысында қаралса, өзара әрекеттестік объектілерінің рөлі елеусіз, өзара әрекеттестік тарапынан өзара әсерді шарттаушы жеке мотивтер мен қажеттіліктер ескеріледі. Әрекет – бұл көптеген пікірді біріктіруші жалпы элемент, ол осы іс-әрекетті іске асырады. Егер басқару нәтижеге бағытталған әрекет ретінде қарастырылса, онда субъектілер белсенділігі есепке алынбайды. Барлық күш нәтижеге қол жеткізуге жұмылдырылады, дегенмен сыртқы алғышарттар дами түседі: әлеуметтік, материалдық – техникалық, ақпараттық. Егер әсер ету ретінде қарастырылса, белсенділікке құқық тек басқарушы бөлімге беріледі, сәйкесінше тұлға дамуы мен басқарушының білімін жетілдіруге барлық күш жұмылдырылады.

«Басқару» терминін осы тұрғыда пайымдау В.Я. Назмутдинов, И.Ф. Яруллин шығарған монография қорытындыларымен сәйкес: «Управленческая деятельность и менеджмент в системе образования личности» [10].

Аталған ғалымдар «басқару» ұғымы үш позицияда қарастырылатындығын көрсеткен: Біріншіден: басқару – іс-әрекет тұрғысында, оның мәні басқару әлеуметтік іс-әрекет түрінің бірі ретінде, заттық нәтижеге жетуді мақсат етіп қояды.

Екіншіден: бір жүйенің екінші жүйеге әсері, бір адамның келесі адамға немесе топқа әсері ретінде қарастырылған, оның мәні басқарушы объектіні өзгерту, яғни белгілі бір өзекті күйлерге ие объект бар деген сөз.

Үшіншіден: субъектілердің өзара әрекеттестігі – бұл негізде өзгерістер тек өзара байланысты емес, сонымен өзара шартталған негізде болады. Біз өзіндік тарапымыздан басқаруды соңғы бөлімге сәйкес танимыз деген.

Біздің ойымызша, болашақ педагог маманның өзіндік орнын табуда маңызды рөлге ие оның мотивациясы. Жетістікке жету мотивтерінің басым болуы мақсаттылықты, өз – өзіне сенімділікті, табандылықты дамытады. Мұндай педагогтар барлық кедергілерді жойып, тез керекті шешім қабылдай алар еді.

Қорытындылай келе, болашақ маманның басқарушылық қабілеттерін қалыптастыру оқу-тәрбие үдерісінде кәсіби іс-әрекетте қолданылатын міндеттер мен мақсаттарды қабылдау қамтамасыз етіліп, жеке мотивтер мен ұстанымдардың жүйесіне қатынасы, құндылықтар ретінде болашақ мамандардың басқарушылық қабілеттерінің дамуы мен бекітілуі, өзін кәсіби маман ретінде сезінуі, кәсіби құзыреттілігін және педагогикалық шеберлігін дамытушы біліктіліктердің дамуы орын алады. Осындай сапаларға ие болашақ педагог маман көптеген қиын жағдайларда дұрыс шешім таба алушы, өз соңынан ерте білетін көсбасшы болады. Сол себепті, болашақ педагог маман боламын деген білім алушы бірінші күннен бастап өз бойында басқарушылық қасиеттерді дамытуы арқылы өзін педагогикалық шеберлік деңгейіне көтеру үшін ұмтылуы қажет екенін баса айтқымыз келеді.



### Пайдаланылған әдебиеттер тізімі

Қазақстан Республикасының Президенті – Елбасы Н.Ә.Назарбаевтың «Әлеуметтік-экономикалық жаңғырту – Қазақстан дамуының басты бағыты» атты Қазақстан халқына Жолдауы 28 қаңтар, 2012 жыл. 8бағыт.

Taylor F. W. The Principles of Scientific Management. – N.Y.: Cosimo Classics, 2006.-88 p.

Fayol H. Gloucester. General and Industrial Administration. – N.Y. : Martino Fine Books, 2013. – 142 p.

Каптерев П.Ф. Дидактические очерки. Теория образования//Избр. педагог, соч. - М., 1982. – 710 с.

Макаренко А.С. Коллектив и воспитание личности. - М.: Педагогика, 1972. - 334с.

Крупская Н.К. О юных пионерах. - М.: Изд. АПН РСФСР, 1957., 264с.

Ломова Л.А. Формирование профессионально-значимых лидерских качеств будущих учителей музыки: Автореф. дисс. ... к.п.н.: 13.00.08 Воронеж, 2006. - 21с.

Каракулов К.Д. Совершенствование управленческой деятельности директора школы. – Алматы, 1990. – 28 с.

Абилова Б.А., Найманбаева К.К., Султанбаева Л.У. Вопросы организации управления образованием в условиях перехода на 12-летнее обучение // Менеджмент в образовании. – 2013. – №2 (69). – С. 9-11.

Назмутдинов В.Я., Яруллин И.Ф. Управленческая деятельность и менеджмент в системе образования личности. – Казань: ТРИ «Школа», 2013. – 360 с.

## СТУДЕНТТЕРДІҢ СӨЗ МӘДЕНИЕТІН ЖЕТІЛДІРУДІ ҰЙЫМДАСТЫРУ ФОРМАЛАРЫ

*Сейтенова Салима Сейтеновна, п.ғ.к., доцент  
Қ. Жұбанов атындағы Ақтөбе өңірлік мемлекеттік университеті  
Қазақстан Республикасы, Ақтөбе қаласы  
seitenova\_ss@mail.ru*

*Медеубаева Кенжехан Турапбековна, п.ғ.к. қауымд. проф.м.а.  
Қазақ мемлекеттік қыздар педагогикалық университеті  
medeubaeva\_kt@mail.ru*

*Садирбекова Динара Қалымбекқызы, п.ғ.м., PhD докторант  
Абай атындағы Қазақ Ұлттық педагогикалық университеті  
diko82-@mail.ru  
Алматы қаласы*

*Қылышпай Баян Сағындықызы, п.ғ.м., аға оқытушы  
Қазақ мемлекеттік қыздар педагогикалық университеті  
Алматы қаласы  
Қазақстан Республикасы*

**ТҮЙІНДЕМЕ:** Мақалада жоғарғы оқу орнында оқитын студенттерінің сөз мәдениетін жетілдіру қазіргі кездегі ең басты мәселенің бірі екендігі. Өйткені педагогтің негізгі қаруы – тілі, сөйлей білу шеберлігі жоғары деңгейде болу қажет. Осымен байланысты жоғары оқу орнында оқитын студенттердің тек пәндік білім (білім, дағды, іскерлік) алып қана қоймай, өз ойын түсінікті де әсерлі жеткізе білу, екінші адаммен диалог құрастыруда қатысымдық мәдениетінің жоғары деңгейде қалыптасуына үлкен мән берілуі тиіс. Сондықтан да студенттердің ойлау мәдениетін жетілдіру, ол үшін проблемалық сабақтар өткізу, студенттерді үнемі іздендіру, ойландыру жұмыстары жүріп отыруы, сөз мәдениетін жетілдіру мақсатында тіліміздің байлығын, ойды беру мүмкіншілігін, сөз асылын байқату, соған бағыттау, сөз құдыретін таныту т.т. жұмыстар (барлық мамандық иелеріне де) үнемі жүргізіліп отыруы, оған барлық ұстаздар атсалысуы тиіс екендігін және ол үшін оқытушы мен студент бірлесе әрекет етуі тиіс екендігі айтылады.

## ФОРМЫ ОРГАНИЗАЦИИ ПОВЫШЕНИЯ СЛОВЕСНОЙ КУЛЬТУРЫ СТУДЕНТОВ

*Сейтенова Салима Сейтеновна, к.п.н., доцент  
АРГУ Актюбинский региональный государственный университет  
имени К.Жубанова  
Актобе, Казахстан*

*Медеубаева Кенжехан Турапбековна, к.п.н., и.о. ассоц. проф.  
Казахский государственный женский педагогический университет  
medeubaeva\_kt@mail.ru*

*Садирбекова Динара Калымбековна, м.п.н., ст. преп. PhD докторант  
Казахский национальный педагогический университет имени Абая  
diko82-@mail.ru  
Алматы, Казахстан*

*Қылышпай Баян Сағындыковна, магистр пед.образования, стр препод  
Казахский государственный женский педагогический университет  
Алматы, Казахстан*

**РЕЗЮМЕ:** В статье рассматривается одна из актуальных проблем повышение словесной культуры студентов высших учебных заведений. Так как основное оружие педагога - слово, он должен обладать высокими ораторскими способностями. В связи с этим студенты высших учебных заведений должны не только получить знания по дисциплине (знания, умения, навыки), но и уметь ясно и эффективно выражать свои мысли, вести диалог с собеседником на высоком уровне коммуникативной культуры. Поэтому в целях повышения культуры мысли нужно проводить проблемные уроки, проводить работу по активизации и организации поисковой и исследовательской деятельности студентов; в целях повышения словесной культуры знакомить студентов с богатым наследием языка, проводить работу направленную на возможность выражения мысли, познание величия слова. В этом должны принимать участие все преподаватели совместно со студентами.

## **FORMS OF ORGANIZATION IMPROVE THE VERBAL CULTURE OF THE STUDENTS**

**ABSTRACT:** The article discusses one of the topical problems of improving verbal culture of students of higher educational institutions. As the main weapon of a teacher is the word, he must possess high oratory skills. In this regard, the students of higher educational institutions must not only obtain knowledge on the subject (knowledge, abilities, skills), but also be able to clearly and effectively Express their ideas, engage in dialogue with the interlocutor at a high level of communicative culture. Therefore, in order to improve the culture of thought need to problem the lessons to work on boosting and the organization of search and research activity of students; to enhance verbal culture to acquaint students with the rich heritage of the language work is focused on expression of thought, the knowledge of the greatness of the word. This should involve all of the teachers together with students.

Ұлттық білім беру парадигмасы, оның басты ұстанымдары жоғары білімді маманға ерекше міндет артып отырғаны белгілі. Өйткені елімізді бәсекеге қабілетті елдердің қатарына жеткізетін, соған мүмкіндік жасайтын, ең алдымен, білімді де білікті маман екені даусыз. Демек, еліміздің экономикасын дамытатын, мәдениетін көтеретін ХХІ ғасырдың маманы қандай болуы керек дегенде, ең алдымен, өз халқының баға жетпес байлығы, төлқұжаты ана тілін жетік білетін, оның сан алуан қырларына бойлай алатын тілдік тұлға болуы міндетті. Өйткені тілін сүйген, оны қадірлей білген адам өзін де, өзгені де, мәдени құндылықтарын да бағалай алады. Қазақстанның болашағы қазақ тілінде деген Елбасының жолдауы да тілдің осындай құдіретінен шығып отыр. Жоғарғы оқу орнында оқитын студенттерінің сөз мәдениетін жетілдіру қазіргі кезекте ең басты мәселенің бірі. Өйткені педагогтің негізгі қаруы-тілі, сөйлей білу шеберлігі. Осымен байланысты жоғары оқу орнында оқитын студенттердің тек пәндік білім (білім, дағды, іскерлік) алып қана қоймай, өз ойын түсінікті де әсерлі жеткізе білу, екінші адаммен диалог құрастыруда қатысымдық мәдениетінің жоғары деңгейде қалыптасуына үлкен мән берілуі тиіс.

Сонымен қатар мамандарға тілді теориялық және қатысымдық тұрғыдан меңгеріп қана қоймай, оны бар байлығымен сақтаушы, ұрпақтан-ұрпаққа жеткізуші де міндеті жүктеледі. Өз ойын дұрыс жеткізе білу тек сөйлем құрай салу ғана емес, онда айтайын деген ойдың екінші адамға түсінікті, әсерлі, дәлелді болуына мән беріледі. Ондай нәтижеге жету үшін, біріншіден, тілдің қалыптасқан жүйесін, соған негізделген өзіне тән заңдылықтарын, яғни әдеби тілдің мәдениетін сақтауға тура келсе, екіншіден, сөйлеушінің айтайын деген ойының, қарым-қатынасының мақсатына сай тілдік құралдарды, амал-тәсілдерді орынды, талғап қолдану мәдениеті болуы, жетілуі керек [1].

Демек, пәннен берілетін теориялық білім қатысымдық әрекетте ойдың түсінікті, әсерлі берілуінің құралына айналуы тиіс. Бұдан сөз мәдениеті ғылымы әдеби тілдің мәдениеті мен тілдік тұлғаның сөз қолдану мәдениетін бірлікте қарастыруы тиіс деген тұжырым жасалады. Мысалы, мектепте сөз мәдениетінің негіздері, әсіресе тілдік норма, оның тілдік негіздері (әр сыныпта) өтіледі. Яғни пән бойынша оқушыда бағдарламаға сай білім мен біліктілік қалыптасуы тиіс. Ал жоғары оқу орнына келгенде студенттердің бәрі бірдей әдеби тілдің нормасына сай неге сөйлемейді? Демек, білім бәріне бірдей берілгенімен, оны іс жүзіне асыруда бірдей нәтижеге жете бермейтіміз заңды. Бұл жерде жеке тұлғаның психологиялық, танымдық, әлеуметтік т.т. қырларына назар аудару қажет, яғни зерттеуді адамға бағыттау, соның ішкі жан дүниесіне үңілу басты бағыт болуы керектігі ғылымда дәлелденуде. Демек, тілді адамның жан дүниесі арқылы зерттеу қажет, өйткені «тіл – белгілі бір қоғамдастықтың мүшесі ретіндегі тілдік тұлғаның психикасында (жан дүниесінде) өмір сүреді». «Бүгінгі таңда ана тіліміз үшін күрес екі майданда жүргізілуі керек, бірі – қазақ тілінің әлеуметтік қызмет аясын кеңейту, оны әсіресе кеңсе-іс қағаздарының да, ғылымның да, заң-сот істерінің де тіліне айналдыру болса, екіншісі одан кем түспейтін – тіл мәдениетін көтеру, тілімізді тек дұрыс қана емес, әсерлі, әдемі етіп жұмсау үшін күрес болуға тиіс», - дейді академик Р.Сыздық [2].

Студенттердің сөз мәдениеті дағдысын жетілдіру, қалыптастыру, алға қойған міндеттер үрдісінен шығу оқыту үрдісін тиімді ұйымдастыра білумен тығыз байланысты екені барлығымызға белгілі. Жоғары оқу орнындағы білім беруді ұйымдастыру формасына дәстүрлі сабақ және интербелсенді сабақ түрлері жатады. Сабақтың өтілу формасы (дәріс, семинар, практикалық сабақ т.т.) сан алуан. Өзіміздің сабақ беру тәжірибемізде білім, дағды қалыптастырудың дәстүрлі формаларын оқытудың белсенді әдістерімен ұштастырып отыруға үлкен мән беріледі. Өйткені оқытудың белсенді әдістері дұрыс пайдаланылған жағдайда үш түрлі оқу-ұйымдастырушылық міндетті іске асырады: 1) оқыту үрдісі оқытушының басқарушылық қызметіне бағынады; 2) студенттердің оқу үрдісіне белсенді қатысуын қамтамасыз етеді; 3) оқу материалының игерілу деңгейін үздіксіз бақылап отыруға мүмкіндік береді [3]. Сондай әдістің бірі – дәріс арқылы білім беру әдісі. Оқытудың дәріс әдісі орта ғасырдан бері өз мәнін жоймай, теориялық білім қалыптастырудың негізгі бір жолы болып келеді.

Дәріс – жоғары оқу орнында оқытудың, білім берудің негізгі буыны, оқу материалын бірізді баяндаудың жолы. Дәріс - өзекті проблемаларды игеру мен меңгерудің теориялық мәселелерін қарастыратын сабақ түрі. Ол болашақ мамандық тұрғысынан үйренушілерді өміршеңді, күнделікті өмірден алынған теориялық проблемалар мен мәселелерді шешуге бағыттайды. Дәрісте көлемді мәліметтерді жүйелеп беру қолайлы, мұнда тақырыптың басты мәселелері нақтыланып, материалдың өзіндік тұрғыдан игерудің әдістемелік нұсқаулары беріледі.

Оның басты мақсаты – студентке теориялық білім негізін меңгерту, білімін толықтыруға нұсқау, бағыт беру. Дәрістің маңызы: студенттерді ғылымға енгізеді, «ғылыми ойлау мектебі» қызметін атқарады, игеретін пәннің ғылыми негіздерімен таныстырады, оқытудың басқа жұмыс түрлерінің (практикалық сабақ, өздік жұмыс) бағытын айқындайды, білімді игерудің, материалмен танысудың бағыттық деңгейін, жалпы нысананы қамтамасыз етеді. Жалпы нысаналық бағыт барлық ақыл-ой әрекетінің бірізді қалыптасуында маңызды рөл атқарады. Ол дәрістің міндетімен байланысты болады. Осыған орай ақпараттың мақсаты – студентке ғылым негіздерінен жалпы мағлұмат, бағыт-бағдар беру болса, ал міндеті: студенттің танымдық қызығушылығын қалыптастыру; өз бетімен жұмыс істеуге, ізденуге үйрету; өз мүмкіншілігін тиімді пайдалануға дағдыландыру; ғылымға деген көзқарасын, ғылыми ойлауын дамыту.

Оқу үрдісіндегі дәрістің мүмкіндігін оның үш түрлі педагогикалық қызметі айқындайды: танымдық, дамытушылық және ұйымдастырушылық [4].

Танымдық қызметі студентті келешек кәсіби әрекетіне қажетті ғылыми ақпараттармен қамтамасыз етумен байланысты.

Дамытушылық қызметі студенттің оқытушымен кәсіби-зерттеушілік әрекетінде шығармашылық ойлау қабілетін қалыптастыруға бағытталған тікелей қарым-қатынасына байланысты.

Ұйымдастырушылық қызметі дәрісханада және дәрісханадан тыс уақытта студенттің өзіндік жұмысын бақылай, басқара алуымен байланысты.

Білім беру үрдісінде дәріс: ғылыми (ғылым негіздерін игерту), тәрбиелік, дүниетанымдық қызмет атқарады. Дәріс ондай қызметті атқаруы үшін, мынадай талаптарды қанағаттандыруы қажет: дәрісті өткізудің тәрбиелік жағы, ғылымилығы, ақпараттылығы, ғылымның даму деңгейіне сәйкестігі, дәлелділігі, нанымдылығы, сендіру деректерінің молдығы, тыңдаушыларының ойын дамытуы, ойлануға сұрақтар құрастырып, оны бірізді, жүйелі аша білуі; әдістемелік өңдеуі: негізгі ойды бөліп алу, тұжырымдар жасау, терминдердің мәнін ашу, жаңа білімді әр түрлі жолмен қайталау, бекіту, дидактикалық материалдарды, техникалық құралдарды пайдалану т.т. Дәріс оқылатын курсты жобалаудың әдіснамалық негізінде: ғылымилық, жүйелілік, ақпараттылық, көрнекілік және түсініктілік ұстанымдары басшылыққа алынады. Дәріске студенттердің қызығушылығын туғызу үшін оқытушы тақырыпты, оның мақсаты мен нәтижесін дұрыс айқындай білуі қажет. Тақырыпты жай айта салудан гөрі, оны проблема ретінде, сұрақ-жауап, риторикалық мәнде берген өте тиімді. Мысалы, тілдік норманы өтерде, жалпы норма оның тілге қатысы, сөз сапасына байланысты сапалы сөз, сапасыз сөз бола ма? деген сияқты мәселелер арқылы студенттің зейінін өзіне аударуға әбден болады. Тіпті мысалдар келтіру арқылы да тақырыптың мән-маңызын ашуға болады. Дәрісте айтылатын барлық мәселені шешіп беруге де болмайды. Бұл жөнінде «барлық мәселені талдап, анықтап беру дұрыс емес, ондай жағдайда оқушы өз бетімен ойланудан қалады» деген В.А.Сухомлинскийдің пікірі осыны дәлелдей түседі. [ 5 ].

Студенттердің танымдық белсенділігін көтеруде, сыни ойлау қабілетін дамытуда дәрістің интербелсенді түрлерін пайдалану өз нәтижесін береді. Сондай дәрістің бірі – проблемалық дәріс. Проблемалық дәрістерде қарастырылып жатқан тақырып бойынша бір-біріне қарама-қарсы пікірлер мен көзқарастар немесе қалыптасқан түсінікке қайшы теориялар келтіріледі. Бұл жерде басты мақсат студентті үйреншікті қалыптан шығарып, білім игеру процесін өзіндік тұрғыдан ұйымдастыру болып табылады: студент келтірілген пікірлерді таңдау мен дәлел келтіру арқылы өзіндік түсінік қалыптастырады [6].

Проблемалық дәрісте басты назар күрделі теориялық мәселелерге аударылып, пікірталас тудыратын сұрақтар қойылады, олардың ішінен біреуін таңдауды талап етіліп, студенттердің өзіндік пікір қалыптастырылуына жол беріледі. Бұл әдіс студенттерді проблемалық сұраққа жауап іздеуге ынталандырып, зерттеу жұмысына баулиды. Мұндай ізденіс барысында студенттердің өздері де проблемалық (екіұшты, дәлелдеуді қажет ететін, пікірталас туғызатын, түсінікке қиын, т.б.) сұрақтарды қойып, оларға өздігімен жауап беру тұрғысынан ізденеді. Сол себепті де проблемалық дәріс диалогқа және зерттеу процесіне ұқсас.

Проблемалық дәріс арқылы мынадай дидактикалық мақсаттарға жетуге болады: студенттердің теориялық білімді игеруі; студенттің теориялық ойлауының дамуы; пән мазмұнына, келешек мамандығының маңызына студенттің қызығушылығының болуы [7].

Проблемалық дәрісте қойылған мақсатқа тиімді жетуді оқытушы мен студенттің бірлескен әрекеті қамтамасыз етеді. Оқытушының басты міндеті – студентке тек ғылыми ақпарат беріп қана қоймай, теориялық білімнің дамуы мен қалыптасуындағы қарама-қайшылықтарды көрсетіп, оларды, оны шешудің жолдарын табуға бағыттау. Бұл үрдіс студентті танымдық белсенділік, ойлануға қажеттілік туғызады. Студенттің танымдық әрекеті ізденушілік, зерттеушілік әрекетке негізделеді. Дәрістің барысында студенттің ойлануы проблемалы жағдаятпен ілесіп отырады. Проблемалы жағдаяттың компоненттеріне таным объектісі (дәріс материалы) және таным субъектісі (студент) жатады. Оқу материалы оқу проблемасы ретінде беріледі. Оқу проблемасы студенттердің танымдық мүмкіншілігіне сай құрылуы тиіс. Проблемалы жағдаятқа оқу пәнінің студенттің келешек мамандығында маңызды және дәрістің дәстүрлі түрлерінде (баяндау) студенттің түсінігіне қиындық туғызатын бөлігі алынады. Дәріс ауызша сұрақ – жауап арқылы, диалогтік сипатта түсіндіріледі.

Проблемалық дәріс шешімін табуға жетелейтін сұрақ қоюдан басталады. Сұрақ арқылы оқытушы студентті бірлесіп ойлануға, дискуссия туғызуға итермелейді. Диалогтік тілдесім студенттің ойлануына тиімді жағдай жасайды. Ол үшін мынадай жағдайға мән беру қажет: оқытушы студентпен өз пікірін бөлісуші ретінде болуы; студенттің пікірімен санасушы, қызығушы ретінде көрінуі; студенттің ұсынған пікірлеріне әр түрлі көзқарастың болуын қадағалау; студенттің дәлелдемелеріне мән беру, тұжырымдар жасауға қалыптастыру; студенттердің сұрақ қоюын қадағалау, шешімін бірге іздестіруге ұйымдастыру.

Студенттердің ойлау үрдісін басқару үшін оқытушы алдын ала дайындалған проблемалық және ақпараттық сұрақтар дайындауы тиіс. Проблемалық сұрақтар студенттің бұрынғы игерген білімдерінде немесе пәнді өту барысында игерген білімдерінде болмай, оларды шешуде қиындық туғызуы тиіс. Яғни проблемалық сұрақтар әлі белгісіз құбылыстарға қатысты болады. Осыған орай студентте интеллектуалдық қиналыс пайда болады, ойланады. Ақпараттық сұрақтар бұрынғы игерген білімдерін жаңғырту, қойылып отырған мәселеге қатыстыларын естеріне түсіру мақсатында болады. Яғни ондай сұрақтардың жауабы студенттің бұрынғы игерген білімдерінде болуы тиіс. Проблемалы және ақпараттық сұрақтарды сәйкестендіре отырып, оқытушы студенттің жеке басының дамуына мүмкіндік жасайды.

Сондықтан да студенттердің ойлау мәдениетін жетілдіру, ол үшін проблемалық сабақтар өткізу, студенттерді үнемі іздендіру, ойландыру жұмыстары жүріп отыруы, сөз мәдениетін жетілдіру мақсатында тіліміздің байлығын, ойды беру мүмкіншілігін, сөз асылын байқату, соған бағыттау, сөз құдыретін таныту т.т. жұмыстар (барлық мамандық иелеріне де) үнемі жүргізіліп отыруы, оған барлық ұстаздар атсалысуы тиіс деп ойлаймыз. Ол үшін оқытушы мен студент бірлесе әрекет етуі тиіс. Бұндай әрекеттің тиімділігі оқытудың интербелсенді әдістерін қолданумен тығыз байланысты. Оқытудың интербелсенді әдістері (дәрісті, семинарды өткізу әдістері) студенттің кәсіби білім, дағды, іскерлігінің қалыптасуына жағдай жасайды.

#### **Пайдаланылған әдебиеттер:**

1. Сейтенова С.С. Интербелсенді әдіс-тәсілдер арқылы студенттердің шығармашылық қабілетін дамыту. Кәсіби-педагогикалық білім беруде жобалау инновациясының ғылыми негіздері" атты республикалық ғылыми-практикалық конференциясы. Ы. Алтынсарин атындағы Арқалық мемлекеттік педагогикалық институты
2. Сыздық Р. Ғылыми таным үзіктері. – Алматы: «КИЕ» лингвоелтану инновациялық орталығы. – 2009. – 518 б.
3. Seitenova S. S., Abil A.S. Speech development of primary school children. IMPIAKT JOURNALS
4. Бейсенбаева З. Жоғары оқу орнында сөзжасам пәнін оқытудың әдістемелік негіздері: пед. ғыл. докт. ... диссер. – Алматы, 2005. – 294 б.
5. Сухомлинский В.А. О воспитании. 5-е изд., – М.: Политиздат, – 270 с
6. Сейтенова С.С., Каныбетова Ш.А. Изучение проблем формирования языковой культуры учеников начальной школы. «Научное сообщество студентов XXI столетия»: Материалы студенческой международной заочной науко-практической конференции. Ч. II (16 апреля 2012 г.) - Новосибирск: Изд. «Сибирская ассоциация консультантов», 2012. - 587 с.
7. Сейтенова С.С., Омаркулова А.Б. Использование инновационных методов в повышении познавательной активности учащихся Научный журнал "Апробация" N 2 (5) 2013 ж 91-94 б. Москва